



Prefeitura Municipal de Barra do Piraí  
Secretaria Municipal de Administração  
Comissão Permanente de Licitação

Serviço Público Municipal

Processo nº 1633/2023

Data: 30/01/2023 Fls. \_\_\_\_

Rubrica \_\_\_\_\_

## EDITAL DE CONCORRÊNCIA PÚBLICA Nº 002/2023

### 1- INTRODUÇÃO

**1.1 O MUNICÍPIO DE BARRA DO PIRAI**, por meio da Prefeitura Municipal de Barra do Piraí, situada à Travessa Assumpção, nº 69, Centro, devidamente autorizada pelo Exmo. Prefeito, Sr. Mário Reis Esteves, na forma do disposto no **Processo Administrativo n.º 1633/2023**, torna público que fará realizar, no **dia 02 de maio de 2023, às 14:00 horas**, por meio da Comissão Permanente de Licitação, designada pela **Portaria nº 021/2023, de 11/01/2023**, na sala de reunião, a licitação na modalidade **CONCORRÊNCIA**, sob regime de **empreitada por preço unitário**, do tipo **MENOR PREÇO GLOBAL**, que se regerá pela Lei Federal n.º 8.666, de 21 de junho de 1993, pela Lei Complementar nº 123, de 14 de dezembro de 2006, e respectivas alterações, além das demais disposições legais aplicáveis e do disposto no presente Edital.

**1.2** As retificações do edital, por iniciativa oficial ou provocada por eventuais impugnações, obrigarão a todos os licitantes, devendo ser publicadas no **Diário Oficial Eletrônico Municipal de Barra do Piraí (DOEBP)** e divulgadas por meio eletrônico na internet, sendo comunicadas aos adquirentes do edital, via e-mail, reabrindo-se o prazo inicialmente estabelecido, exceto quando, inquestionavelmente, a modificação não alterar a formulação das propostas.

**1.3** O Edital e seus anexos deverão ser retirados na **PMBP**, situada na Travessa Assumpção, nº 69, Centro, município de Barra do Piraí RJ, **de 10:00 horas até 17:00 horas**, sala de licitações, com a permuta de 10(dez) CD's ou 01(um) pen drive de 08(oito) Gb. Os interessados poderão obter maiores esclarecimentos ou dirimir suas dúvidas acerca do objeto deste Edital ou interpretação de quaisquer de seus dispositivos, até **02 (dois) dias úteis** anteriores à data do início da licitação, abertura da sessão, por escrito, no endereço supracitado ou através dos telefones (24) 2442-5372 ou pelo e-mail: [licitacao@barradopirai.rj.gov.br](mailto:licitacao@barradopirai.rj.gov.br).

**1.3.1** Caberá ao Presidente, responder aos pedidos de esclarecimentos no prazo de **até 24 (vinte e quatro) horas**, antes do encerramento do prazo de acolhimento de propostas.

**1.3.2** O edital e seus anexos poderão ser retirado na **Prefeitura Municipal**, na sala da Administração, no endereço acima citado.

**1.4** Os interessados poderão formular impugnações ao Edital em **até 02 (dois) dias úteis** anteriores à data do início da licitação, por escrito, no endereço indicado no **item 1.3**.



Prefeitura Municipal de Barra do Piraí  
Secretaria Municipal de Administração  
Comissão Permanente de Licitação

Serviço Público Municipal

Processo nº 1633/2023

Data: 30/01/2023 Fls. \_\_\_\_

Rubrica \_\_\_\_\_

**1.4.1** Caberá a **Autoridade Competente** responder as impugnações e pedidos de esclarecimento deduzidos pelos potenciais licitantes antes da realização da sessão, com encaminhamento de cópia da resposta para todos os interessados por quaisquer das formas previstas no item 1.2 deste edital.

**1.5** Ocorrendo Ponto Facultativo, ou outro fato superveniente de caráter público, que impeça a realização dos eventos nas datas acima marcadas, a licitação ficará automaticamente adiada para o mesmo horário do primeiro dia útil subsequente, independentemente de nova comunicação.

## 2- DO OBJETO

**2.1-** A presente Concorrência tem como objeto **CONTRATAÇÃO DE EMPRESA PARA CONSTRUÇÃO DE 02(DUAS) UNIDADES, ESCOLA E CRECHE, ESCOLA MUNICIPALIZADA JEOHVAH SANTOS, LOCALIZADA NA RUA JOSÉ TAVARES FILHO, Nº 237, BAIRRO SÃO JOÃO, NESTE MUNICÍPIO**, conforme especificação no Projeto Básico (Anexo I), Memorial Descritivo (ANEXO II), Memória de Cálculo (ANEXO III), Planilha de Custos – EMOP(ANEXO IV), Cálculo de BDI(ANEXO IV-I), Cronograma Físico-Financeiro (ANEXO V), Plantas (ANEXO VI), Proposta de Preços (ANEXO VII) e demais anexos contidos neste Edital.

## 3- DOS RECURSOS ORÇAMENTÁRIOS

**3.1.** Estima-se o valor global desta **CONCORRÊNCIA** em **R\$ 5.988.101,87 (cinco milhões novecentos e oitenta e oito mil cento e um reais e oitenta e sete centavos)**.

**3.2.** Os recursos necessários à realização do objeto ora licitado correrão à conta da seguinte dotação orçamentária:

Secretaria	Programa de Trabalho	Elemento de despesa	Recurso
<b>SMED</b>	<b>20.11.12.361.1006.1100</b>	<b>4.4.90.51.00</b>	<b>0000</b>

**3.3.** Foi bloqueado o valor de **R\$ 5.988.101,87 (cinco milhões novecentos e oitenta e oito mil cento e um reais e oitenta e sete centavos)** de acordo com a **Nota de Pré-Empenho nº 00112/2023**, constante às **folhas 143** do p.p., para o **exercício de 2023**, utilizará **100% (cem por cento) Recurso Federal**, ficando o restante para o exercício seguinte.

## 4- TIPO DE LICITAÇÃO

**4.1 -** A presente licitação rege-se pelo **tipo MENOR PREÇO GLOBAL**.

## 5 – DAS CONDIÇÕES DE PARTICIPAÇÃO



Prefeitura Municipal de Barra do Piraí  
Secretaria Municipal de Administração  
Comissão Permanente de Licitação

Serviço Público Municipal

Processo nº 1633/2023

Data: 30/01/2023 Fls. \_\_\_\_

Rubrica \_\_\_\_\_

**5.1** Não serão admitidas na licitação as empresas punidas, no âmbito da Administração Pública, com as sanções prescritas nos incisos III e IV do art. 87 da Lei n.º 8.666/93.

**5.2** Um licitante, ou grupo, suas filiais ou empresas que fazem parte de um grupo econômico ou financeiro, somente poderá apresentar uma única proposta de preços. Caso um licitante participe em mais de uma proposta de preços, estas propostas não serão levadas em consideração e serão rejeitadas.

**5.2.1** Para tais efeitos entendem-se que fazem parte de um mesmo grupo econômico ou financeiro, as empresas que tenham diretores, acionistas (com participação em mais de 5%), ou representantes legais comuns, e aqueles que dependam ou subsidiem econômica ou financeiramente a outra empresa.

**5.3** Não será permitida a participação na licitação das pessoas físicas e jurídicas arroladas no artigo 9º da Lei n.º 8.666/93.

## **6. DA FASE DE HABILITAÇÃO**

### **6.1. DOS CADASTRADOS OU NÃO CADASTRADOS**

**6.1.1** Poderão participar da licitação as pessoas físicas ou jurídicas com atividades específicas no ramo pertinente ao objeto desta **Concorrência, Cadastradas ou não** na Prefeitura do Município de Barra do Piraí - PMBP.

**6.1.2** Será permitida a participação de licitantes não cadastrados, desde que atendam a todas as condições exigidas no presente Edital, observado o disposto no § 9º, do art. 22, da Lei n.º 8.666/93.

**6.1.3** A documentação a que se refere ao **item 6.2** deverá ser apresentada perante a **Comissão de Licitação** na data constante do **item 1.1**.

**6.1.4** A Habilitação do licitante não cadastrado não implicará em seu cadastramento na **Prefeitura Municipal de Barra do Piraí - PMBP**, o qual se subordina a análise, em processo específico e segundo as normas vigentes.

### **6.2. HABILITAÇÃO JURÍDICA**

**6.2.1** Para fins de comprovação da habilitação jurídica, deverão ser apresentados, conforme o caso, os seguintes documentos:

**a) Cédula de Identidade e CPF de um dos sócios ou do diretor;**

**b) Registro Comercial, no caso de empresário pessoa física;**



Prefeitura Municipal de Barra do Piraí  
Secretaria Municipal de Administração  
Comissão Permanente de Licitação

Serviço Público Municipal

Processo nº 1633/2023

Data: 30/01/2023 Fls \_\_\_\_

Rubrica \_\_\_\_\_

**c) Ato Constitutivo, Estatuto ou Contrato Social** em vigor, devidamente registrado, em se tratando de sociedades empresárias, e, no caso de sociedades por ações, acompanhado de documentos de eleição de seus administradores;

**d) Inscrição do ato constitutivo, no caso de sociedades simples**, acompanhada de prova de diretoria em exercício;

**e) Decreto de autorização**, em se tratando de empresa ou sociedade estrangeira em funcionamento no país, e ato de registro ou autorização para funcionamento expedido pelo órgão competente, quando a atividade assim o exigir;

**f) A Sociedade Simples** que não adotar um dos tipos regulados nos arts. 1.039 a 1.092 deverá mencionar, no contrato social, por força do art. 997, inciso VI, da Lei Federal nº 10.406/2002, as pessoas naturais incumbidas da administração;

**g) Ata da respectiva fundação**, e o correspondente **Registro na Junta Comercial**, bem como o estatuto com a ata da assembleia de aprovação, na forma do artigo 18 da Lei nº 5.764/71, em se tratando de sociedade cooperativa.

### 6.3 DA REGULARIDADE FISCAL E TRABALHISTA

**6.3.1** Para fins de comprovação da regularidade fiscal e trabalhista, deverão ser apresentados os seguintes documentos:

**a) prova de inscrição** no Cadastro de Pessoas Físicas (CPF) ou no **Cadastro Nacional de Pessoas Jurídicas (CNPJ)**;

**b) prova de inscrição** no cadastro de **contribuintes estadual ou municipal**, se houver, relativo ao domicílio **ou** sede do licitante, **ou** outra equivalente, na forma da lei;

**c) prova de regularidade** perante a **Fazenda Federal, Estadual e Municipal** do domicílio ou sede do licitante, que será realizada da seguinte forma:

**c.1) Fazenda Federal:** apresentação de **Certidão Conjunta Negativa de Débitos relativos a Tributos Federais e à Dívida Ativa da União, ou Certidão Conjunta Positiva com efeito negativo**, expedida pela Secretaria da Receita Federal do Brasil (RFB) e Procuradoria-Geral da Fazenda Nacional (PGFN), que abrange, inclusive, as Contribuições Sociais previstas nas alíneas a a d, do parágrafo único, do art. 11, da Lei nº 8.212, de 1991;

**c.2) Fazenda Estadual:** apresentação da **Certidão Negativa de Débitos, ou Certidão Positiva com efeito de Negativa**, do Imposto sobre Operações relativas à Circulação de Mercadorias e sobre Prestações de Serviços de Transporte Interestadual, Intermunicipal e de Comunicação - ICMS, expedida pela Secretaria de Estado de Fazenda, e **Certidão Negativa de Débitos em Dívida Ativa, ou Certidão Positiva com efeito de Negativa**, expedida pela Procuradoria Geral do Estado **ou**, se for o caso, certidão comprobatória de que o licitante, em razão do objeto social, está isento de inscrição estadual;

**c.3) Fazenda Municipal:** apresentação da **Certidão Negativa de Débitos, ou Certidão Positiva com efeito de Negativa**, do Imposto sobre Serviços de Qualquer



Prefeitura Municipal de Barra do Piraí  
Secretaria Municipal de Administração  
Comissão Permanente de Licitação

Serviço Público Municipal

Processo nº 1633/2023

Data: 30/01/2023 Fls \_\_\_\_\_

Rubrica \_\_\_\_\_

Natureza - ISS, **ou**, se for o caso, certidão comprobatória de que o licitante, em razão do objeto social, está isento de inscrição municipal;

**d) prova de regularidade** relativa à **Seguridade Social (INSS) e ao Fundo de Garantia por Tempo de Serviço (FGTS)**, expedido pela Caixa Econômica Federal – CEF;

**e) prova de inexistência de débitos** inadimplidos perante a Justiça do Trabalho, mediante a apresentação de **Certidão Negativa de Débitos Trabalhistas (CNDT) ou da Certidão Positiva de Débitos Trabalhistas com os mesmos efeitos da CNDT.**

**6.3.2. A Microempresa ou Empresa de Pequeno Porte** deverá apresentar a documentação de regularidade fiscal **ainda que esta acuse restrições**, caso em que deverá ser aplicado o disposto do **item 7.15**;

**6.3.2.1 A Microempresa ou Empresa de Pequeno Porte** terão tratamento diferenciado e favorecido, nos termos da Lei Complementar nº. 123, de 14 de dezembro de 2006, **desde que apresentem a Declaração de ME/MEI/EPP (Anexo XI).**

## **6.4 DA QUALIFICAÇÃO ECONÔMICO-FINANCEIRA**

**6.4.1** Todos os licitantes deverão apresentar **Certidões Negativas de Falências e Concordatas** expedidas pelos distribuidores da sede, que deverão constar informações referentes às Falências e Concordatas, conforme **modelo de certidões (cíveis ou especiais), modelo fazendário não atende**. Se o licitante não for sediado na Comarca da Capital do Estado do Rio de Janeiro, as certidões deverão vir acompanhadas de declaração oficial da autoridade judiciária competente, relacionando os distribuidores que, na Comarca de sua sede, tenham atribuição para expedir certidões negativas de falências e concordatas.

**6.4.2 - Balanço Patrimonial e Demonstrações Contábeis do último Exercício, já exigíveis e apresentados na forma da Lei, que comprovem a boa situação financeira da(s) Empresa(s), vedada a substituição por balancetes ou balanços provisórios, podendo ser atualizados por índices oficiais quando encerrados há mais de 03 (três) meses da data de apresentação da proposta.**

**6.4.3 - Prova de possuir Capital Social ou Patrimônio Líquido, cujo valor seja, no máximo, igual ou superior a 10 % (dez por cento) do valor estimado da contratação, comprovado na data da apresentação da proposta.**

## **6.5 DA QUALIFICAÇÃO TÉCNICA /VISITA TÉCNICA**

**6.5.1** Para fins de comprovação de qualificação técnica, a **empresa ou responsável técnico** deverá apresentar **Atestado de Capacidade Técnica**, emitidos por pessoa jurídica de direito público ou privado, **devidamente registrado na entidade profissional competente**, comprovando serviço de acordo com o **Projeto Básico (Anexo I), Memorial Descritivo (Anexo II) e Memória de Cálculo (Anexo III), tendo comprovado**



Prefeitura Municipal de Barra do Piraí  
Secretaria Municipal de Administração  
Comissão Permanente de Licitação

Serviço Público Municipal

Processo nº 1633/2023

Data: 30/01/2023 Fls \_\_\_\_

Rubrica \_\_\_\_\_

**os itens, constante na “Tabela 1” do Projeto Básico (item 13), com maior relevância técnica.**

**6.5.2 Certificado de registro da empresa licitante no Conselho Regional de Engenharia – CREA, que comprove a regularidade perante o Conselho.**

**6.5.3 O licitante poderá realizar a Visita Técnica agendando, no mínimo 05(cinco) dias de antecedência, com a Secretaria Municipal de Obras Públicas através do telefone nº (24)2443-3559 ou apresentar Declaração de Vistoria (Anexo XV), que vistoriou o local e que tem pleno conhecimento de todas as especificações técnicas à execução dos serviços, assinado pelo responsável técnico da empresa.**

## **6.6 DA DECLARAÇÃO DO CUMPRIMENTO DO ART. 7º, INCISO XXXIII DA CONSTITUIÇÃO FEDERAL**

**6.6.1** Todos os licitantes deverão apresentar **Declaração Relativa à Trabalho de Menores (Anexo X)**, de que não possui em seu quadro funcional nenhum menor de **18(dezoito) anos** desempenhando trabalho noturno, perigoso ou insalubre ou qualquer trabalho por menor de **16(dezesseis) anos**, na forma do art. 7º, inciso XXXIII, da Constituição Federal.

## **6.7 DO PRAZO DE VALIDADE DAS CERTIDÕES**

**6.7.1** As certidões valerão nos prazos que lhe são próprios. Inexistindo esse prazo, reputar-se-ão válidas por **90 (noventa) dias**, contados de sua expedição.

## **6.8 DA FORMA DE APRESENTAÇÃO DOS DOCUMENTOS DE HABILITAÇÃO E DAS PROPOSTAS**

**6.8.1** No local, data e hora fixados no **item 1.1**, apresentarão os licitantes suas propostas em **02 (dois) envelopes**, opacos, indevassáveis e lacrados, designados, respectivamente **“A” e “B”**, constando obrigatoriamente na parte externa de cada um deles as seguintes indicações:

<b>ENVELOPE “A”</b>	<b>ENVELOPE “B”</b>
<b>DOCUMENTAÇÃO DE HABILITAÇÃO</b>	<b>PROPOSTA DE PREÇOS</b>
<b>PREFEITURA MUNICIPAL DE BARRA DO PIRAÍ</b>	<b>PREFEITURA MUNICIPAL DE BARRA DO PIRAÍ</b>
<b><u>CONCORRÊNCIA Nº 002/2023</u></b>	<b><u>CONCORRÊNCIA Nº 002/2023</u></b>
<b>NOME COMPLETO E ENDEREÇO DO LICITANTE</b>	<b>NOME COMPLETO E ENDEREÇO DO LICITANTE</b>



Prefeitura Municipal de Barra do Piraí  
Secretaria Municipal de Administração  
Comissão Permanente de Licitação

Serviço Público Municipal

Processo nº 1633/2023

Data: 30/01/2023 Fls. \_\_\_\_

Rubrica \_\_\_\_\_

**6.8.2** Os documentos dos **ENVELOPES “A” - DOCUMENTAÇÃO DE HABILITAÇÃO** e **“B” - PROPOSTA DE PREÇOS** serão apresentados na forma estabelecida nos itens abaixo.

**6.8.3** Os documentos exigidos no **ENVELOPE “A” - DOCUMENTAÇÃO DE HABILITAÇÃO** deverão ser apresentados no original ou em cópia reprográfica autenticada, na forma do art. 32, e seus parágrafos, da Lei Federal nº 8.666/93, e rubricados pelo representante legal do licitante.

**6.8.4** Pode a Comissão de Licitação pedir a exibição do original dos documentos.

**6.8.5** O **ENVELOPE “A”** conterá os documentos especificados no **item 6**.

**6.8.6** Os documentos do **ENVELOPE “B” - PROPOSTA DE PREÇOS** serão apresentados em **01 (uma) via**, em modelo impresso padronizado fornecido pela administração (**Anexo VII**) as quais deverão ser preenchidas pelo licitante e devidamente rubricadas pelo representante legal. Os preços serão apresentados em algarismos e por extenso e cotados em moeda nacional, prevalecendo, em caso de discrepância, a indicação por extenso.

**6.8.7** Não serão admitidas, sob qualquer pretexto, modificações ou substituições da proposta ou de quaisquer documentos, uma vez entregues os envelopes à Presidente da Comissão.

**6.8.8** As empresas participantes poderão ser representadas no ato licitatório por seu representante legal, desde que apresente o original ou cópia autenticada do Ato Constitutivo acompanhado da carteira de identidade, ou por procurador munido do instrumento procuratório, outorgado pelo representante legal da empresa, com firma reconhecida.

**6.8.8.1** Estes documentos deverão ser entregues fora de qualquer envelope ao Presidente da Comissão Permanente de Licitação, junto com os **ENVELOPES “A” E “B”**. Os licitantes que não se fizerem presentes pela forma estabelecida neste item, ficarão impedidos de se manifestar durante os trabalhos.

**6.8.9** Do instrumento procuratório mencionado no **item 6.8.8**, deve constar a outorga de poderes para a prática de todos os atos inerentes à licitação, inclusive para desistência de recursos.

**6.8.9.1** A **Carta de Credenciamento - Anexo IX**, a ser apresentada juntamente com a carteira de identidade do credenciado e documento que comprove os poderes do



Prefeitura Municipal de Barra do Piraí  
Secretaria Municipal de Administração  
Comissão Permanente de Licitação

Serviço Público Municipal

Processo nº 1633/2023

Data: 30/01/2023 Fls. \_\_\_\_

Rubrica \_\_\_\_\_

outorgante, substitui, para todos os fins, a procuração a que se refere o item 6.8.8, inclusive no que concerne aos poderes para a prática de todos os atos da licitação e renúncia ao direito de recorrer;

**6.8.9.2** Os licitantes poderão apresentar mais de um representante ou procurador, ressalvada à Comissão de Licitação a faculdade de limitar esse número a um, se considerar indispensável ao bom andamento das sessões públicas;

**6.8.9.3** É vedado a um mesmo procurador ou representante legal ou credenciado representar mais de um licitante, sob pena de afastamento do procedimento licitatório dos licitantes envolvidos.

**6.9 A Proposta de Preços** será feita em moeda nacional e deverá corresponder aos preços praticados pela empresa, para pagamento à vista, na data de realização da licitação, englobando todas as despesas relativas ao objeto do contrato, bem como os respectivos custos diretos e indiretos, tributos, remunerações, despesas fiscais e financeiras e quaisquer outras necessárias ao cumprimento do objeto desta licitação.

**6.9.1** Nenhuma reivindicação adicional de pagamento ou reajustamento de preços será considerada.

**6.10 A Declaração de Inexistência de Penalidade (Anexo XIII) e a Declaração de Requisitos de Habilitação (Anexo XIV) deverão estar contidas no ENVELOPE “A”.**

## 7- PROCESSAMENTO E JULGAMENTO DAS PROPOSTAS

**7.1** No local, dia e hora previstos neste edital, em sessão pública, deverão comparecer os licitantes, com os **ENVELOPES “A” E “B”**, apresentados na forma anteriormente definida. Os licitantes se farão presentes por seus representantes legais, **procuradores** ou **prepostos** que, para tanto, deverão estar munidos da **Carta de Credenciamento**, firmada pelo representante legal da empresa, com poderes para praticar todos os atos da licitação, inclusive prestar esclarecimentos, receber notificações e se manifestar quanto à desistência de interposição de recurso.

**7.2** Nesta mesma sessão, que poderá ser realizada em mais de um dia, desde que tal se faça necessário para o completo exame dos documentos apresentados, serão recebidos os **ENVELOPES “A” E “B”** de todos os licitantes presentes. Em seguida serão abertos os **ENVELOPES “A”** de todos os licitantes, podendo a documentação deles constante ser examinada por todos os representantes devidamente credenciados, que a rubricarão, juntamente com os membros da Comissão de Licitação. Após a abertura dos **ENVELOPES “A”**, a sessão poderá ser suspensa para julgamento da habilitação.





Prefeitura Municipal de Barra do Piraí  
Secretaria Municipal de Administração  
Comissão Permanente de Licitação

Serviço Público Municipal

Processo nº 1633/2023

Data: 30/01/2023 Fls. \_\_\_\_

Rubrica \_\_\_\_\_

**7.3** No caso da sessão ser suspensa para julgamento de habilitação, os **ENVELOPES “B”** serão mantidos fechados, sob a guarda da Comissão de Licitação, que os rubricará, juntamente com os licitantes presentes devidamente credenciados.

**7.4** Da Sessão de recebimento dos envelopes e da abertura dos **ENVELOPES “A”** será lavrada Ata circunstanciada, rubricada pelos representantes credenciados. Serão considerados habilitados os licitantes que atenderem integralmente às condições previstas no **item 06**, deste edital.

**7.5** Comunicado o resultado aos licitantes, poder-se-á passar imediatamente à abertura dos **ENVELOPES “B” – PROPOSTA DE PREÇOS**, desde que todos os licitantes renunciem expressamente ao direito de recorrer da decisão relativa à habilitação. Neste caso serão devolvidos aos licitantes inabilitados os **ENVELOPES “B” – PROPOSTA DE PREÇOS**, fechados.

**7.6** Não ocorrendo renúncia ao direito de recorrer por parte de todos os licitantes, será designada data para abertura dos **ENVELOPES “B” – PROPOSTA DE PREÇOS**, observado o prazo de recurso estabelecido em lei. No caso de todos os licitantes estarem presentes, a intimação para a nova data dar-se-á na própria sessão pública, dispensada a publicação na imprensa oficial ou notificação.

**7.7** Ultrapassada a fase da habilitação, a **Comissão de Licitação** não mais poderá desclassificar os licitantes por motivos relacionados com a habilitação, salvo em razão de fatos supervenientes ou conhecidos após o julgamento.

**7.8** No dia, hora e local marcado para o julgamento das propostas e decorrido o prazo para recurso sem a sua interposição, tendo deste havido renúncia ou desistência expressa por todos os licitantes ou após o julgamento dos recursos interpostos, serão abertas as propostas de preços dos licitantes habilitados, e devolvidos os **ENVELOPES “B”**, mediante recibo, aos inabilitados.

**7.9** Serão desclassificadas as propostas que não atenderem, no todo ou em parte, às disposições deste edital, aquelas com preço excessivo e aquelas que tiverem preço manifestamente inexequível.

**7.10** Havendo dúvida sobre a exequibilidade de uma ou mais propostas, fixará a Comissão prazo não inferior a **72 (setenta e duas) horas** para que o(s) licitante(s) comprove(m) a viabilidade de seus preços, solicitando-lhe(s) a composição dos preços unitários.



Prefeitura Municipal de Barra do Piraí  
Secretaria Municipal de Administração  
Comissão Permanente de Licitação

Serviço Público Municipal

Processo nº 1633/2023

Data: 30/01/2023 Fls. \_\_\_\_

Rubrica \_\_\_\_\_

**7.11** Será declarada vencedora a proposta que apresentar o **MENOR PREÇO GLOBAL**, observado o disposto nos **itens 6.9 e 7.12**.

**7.12** Caso alguma microempresa ou empresa de pequeno porte apresente preço igual ou superior ao menor preço em até **10% (dez por cento)**, ela terá preferência de contratação, na forma dos itens seguintes.

**7.12.1** Após a abertura das propostas de preço, será facultado à microempresa ou empresa de pequeno porte melhor classificada apresentar nova proposta, inferior àquele que foi o menor preço, situação em que será o objeto adjudicado em seu favor; o prazo para apresentação da nova proposta é de **05 (cinco) dias**.

**7.12.2** Não ocorrendo à contratação da microempresa ou empresa de pequeno porte melhor classificada, nos termos do item anterior, serão convocadas as remanescentes que porventura se enquadrem nos limites de preço do **item 7.12**, na ordem classificatória, para o exercício do mesmo direito.

**7.12.3** No caso de equivalência dos valores apresentados por microempresas ou empresas de pequeno porte que se encontrem nos limites de preço do **item 7.12**, será realizado sorteio entre elas para que se identifique aquela que primeiro poderá apresentar melhor oferta.

**7.12.4** O disposto nos itens acima somente se aplicará quando a menor oferta inicial não tiver sido apresentada por microempresa ou empresa de pequeno porte.

**7.12.5** Na hipótese da não contratação nos termos previstos nos **itens 7.12.1, 7.12.2 e 7.12.3**, o contrato será adjudicado em favor da proposta originalmente vencedora do certame.

**7.13** No caso de empate entre as propostas de menor preço será utilizado como critério de desempate o sorteio público, sem prejuízo do disposto no **item 7.12**.

**7.14** Na hipótese de inabilitação ou desclassificação de todas as propostas, a Comissão Permanente de Licitação poderá fixar aos licitantes o prazo de **08 (oito) dias úteis** para apresentação de nova documentação ou de outras propostas.

**7.15** Em sendo declarada vencedora do certame a microempresa ou empresa de pequeno porte com débitos fiscais ficará assegurado, a partir de então, o prazo de **05 (cinco) dias úteis** para a regularização da documentação, pagamento ou parcelamento do débito, e emissão de eventuais certidões negativas ou positivas com efeito de negativas, prorrogável por igual período.



Prefeitura Municipal de Barra do Piraí  
Secretaria Municipal de Administração  
Comissão Permanente de Licitação

Serviço Público Municipal

Processo nº 1633/2023

Data: 30/01/2023 Fls. \_\_\_\_

Rubrica \_\_\_\_\_

**7.15.1** A prorrogação do prazo deverá sempre ser concedida pela **Prefeitura Municipal de Barra do Piraí - PMBP**, quando requerida pelo licitante, exceto quando exista urgência na contratação ou prazo insuficiente para a emissão da Nota de Empenho, devidamente justificados.

**7.15.2** A não regularização da documentação no prazo previsto no item implicará a decadência do direito à contratação, sem prejuízo das sanções previstas no art. 81 da Lei Federal n.º 8.666/93, sendo facultada a **Comissão Permanente de Licitação**, convocar os licitantes remanescentes, na ordem de classificação, ou revogar a licitação.

**7.16** O julgamento das **Propostas de Preços (Envelopes “B”)** e a classificação final das propostas será objeto de ata circunstanciada, rubricada pelos representantes credenciados.

**7.17** Os licitantes ficam obrigados a manter a validade da proposta por **60 (sessenta) dias**, contados da data da sua entrega.

**7.17.1** Se por motivo de força maior, a adjudicação não puder ocorrer dentro do período de validade da proposta, ou seja, **60 (sessenta) dias**, e caso persista o interesse da Prefeitura Municipal de Barra do Piraí este poderá solicitar a prorrogação da validade da proposta por igual prazo.

**7.18** Será facultada à Comissão ou autoridade superior, em qualquer fase da licitação, a promoção de diligência destinada a esclarecer ou a complementar a instrução do processo, vedada a inclusão posterior de documento ou informação que deveria constar originariamente da proposta.

**7.19** A critério da Comissão Permanente de Licitação poderão ser relevados erros ou omissões formais, de que não resultem prejuízo para o entendimento das propostas.

## **8 DA ADJUDICAÇÃO / HOMOLOGAÇÃO**

**8.1** Uma vez homologado o resultado da licitação pelo **Exmo Sr. Prefeito**, será o licitante vencedor convocado, por escrito, com uma antecedência mínima de **24 (vinte e quatro) horas**, para assinatura do Contrato.

**8.2** Deixando o adjudicatário de assinar o contrato no prazo **de 05(cinco) dias úteis**, após a convocação, poderá a Comissão Permanente de Licitação, sem prejuízo da aplicação das sanções administrativas ao faltoso, convocar os licitantes remanescentes que tiverem sido habilitados, na respectiva ordem de classificação, para fazê-lo em igual prazo e nas condições propostas pelo primeiro classificado.



Prefeitura Municipal de Barra do Piraí  
Secretaria Municipal de Administração  
Comissão Permanente de Licitação

Serviço Público Municipal

Processo nº 1633/2023

Data: 30/01/2023 Fls. \_\_\_\_

Rubrica \_\_\_\_\_

**8.3** Na forma do disposto no artigo 93, da **Lei Federal n.º 8.213/1991 (Anexo XII)** e suas alterações, o licitante vencedor deverá apresentar como condição para assinatura do Contrato, declaração de que preenche, em seus quadros, o percentual mínimo de empregados beneficiários da Previdência Social, reabilitados ou com pessoa portadora de deficiência habilitada, na seguinte proporção:

**I – menos de 100 empregados, não estão sujeitos a aplicação da citada Lei;**

**II - de 100(cem) a 200(duzentos) empregados, .....2% (dois por cento);**

**III - de 201(duzentos e um) a 500(quinhetos) empregados, ....3% (três por cento);**

**IV – de 501(quinhetos e um) a 1000(mil) empregados, .....4% (quatro por cento);**

**V – mais de 1000(mil) empregados, .....5% (cinco por cento).**

**8.4** Na hipótese de não atendimento do disposto no item 8.3 poderá a CONTRATANTE proceder à convocação dos demais licitantes, observada a ordem de classificação, como faculta o art. 64, § 2º, da Lei n.º 8.666/93 sem prejuízo da aplicação das penalidades cabíveis, na forma prevista no art. 81 da Lei n.º 8.666/93.

**8.5** Poderá o **Ordenador de Despesas**, a seu critério, encaminhar a declaração apresentada pelo licitante vencedor à Delegacia Regional do Trabalho, órgão responsável pela fiscalização e cumprimento da legislação relativa ao trabalho das pessoas portadoras de deficiência.

## **9 - DOS PRAZOS**

**9.1** O prazo contratual será de **10(dez) meses** contados da assinatura do Contrato, **podendo ser prorrogado** de acordo com os **parágrafos 1º e 2º, do art. 57 da Lei Federal nº 8.666/93.**

**9.2 – As obras terão início** a partir da autorização da **Ordem de Serviço** expedida pela área requisitante.

## **10. DA GARANTIA**

**10.1** Exigir-se-á do licitante vencedor, **no ato da assinatura do contrato**, apresentação de garantia, a ser prestada em qualquer modalidade prevista pelo § 1º, art. 56 da Lei n.º 8.666/93, da ordem **de 5% (cinco por cento)** do valor do contrato, a ser restituída após sua execução satisfatória.

**10.1.1** A garantia, qualquer que seja a modalidade apresentada pelo vencedor do certame, deverá contemplar a cobertura para os seguintes eventos:

**a)** prejuízos advindos do não cumprimento do contrato;



Prefeitura Municipal de Barra do Piraí  
Secretaria Municipal de Administração  
Comissão Permanente de Licitação

Serviço Público Municipal

Processo nº 1633/2023

Data: 30/01/2023 Fls. \_\_\_\_

Rubrica \_\_\_\_\_

- b) multas punitivas aplicadas pela fiscalização à contratada;
- c) prejuízos diretos causados à **CONTRATANTE** decorrentes de culpa ou dolo durante a execução do contrato;
- d) obrigações previdenciárias e trabalhistas não honradas pela **CONTRATADA**.

**10.2** A garantia prestada não poderá se vincular a outras contratações, salvo após sua liberação.

## 11- CONDIÇÕES DE PAGAMENTO

**11.1** Os pagamentos serão efetuados, obrigatoriamente, por meio de crédito em conta corrente da instituição financeira informada pela empresa **CONTRATADA**, cujo número e agência deverão ser informados pelo adjudicatário, conforme **Proposta de Preços (Anexo VII)**.

**11.2 A CONTRATADA** deverá encaminhar Nota fiscal/fatura devidamente atestada para pagamento, à **Prefeitura Municipal de Barra do Piraí**, acompanhada da **documentação de comprovação de regularidade fiscal**.

**11.3** O prazo para pagamento é de **30 (trinta) dias**, devidamente atestada pelos servidores da Secretaria requisitante, conforme discriminado no **Cronograma Físico-Financeiro (Anexo V)**.

**11.4** Caso se faça necessária a reapresentação de qualquer fatura por culpa da **CONTRATADA**, o prazo de **30 (trinta) dias** ficará suspenso, prosseguindo a sua contagem a partir da data da respectiva reapresentação.

**11.5** Os pagamentos eventualmente realizados com atraso, desde que não decorram de ato ou fato atribuível à **CONTRATADA**, sofrerão a incidência de atualização financeira pelo **IGPM** e juros moratórios de **0,5% ao mês**, calculado *pro rata die*, e aqueles pagos em prazo inferior ao estabelecido neste edital serão feitos mediante desconto de **0,5% ao mês pro rata die**.

**11.6** Decorrido o prazo de **12(doze) meses** da apresentação da proposta, poderá o contratado fazer jus ao **reajuste do valor contratual**, pelo índice **INPC ou IPCA ou IGPM ou por pesquisa de mercado**, na forma que atender melhor a economicidade em favor do município, que deverá retratar a variação efetiva do custo de produção ou dos insumos utilizados na consecução do objeto contratual, na forma do que dispõe o art. 40, XI, da Lei nº 8.666/93.



Prefeitura Municipal de Barra do Piraí  
Secretaria Municipal de Administração  
Comissão Permanente de Licitação

Serviço Público Municipal

Processo nº 1633/2023

Data: 30/01/2023 Fls. \_\_\_\_

Rubrica \_\_\_\_\_

## 12 ACEITAÇÃO DO OBJETO CONTRATUAL E RESPONSABILIDADE

12.1 Executado o Contrato, o seu objeto será recebido na forma prevista no art. 73 da Lei n.º 8.666/93.

12.2 A **CONTRATADA** é responsável por danos causados a **CONTRATANTE** ou a terceiros, decorrentes de culpa ou dolo na execução do contrato, não excluída ou reduzida essa responsabilidade pela presença de fiscalização ou pelo acompanhamento da execução dos serviços.

12.3 A **CONTRATADA** poderá **subcontratar partes da obra, serviço ou fornecimento, até o limite admitido pelo art. 72, da Lei Federal nº 8.666/1993.**

## 13 - DAS SANÇÕES ADMINISTRATIVAS E DEMAIS PENALIDADES

13.1 A inexecução dos serviços, total ou parcial, a execução imperfeita, a mora na execução ou qualquer inadimplemento ou infração contratual, sujeitará o contratado, sem prejuízo da responsabilidade civil ou criminal que couber, às seguintes penalidades, que deverá (ão) ser graduada(s) de acordo com a gravidade da infração:

- a) advertência;
- b) multa administrativa;
- c) suspensão temporária da participação em licitação e impedimento de contratar com a Prefeitura Municipal;
- d) **Declaração de Inidoneidade** para licitar e contratar com a Prefeitura Municipal.

13.2 A sanção administrativa deve ser determinada de acordo com a natureza e a gravidade da falta cometida.

13.3 Quando a penalidade envolver prazo ou valor, a natureza e a gravidade da falta cometida também deverão ser consideradas para a sua fixação.

13.4 A imposição das penalidades é de competência exclusiva do órgão contratante, devendo ser aplicada pela **Autoridade Competente**, com poderes para decidir na Administração Pública, na forma abaixo descrita:

- a) a advertência e a multa, previstas nas alíneas a e b, do caput, serão impostas pela **Autoridade Competente**, com poderes para decidir na Administração Pública;
- b) a suspensão temporária da participação em licitação e impedimento de contratar com a Prefeitura Municipal, prevista na alínea c, do caput, será imposta pelo **Ordenador de Despesa**;
- c) a aplicação da sanção prevista na alínea d, do caput, é de competência exclusiva do **Exmo. Sr. Prefeito**.

13.5 A multa administrativa, prevista na alínea b, do caput:

- a) não excederá, em seu total, **20% (vinte por cento)** do valor do contrato;
- b) poderá ser aplicada cumulativamente a qualquer outra;



Prefeitura Municipal de Barra do Piraí  
Secretaria Municipal de Administração  
Comissão Permanente de Licitação

Serviço Público Municipal

Processo nº 1633/2023

Data: 30/01/2023 Fls. \_\_\_\_

Rubrica \_\_\_\_\_

**c)** não tem caráter compensatório e seu pagamento não exime a responsabilidade por perdas e danos das infrações cometidas;

**13.6** A suspensão temporária da participação em licitação e impedimento de contratar com a Prefeitura, prevista na alínea c, do caput:

**a)** não poderá ser aplicada em prazo superior a **02 (dois) anos**;

**b)** sem prejuízo de outras hipóteses, deverá ser aplicada quando o adjudicatário faltoso, sancionado com multa, não realizar o depósito do respectivo valor, no prazo devido.

**13.7** A **Declaração de Inidoneidade** para licitar e contratar com a Prefeitura, prevista na alínea d, do caput, perdurará pelo tempo em que os motivos determinantes da punição ou até que seja promovida a reabilitação perante a própria autoridade que aplicou a penalidade, que será concedida sempre que o contratado ressarcir a Prefeitura pelos prejuízos causados.

**13.8** A reabilitação poderá ser requerida após **02 (dois) anos** de sua aplicação.

**13.9** O atraso injustificado no cumprimento das obrigações contratuais sujeitará a CONTRATADA à **multa de mora de 1% (um por cento) por dia útil** que exceder o prazo estipulado, a incidir sobre o valor do contrato, da nota de empenho ou do saldo não atendido, respeitado o limite do art. 412 do Código Civil, sem prejuízo da possibilidade de rescisão unilateral do contrato pela CONTRATANTE ou da aplicação das sanções administrativas.

**13.10** Se o valor das multas previstas na alínea b, **item 13.5** e no **item 13.9**, aplicadas cumulativamente ou de forma independente, além da perda desta, responderá o infrator pela sua diferença, que será descontada dos pagamentos eventualmente devidos pela Prefeitura ou cobrada judicialmente.

**13.11** A aplicação de sanção não exclui a possibilidade de rescisão administrativa do Contrato, garantido o contraditório e a defesa prévia.

**13.12** A aplicação de qualquer sanção será antecedida de intimação do interessado que indicará a infração cometida, os fatos e os fundamentos legais pertinentes para a aplicação da penalidade, assim como a penalidade que se pretende imputar e o respectivo prazo e/ou valor, se for o caso.

**13.13** Ao interessado será garantido o contraditório e a defesa prévia.

**13.14** A intimação do interessado deverá indicar o prazo e o local para a apresentação da defesa.

**13.15** A defesa prévia do interessado será exercida no prazo de **05 (cinco) dias úteis**, no caso de aplicação das penalidades previstas nas alíneas a, b e c, do caput, e no prazo de **10 (dez) dias**, no caso da alínea d.



Prefeitura Municipal de Barra do Piraí  
Secretaria Municipal de Administração  
Comissão Permanente de Licitação

Serviço Público Municipal

Processo nº 1633/2023

Data: 30/01/2023 Fls. \_\_\_\_

Rubrica \_\_\_\_\_

**13.16** Será emitida decisão conclusiva sobre a aplicação ou não da sanção, pela autoridade competente, devendo ser apresentada a devida motivação, com a demonstração dos fatos e dos respectivos fundamentos jurídicos.

**13.17** A recusa injustificada do adjudicatário em assinar o contrato, aceitar ou retirar o instrumento equivalente, dentro do prazo estabelecido pela Administração, caracteriza o Descumprimento total da obrigação assumida, e determinará aplicação **de multa de 5% (cinco por cento) do valor total do contrato**, cabendo, ainda, a aplicação das demais sanções administrativas.

**13.18** Os licitantes, adjudicatários e contratantes que forem penalizados com as sanções de suspensão temporária da participação em licitação e impedimento de contratar e a declaração de inidoneidade para licitar com a Prefeitura, enquanto perdurarem os efeitos da respectiva penalidade.

**13.19** As penalidades impostas aos licitantes serão registradas pela **PMBP**, no **Cadastro de Fornecedores da Prefeitura de Barra do Piraí**.

## **14- DOS RECURSOS**

**14.1** Os recursos das decisões da **Comissão de Licitação** serão apresentados por escrito, no prazo de até **05 (cinco) dias úteis**, contados da intimação do ato ou data de lavratura de qualquer das atas, conforme o caso, e dirigidos ao **Ordenador de Despesas**.

**14.1.1** Reconsiderando ou não sua decisão, no prazo de **05 (cinco) dias úteis**, encaminhará a **Comissão Permanente de Licitação** o recurso à autoridade superior, que a ratificará ou não, de forma fundamentada.

**14.2** A **Comissão Permanente de Licitação** dará ciência dos recursos aos demais licitantes, que poderão impugná-los no prazo de **05 (cinco) dias úteis**.

**14.3** Os recursos contra as decisões relativas à habilitação ou inabilitação do licitante, ou contra o julgamento da proposta de preços, terão efeito suspensivo.

**14.4** A intimação dos atos referidos nas alíneas *a, b, c e e* do inciso I do art. 109, da Lei Federal nº 8.666/93 será feita mediante publicação em imprensa oficial, salvo para os casos de habilitação ou inabilitação dos licitantes e julgamento das propostas, se presentes os prepostos de todos os licitantes no ato em que for adotada a decisão, hipótese em que poderá ser feita por comunicação direta aos interessados.

## **15 – DISPOSIÇÕES GERAIS**

**15.1** A presente licitação poderá ser revogada por razões de interesse público decorrente de fato superveniente devidamente comprovada, ou anulada no todo ou em parte por





Prefeitura Municipal de Barra do Piraí  
Secretaria Municipal de Administração  
Comissão Permanente de Licitação

Serviço Público Municipal

Processo nº 1633/2023

Data: 30/01/2023 Fls. \_\_\_\_

Rubrica \_\_\_\_\_

ilegalidade, de ofício ou por provocação de terceiro, de acordo com o art. 229 da Lei Estadual n.º 287/79 c/c o art. 49 da Lei Federal n.º 8.666/93, assegurado o direito de defesa sobre os motivos apresentados para a prática do ato de revogação ou anulação.

**15.2** O objeto da presente licitação poderá sofrer acréscimos ou supressões, conforme previsto no art. 65, §§ 1º e 2º da Lei n.º 8.666/93.

**15.3** Na contagem dos prazos estabelecidos neste edital excluir-se-á o dia do início e incluir-se-á o do vencimento.

**15.4** A homologação do resultado desta licitação não implicará direito à contratação.

**15.5** Quando da homologação do resultado do certame, e desde que não haja recurso administrativo pendente, ação judicial em curso ou qualquer outro fato impeditivo, os licitantes inabilitados deverão ser notificados a retirar os envelopes de **PROPOSTAS DE PREÇOS**, no prazo de **60(sessenta) dias** do recebimento da comunicação.

**15.5.1** Se houver recusa expressa ou tácita dos interessados, a **Comissão Permanente de Licitação** ou o **Agente Público Competente** estará autorizado a inutilizar os envelopes.

**15.6** Acompanham este instrumento convocatório os seguintes anexos:

- ANEXO I PROJETO BÁSICO;
- ANEXO II MEMORIAL DESCRITIVO ;
- ANEXO III MEMÓRIA DE CÁLCULO;
- ANEXO IV PLANILHAS DE CUSTOS (EMOP);
- ANEXO IV-I CÁLCULO BDI;
- ANEXO V CRONOGRAMA FÍSICO-FINANCEIRO;
- ANEXO VI PLANTAS;
- ANEXO VII PROPOSTA DE PREÇOS;
- ANEXO VIII MINUTA DE CONTRATO;
- ANEXO IX MOD. CARTA DE CREDENCIAMENTO;
- ANEXO X MOD. DECLARAÇÃO RELATIVA À TRABALHO DE MENORES;
- ANEXO XI MOD. DECLARAÇÃO DE MICROEMPRESA (ME) E/OU EMP. DE PEQ. PORTE (EPP);;
- ANEXO XII MOD. DECLARAÇÃO DE ATENDIMENTO DISPOSTO NA LEI FEDERAL 8.213/91;
- ANEXO XIII MOD. DECLARAÇÃO DE INEXISTÊNCIA DE PENALIDADE;
- ANEXO XIV MOD. DECLARAÇÃO DE ATENDIMENTO AOS REQUISITOS DE HABILITAÇÃO;
- ANEXO XV MOD. DECLARAÇÃO DE VISTORIA.



Prefeitura Municipal de Barra do Piraí  
Secretaria Municipal de Administração  
Comissão Permanente de Licitação

Serviço Público Municipal

Processo nº 1633/2023

Data: 30/01/2023 Fls \_\_\_\_

Rubrica \_\_\_\_\_

**15.7** Os casos omissos serão resolvidos pela autoridade superior, observados os princípios que informam a atuação da **Administração Pública**.

**15.8.** Ficam os licitantes sujeitos às sanções administrativas, cíveis e penais cabíveis caso apresentem, na licitação, qualquer declaração falsa que não corresponda a realidade dos fatos.

**15.9** O foro da **Comarca do Município de Barra do Piraí-RJ** é designado como o competente para dirimir quaisquer controvérsias relativas a esta licitação e à adjudicação, contratação e execução dela decorrentes.

**Barra do Piraí, 28 de março de 2023.**

---

**SECRETARIA MUNICIPAL DE OBRAS PÚBLICAS**



## PREFEITURA MUNICIPAL DE BARRA DO PIRAI

Travessa Assunção, 69 – Centro  
Barra do Piraí – RJ – CEP: 27.123-080  
Tel.: (24)2443-1088

---

# PROJETO BÁSICO

Projeto de Construção de Duas Unidades Escola e Creche, Escola Municipalizada Jeohvah Santos, localizada na Rua José Tavares Filho, nº 237, Bairro São João, no município de Barra do Piraí - RJ.

Arquiteto Stanley Bastos Botelho Alonso  
Secretaria Municipal de Obras – Barra do Piraí/RJ



# PREFEITURA MUNICIPAL DE BARRA DO PIRAÍ

Travessa Assunção, 69 – Centro  
Barra do Piraí – RJ – CEP: 27.123-080  
Tel.: (24)2443-1088

---

## Sumário

1	Projeto Básico .....	4
2	Denominação da Obra .....	4
2.1	Dados da Obra .....	4
2.1.1	Endereço da Obra: .....	4
2.1.2	Nome da Entidade Gestora da Obra: .....	4
2.2	Autoria do Projeto .....	4
2.2.1	Autor do Projeto: .....	4
2.2.2	Registro de Responsabilidade Técnica nº: .....	4
2.3	Situação Atual do Objeto .....	4
3	Justificativa do Interesse Público .....	6
3.1	Objetivo da Obra .....	6
3.2	Justificativa do Projeto .....	6
4	Resultados Pretendidos .....	7
5	Principais Critérios de Sustentabilidade .....	7
6	Quantitativos e Orçamentos .....	8
6.1	Metodologia .....	8
6.2	Quadro de resumo .....	8
7	Regime de Execução .....	8
8	Prazos de Vigência do Contrato .....	8
9	Prazo de Execução da Obra .....	8
10	Forma de Pagamento da Obra .....	8
11	Gestão de Fiscalização .....	8
12	Visita Técnica e Termo de Concordância .....	9
13	Qualificação Técnica .....	9
14	Prova de Conceito .....	10
15	Garantia de Execução Contratual .....	10
16	Obrigações das Partes .....	10
16.1	Obrigações da Contratante .....	10
16.2	Obrigações da Contratada .....	11
17	Avaliação de Aceite da Obra .....	12



## PREFEITURA MUNICIPAL DE BARRA DO PIRAI

Travessa Assunção, 69 – Centro  
Barra do Piraí – RJ – CEP: 27.123-080  
Tel.: (24)2443-1088

---

### *Anexos*

1. Memorial Descritivo
2. Planilha Orçamentária
3. Cronograma Físico-Financeiro
4. Cálculo BDI
5. Memória de Cálculo
6. ART/RRT
7. Projetos



# PREFEITURA MUNICIPAL DE BARRA DO PIRAI

Travessa Assunção, 69 – Centro  
Barra do Piraí – RJ – CEP: 27.123-080  
Tel.: (24)2443-1088

---

## 1 Projeto Básico

Este documento tem o objetivo de apresentar os elementos mínimos necessários que devem compor o Projeto Básico.

## 2 Denominação da Obra

A obra define-se na realização da construção de duas unidades, escola e creche, Escola Municipalizada Jeohvah Santos, localizada na rua José Tavares Filho, nº 237, Bairro São João, no município de Barra do Piraí - RJ.

### 2.1 Dados da Obra

2.1.1 Endereço da Obra: Rua José Tavares Filho, nº 237, Bairro São João, município de Barra do Piraí - RJ.

2.1.2 Nome da Entidade Gestora da Obra: Secretaria Municipal de Obras Públicas do Município de Barra do Piraí, RJ.

### 2.2 Autoria do Projeto

2.2.1 Autor do Projeto: Stanley Bastos Botelho Alonso CAU A1019791

2.2.2 Registro de Responsabilidade Técnica nº: 9870036

### 2.3 Situação Atual do Objeto

O terreno em questão se localiza em uma área urbana. O local possui solo natural e vegetação. Assim como mostrado nas imagens de 1 a 3.



## PREFEITURA MUNICIPAL DE BARRA DO PIRAI

Travessa Assunção, 69 – Centro  
Barra do Piraí – RJ – CEP: 27.123-080  
Tel.: (24)2443-1088

---



*Imagem 1*



*Imagem 2*



## PREFEITURA MUNICIPAL DE BARRA DO PIRAI

Travessa Assunção, 69 – Centro  
Barra do Piraí – RJ – CEP: 27.123-080  
Tel.: (24)2443-1088

---



*Imagem 3*

### 3 Justificativa do Interesse Público

#### 3.1 Objetivo da Obra

Considerando a situação das áreas envolvidas e também a necessidade de melhorar a qualidade do espaço escolar o presente projeto foi desenvolvido para ser aplicado na construção da Escola Municipalizada Jeohvah Santos no Município de Barra do Piraí, visando proporcionar melhores condições aos estudantes da localidade.

#### 3.2 Justificativa do Projeto

A função social da escola é o desenvolvimento das potencialidades físicas, cognitivas e afetivas do indivíduo, capacitando-o a tornar um cidadão, participativo na sociedade em que vivem. Se o espaço em que as crianças vivem é abastecido com os recursos (escola, casa, praças, entre outros) que elas necessitam, não precisam circular pelo todo da cidade. São abastecidos por tudo e por todos os serviços que necessitam num só lugar. É crescente em nosso país a organização das malhas urbanas visando essa autonomia setorial entre os bairros de uma cidade: tecidos urbanos segmentados.

A escola ao privilegiar sua estrutura física e primar por aprendizagens sustentadas em sua organização curricular, reflete multiplicidade da vida e cotidiano das crianças que a acessam, pois passam a aprender a lidar com o imprevisível, com o que não pode ser mensurado, com as cores desse lugar, com seus cheiros, com sua fotografia.





# PREFEITURA MUNICIPAL DE BARRA DO PIRAI

Travessa Assunção, 69 – Centro  
Barra do Piraí – RJ – CEP: 27.123-080  
Tel.: (24)2443-1088

Ressaltando que além da vida acadêmica, espaços externos a este reduto podem ampliar oportunidades de experiências às crianças. Nele, elementos de mobiliário urbano, arte pública, sinalização, iluminação e pavimentação contribuem para ambientá-la, e torná-la propícia ao uso, colaborando significativamente para a melhoria da qualidade da paisagem interna e urbana. Ou seja, melhor qualidade de vida. Cordialidade, polidez, civilidade, exercício da sociabilidade, não apenas relações do indivíduo com o outro, mas também com o lugar.

## 4 Resultados Pretendidos

Espera-se que a obra seja concluída no prazo pretendido dentro do Cronograma Físico-Financeiro (Anexo 03), no valor estimado em Planilha Orçamentária (Anexo 02), sendo os resultados medidos através de Planilhas de Medições mensais que devem corresponder às expectativas de prazo e valores, assim como a fidedignidade das plantas apresentadas.

## 5 Principais Critérios de Sustentabilidade

A obra será realizada de forma a não infringir nenhuma lei ambiental de proteção, assim como não desmatando e modificando o ambiente nativo. Serão utilizados materiais que causam baixo impacto sobre o meio ambiente local. A areia a ser utilizada deverá ser proveniente de areal certificado pelo INEA. O material proveniente de escavações será depositado no bota fora regularizado.



Figura 1: Localização do bota fora – Fonte Google Earth



## PREFEITURA MUNICIPAL DE BARRA DO PIRAI

Travessa Assunção, 69 – Centro  
Barra do Piraí – RJ – CEP: 27.123-080  
Tel.: (24)2443-1088

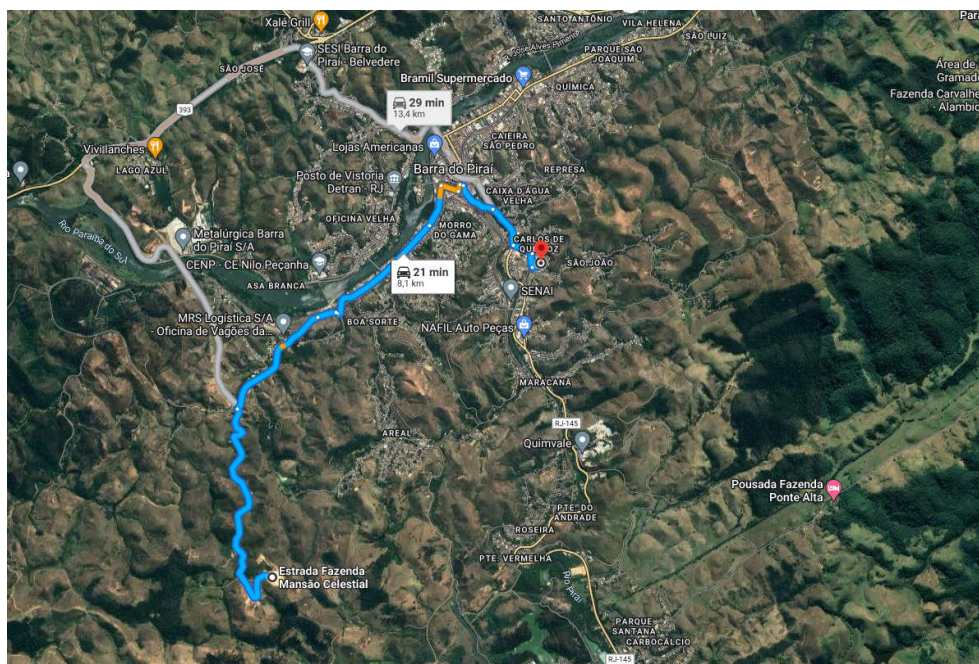
---

### 6 Quantitativos e Orçamentos

#### 6.1 Metodologia

O orçamento é baseado na tabela EMOP e SCO, tendo como base o boletim mensal de custos correspondente ao mês 04/2022.

#### 6.2 Quadro de resumo

SUBTOTAL DA OBRA (SEM BDI)	R\$ 4.761.852,47
BDI (26,00%)	R\$ 1.176.558,99
BDI DIF (21,00%)	R\$ 49.690,41
TOTAL GERAL DA OBRA (COM BDI)	R\$ 5.988.101,87

O custo total da obra se estima em CINCO MILHÕES, NOVECIENTOS E OITENTA E OITO MIL, CENTO E UM REAIS E OITENTA E SETE CENTAVOS.

### 7 Regime de Execução

Empreitada por preço unitário.

### 8 Prazos de Vigência do Contrato

O prazo de vigência do contrato poderá ser prorrogado de acordo com o Art. 57, II, Lei nº 8.666/93, a contar da assinatura do contrato.

### 9 Prazo de Execução da Obra

O prazo de execução da obra será de 10 (dez) meses consecutivos a partir da emissão da Ordem de Serviço emitida pela Secretaria de Obras, podendo se prorrogar dentro do prazo estabelecido em contrato.

### 10 Forma de Pagamento da Obra

O pagamento será parcelado e efetivado de acordo com as medições mensais a serem definidas de acordo com o Cronograma Físico Financeiro em anexo.

### 11 Gestão de Fiscalização

O fiscal será designado após o término do processo licitatório, sendo este responsável pelas medições mensais, informando através de planilha de medição, memória de cálculo e relatório fotográfico e descritivo.



## PREFEITURA MUNICIPAL DE BARRA DO PIRAÍ

Travessa Assunção, 69 – Centro  
Barra do Piraí – RJ – CEP: 27.123-080  
Tel.: (24)2443-1088

---

### 12 Visita Técnica e Termo de Concordância

O licitante poderá realizar a visita técnica agendando no mínimo 05 (cinco) dias de antecedência da licitação, com a Secretaria Municipal de Obras Públicas através do telefone (24)2443-3559 ou apresente Declaração de Vistoria, que vistoriou o local e que tem pleno conhecimento de todas as especificações técnicas à execução dos serviços, assinado pelo responsável técnico.

### 13 Qualificação Técnica

Fica exigida da empresa a apresentação da capacidade técnica para os itens listados na tabela, com os valores que comportam o projeto:

Serviço	Peso de CT	Valor Total (\$)	Necessidade CT
Serviço de Escritório, Laboratório e Campo	2,80%	R\$ 169.853,17	NÃO
Canteiro de Obras	0,23%	R\$ 13.902,38	NÃO
Movimento de Terra	1,26%	R\$ 76.374,90	NÃO
Transportes	0,92%	R\$ 55.725,04	NÃO
Serviços Complementares	1,31%	R\$ 84.714,03	NÃO
Galerias, Drenos e Conexos	1,27%	R\$ 122.743,13	NÃO
Bases e Pavimentos	1,24%	R\$ 66.301,63	NÃO
Serviços de Parques e Jardins	2,31%	R\$ 130.955,95	NÃO
Fundações	0,61%	R\$ 35.573,68	SIM
Estruturas	23,67%	R\$ 1.449.801,63	SIM
Alvenarias e Divisórias	6,13%	R\$ 368.450,38	NÃO
Revestimentos de Paredes, Tetos e Pisos	17,03%	R\$ 992.123,58	NÃO
Esquadrias de PVC, Ferro, Alumínio	11,43%	R\$ 651.627,93	NÃO



## PREFEITURA MUNICIPAL DE BARRA DO PIRAI

Travessa Assunção, 69 – Centro  
Barra do Piraí – RJ – CEP: 27.123-080  
Tel.: (24)2443-1088

Instalações Elétricas, Hidráulicas, Sanitárias e Mecânicas	4,35%	R\$ 259.509,33	NÃO
Coberturas, Isolamentos e Impermeabilizações	8,63%	R\$ 502.554,20	NÃO
Pinturas	3,18%	R\$ 188.606,29	NÃO
Aparelhos Hidráulicos, Sanitários, Elétricos, Mecânicos e Esportivos	5,37%	R\$ 318.512,93	NÃO
Iluminação Pública	0,31%	R\$ 17.151,75	NÃO
Administração Local	3,34%	R\$ 197.308,23	NÃO
Encargos Complementares	4,61%	R\$ 286.311,41	NÃO

*Tabela 1: Prioridade de Capacidade Técnica*

### 14 Prova de Conceito

Fica solicitado à empresa concorrente a apresentação do atestado de obras/serviços, onde pode-se verificar a capacidade técnica da empresa.

### 15 Garantia de Execução Contratual

O licitante vencedor deverá apresentar garantia para a contratação, nos moldes do art.56 da Lei Federal de Licitações e Contratos nº8. 666/93, no valor referente a 5% do valor do contrato.

### 16 Obrigação das Partes

#### 16.1 Obrigações da Contratante

- 16.1.1 Acompanhar e fiscalizar a execução da obra de acordo com as peças técnicas e documentações da obra, ou seja, projeto, memorial descritivo, orçamento, cronograma financeiro, projeto básico;
- 16.1.2 Realizar mensalmente as medições de obra e informar à Contratada o valor medido, a fim de que essa emita a nota fiscal para pagamento;



## PREFEITURA MUNICIPAL DE BARRA DO PIRAI

Travessa Assunção, 69 – Centro  
Barra do Piraí – RJ – CEP: 27.123-080  
Tel.: (24)2443-1088

---

- 16.1.3 Enviar a nota fiscal, atestada por 2 servidores, à Contabilidade para, posteriormente ser encaminhado para análise e pagamento;
- 16.1.4 Designar uma Comissão Técnica para Recebimento da Obra;
- 16.1.5 Receber a obra em conformidade com a Lei Federal de Licitações e Contratos nº 8.666/93.

### 16.2 Obrigações da Contratada

- 16.2.1 Executar a obra de acordo com as especificações e prazos solicitados pela Secretaria Municipal de Obras, não se admitindo quaisquer modificações sem prévia autorização da fiscalização desta Secretaria;
- 16.2.2 Responder por danos materiais ou físicos, causados por seus empregados, diretamente à Secretaria ou a terceiros, decorrente de sua culpa ou dolo;
- 16.2.3 Arcar com todas as despesas decorrentes do fornecimento do produto, tais como: salários, encargos trabalhistas, sociais e previdenciários, seguros, taxas, impostos e contribuições, indenizações, transporte, alimentação, uniformes e outras que porventura venham a ser criadas ou exigidas por lei;
- 16.2.4 Acatar as exigências da Secretaria, sujeitando-se à ampla e irrestrita fiscalização, prestando todos os esclarecimentos solicitados e atendendo às reclamações formuladas;
- 16.2.5 Fica a contratada sujeita ao prazo de Garantia de Obra. Conforme lei 8666/93;
- 16.2.6 A contratada poderá subcontratar partes da obra, serviço ou fornecimento, até o limite admitido pelo Art. 72, Lei 8.666/1993.
- 16.2.7 A contratada deverá por obrigação acatar as ordens da fiscalização da obra.



## PREFEITURA MUNICIPAL DE BARRA DO PIRAI

Travessa Assunção, 69 – Centro  
Barra do Piraí – RJ – CEP: 27.123-080  
Tel.: (24)2443-1088

---

16.2.8 A contratada deverá manter seus funcionários devidamente uniformizados, portando todos EPI'S necessários, conforme normas vigentes e devidamente registrados no INSS e demais do local da obra.

16.2.9 Qualquer sobra de material existente por ocasião do término dos serviços deverá ser retirada imediatamente do local da obra.

16.2.10 Toda e qualquer modificação que venha a surgir por ocasião dos serviços deverá ser comunicada antecipadamente ao fiscal da obra através de ofício para que sejam tomadas as medidas cabíveis.

### 17 Avaliação de Aceite da Obra

Ao final da execução dos serviços, o Secretário Municipal de Obras nomeia uma comissão composta por profissionais da referida Secretaria para proceder ao recebimento da obra. No caso de serem encontradas pendências, a comissão estipula um prazo para que as mesmas sejam cumpridas. Após o encerramento deste prazo a comissão procede outra vistoria.

Barra do Piraí, 07 de julho de 2022.

---

Stanley Bastos Botelho Alonso CAU A1019791  
Autor do Projeto

De acordo,

---

Wlader Dantas Pereira  
Secretário Municipal de Obras Públicas



Barra do Piraí, 07 de julho de 2022.

## MEMORIAL DESCRITIVO

Esta obra tem como objetivo a Construção de Duas Unidades Escola e Creche, Escola Municipalizada Jehovah Santos, localizada na Rua José Tavares Filho, nº 237, Bairro São João, Município de Barra do Piraí – RJ.

### 1 CONDIÇÕES PRELIMINARES

- 1.1 Será procedida a remoção de entulho e detritos que venham a se acumular no decorrer das obras. Todo o transporte de entulho correrá a expensas da Empresa Contratada e deverá atender às normas determinadas pela Contratante;
- 1.2 A retirada de entulhos e materiais porventura já existentes no local da obra ficará a cargo da Empresa Contratada, com a devida presteza, de modo a não atrasar a execução dos serviços especializados. E se tratando de materiais, os mesmos serão removidos para local a ser determinado pela Fiscalização;
- 1.3 Ficarão exclusivamente a cargo da Empresa Contratada todas as providências correspondentes às instalações provisórias da obra, tais como instalações destinadas a depósitos de materiais e ferramentas, oficinas, escritório, áreas de vivência, etc.;
- 1.4 Caberá também à Empresa Contratada o fornecimento de todo o material, mão de obra, ferramentas, equipamentos, maquinaria, etc., necessários para que todos os trabalhos sejam desenvolvidos com segurança e qualidade, conforme determina a NR-18;
- 1.5 Os serviços a serem executados deverão obedecer às presentes especificações e quaisquer alterações das mesmas, se necessárias, somente poderão ser efetuadas mediante consulta prévia, por escrito, à Fiscalização da SEMOP.
- 1.6 A execução de qualquer serviço deverá obedecer às prescrições da ABNT, bem como às recomendações e prescrições do fabricante para os diversos materiais;
- 1.7 Todos os materiais a serem empregados nos serviços deverão ser de primeira qualidade, sendo recusados pela Fiscalização materiais não especificados ou que não atendam à qualidade exigida. Os serviços executados que apresentarem imperfeição deverão ser prontamente refeitos a expensas da Empresa Contratada;
- 1.8 A Empresa Contratada será responsável por danos causados a terceiros, com a reparação dos estragos porventura causados aos imóveis e seus bens, usando-se, para tal, materiais iguais aos danificados e mão de obra especializada;
- 1.9 A Empresa Contratada se obrigará a cumprir as exigências da Secretaria Municipal de Obras Públicas, com relação à apresentação dos projetos exigidos;
- 1.10 Será exigido, antes do início da obra, o recolhimento e a apresentação de Anotação de Responsabilidade Técnica de todos os projetos e serviços executados pela Empresa Contratada;



- 1.11 A Empresa Contratada deverá elaborar Relatório Diário de Obras, em 03(três) vias, nos moldes definidos pela Secretaria Municipal de Obras Públicas, que será assinado pelo responsável técnico da Empresa Contratada e pela Fiscalização, sendo a primeira via mantida na obra, a segunda via arquivada junto à Secretaria Municipal de Obras Públicas, e a terceira via para arquivamento junto à Empresa Contratada;
- 1.12 A Empresa Contratada não poderá sub-empregar a terceiros a totalidade dos serviços, podendo, entretanto, fazê-lo parcialmente. Permanecerá, porém a responder direta e exclusivamente perante a Contratante;
- 1.13 Qualquer detalhe técnico porventura omissos nas presentes especificações e projetos serão selecionados sempre dentro das Normas Técnicas construtivas usuais e dentro do bom senso executivo, a critério da Fiscalização da Secretaria Municipal de Obras Públicas.
- 1.14 Toda areia utilizada na obra deverá ser proveniente de empresas extratoras devidamente credenciadas e em conformidade com a SMAMB e ou INEA.
- 1.15 Nenhuma alteração nas plantas, detalhes ou especificações, determinando ou não alteração de custo da obra ou serviço, será executada sem autorização do Responsável Técnico pela obra.
- 1.16 Em caso de itens presentes neste Memorial Descritivo e não incluídos nos projetos, ou vice-versa, devem ser levados em conta na execução dos serviços de forma como se figurassem em ambos.
- 1.17 Em caso de divergências entre os desenhos de execução dos projetos e as especificações, o Responsável Técnico pela obra deverá ser consultado, a fim de definir qual a posição a ser adotada.
- 1.18 Em caso de divergência entre desenhos de escalas diferentes, prevalecerão sempre os de escala maior. Na divergência entre cotas dos desenhos e suas dimensões em escala, prevalecerão as primeiras, sempre precedendo consulta ao Responsável Técnico pela obra.

## 2 SERVIÇOS PRELIMINARES

### 2.1 TAPUME

O tapume ou proteção da obra será confeccionado com telhas trapezoidais de aço galvanizado, espessura de 0,5mm.

### 2.2 PLACA DE OBRA

Deverá ser fornecida e fixada uma placa de obra padrão SEMOP e uma placa da empresa Contratada. Também deverão ser fornecidas placas preventivas de obra, na quantidade mostrada em orçamento.

### 2.3 TRANSPORTE

Todos os materiais, proveniente das escavações, serão transportados em caminhões basculante. O bota fora deverá ser credenciado junto a SMMA.





## 2.4 ANDAIMES

Deverão ser utilizados andaimes tubulares sobre rodízios. Além disso serão utilizados passarelas metálicas. Também deverá ser considerado a montagem e desmontagem dos andaimes.

## 2.5 DIÁRIO DE OBRA

A Contratada providenciará DIÁRIO DE OBRA/LIVRO DE OCORRÊNCIAS (livro de capa resistente) com páginas numeradas e rubricadas pela Fiscalização, onde serão anotadas todas as ocorrências, conclusão dos eventos, atividades em execução formais, solicitações e informações diversas que, a critério das partes, deverão ser objeto de registro. Ao final da execução dos serviços, o referido Diário será de propriedade da Administração do Contratante.

A Contratada se obriga a manter no escritório da obra, além do Diário de Obra, um conjunto de todas as plantas e especificações independentes das necessárias à execução, a fim de permitir uma perfeita fiscalização.

## 2.6 LOCAÇÃO DA OBRA

A instituição responsável pela construção da unidade deverá fornecer as cotas, coordenadas e outros dados para a locação da obra. A locação da obra no terreno será realizada a partir das referências de nível e dos vértices de coordenadas implantados ou utilizados para a execução do levantamento topográfico.

## 3 MOVIMENTO DE TERRA

A execução dos trabalhos de escavações obedecerá, além do transcrito nesta especificação, todas as prescrições da NBR 6122. As escavações serão todas realizadas em material de 1ª categoria. Entende-se como material de 1ª categoria todo o depósito solto ou moderadamente coeso, tais como cascalhos, areias, siltes ou argilas, ou quaisquer de suas misturas, com ou sem componentes orgânicos, formados por agregação natural, que possam ser escavados com ferramentas de mão ou maquinaria convencional para esse tipo de trabalho. Considerar-se-á também 1ª categoria a fração de rocha, pedra solta e pedregulho que tenha, isoladamente, diâmetro igual ou inferior a 0,15m qualquer que seja o teor de umidade que apresente, e, em geral, todo o tipo de material que não possa ser classificado como de 2ª ou 3ª categoria.

## 4 BASES E PAVIMENTOS

Deverá ser assentado pavimentação de lajotas de concreto, altamente vibrado, intertravado, com articulação vertical na calçada, estacionamento e circulações. Também deverão ser assentados meio-fio reto e curvo de concreto.

## 5 PARQUES E JARDINS

Deverá ser utilizado grama em placas, tipo esmeralda em área especificada em projeto. Também deverão ser plantados árvores e espécies vegetais na escola.



Deverá ser instalado balanço, escorrega, amarelinha e gangorra na área do parquinho.

Na quadra, deverá ser assentado alambrado de tela de arame galvanizado fio nº 12, malha losango de 7,5cm.

## 6 FUNDAÇÕES

Deverá ser utilizado estaca de concreto FCK 15MPA, armada, para a fundação da quadra, escola, creche e muros.

## 7 ESTRUTURAS

Na arquibancada deverá ser utilizado concreto de 15MPA. Também deverá ser utilizado nos muros, abrigo de lixo, rampa, escada, lajes e nos blocos de fundação da quadra, escola e creche, concreto armado de FCK 25MPA. Também deverá ser utilizado tela para estrutura de concreto armado no pátio.

Na quadra, será utilizada estrutura metálica compreendendo vigas treliçadas compostas de membros soldados em perfil U de chapa dobrada.

Deverá ser utilizado perfil "I" em aço laminado na estrutura da escola e creche.

## 8 ALVENARIAS

As novas alvenarias deverão ser de tijolos cerâmicos furados 10x20x20cm, assentes com argamassa de cimento e saibro, no traço 1:8, em paredes de meia vez, de superfície corrida, de 3,00m a 4,50m de altura e medido pela área real. Também será utilizado alvenaria de blocos de concreto 20x20x40cm, assentes com argamassa de cimento e areia, no traço 1:6, em paredes de 0,20cm de espessura.

No refeitório, deverá ser assentado blocos cerâmicos vazados (cobogó). Nos banheiros deverão ser instalados paredes divisórias para sanitário em granito cinza andorinha, com 2cm de espessura, polida nas duas faces.

## 9 REVESTIMENTOS

O emboço deverá ser executado com argamassa de cimento e areia, no traço 1:3, com 2cm de espessura. Após a execução das cintas e blocos, e antes da execução dos pilares, paredes ou pisos, deverá ser executado contrapiso na espessura de 5cm.

Em toda área interna da escola e creche deverá ser assentado revestimento de piso com ladrilho cerâmico, com medidas em torno de 45x45cm. Também deverá ser assentado rodapé.

Serão assentados peitoril e soleiras em granito cinza andorinha com espessura de 2cm em toda a escola e a creche. Nos requadros das janelas serão utilizados revestimento vertical em divisórias em granito cinza.

No muro de entrada principal deverá ser assentado revestimento de paredes com gnaisses.



Nas áreas molhadas deverão ser utilizados revestimentos de paredes com cerâmica, com medidas em torno de 32x57cm.

Também deverá ser assentado no anfiteatro e nas circulações da escola e da creche, revestimento de parede com ladrilhos cerâmicos cinza e laranja, com medidas em torno de 10x10cm.

Na calçada e rampas de acesso, deverá ser assentado revestimento de piso com cerâmica tátil alerta, para pessoas com necessidades específicas.

Em todos os ambientes internos da escola e da creche deverá ser instalado forro de gesso.

Na área do parquinho será instalado piso de borracha especial.

#### 10 ESQUADRIAS

Deverá ser instalado grade de ferro formada de barras verticais de 1.1/2 x 3/8", a cada 10cm, quatro barras horizontais de 2" x 3/8", chumbadas no vão.

Nas rampas será utilizado corrimão de tubo de ferro galvanizado de 1.1/4" preso por chumbadores.

As portas da escola e da creche deverão ser em alumínio anodizado e madeira de lei. As janelas deverão ser de alumínio anodizado, de correr, com duas folhas fixas e duas folhas de correr com vidro temperado, incolor, com 6mm de espessura.

As janelas com grade de aço, deverão ser confeccionadas em barras redondas de 3/4" na vertical, espaçadas em 10cm, fixadas em barras chatas de 2" x 3/8".

#### 11 INSTALAÇÃO HIDROSANITÁRIA

A edificação contará com sistema de esgoto básico: caixas de inspeção de concreto pré-moldado e caixa de gordura em alvenaria de tijolos maciços.

Deverão ser instalados os lavatórios, mictório, chuveiro e as bacias sanitárias de louça incluindo os seus acessórios (assentos, etc.) na cor branca, como indicado no projeto. Ainda nos sanitários, deverão ser instaladas saboneteiras, porta-toalhas e porta papel higiênico.

Para o banheiro PNE (Portadores de Necessidades Especiais), deverão ser instalados e assentados os aparelhos sanitários e barras de apoio conforme a norma de acessibilidade a edificações (NBR 9050).

As instalações hidráulico-sanitárias de água fria e de esgotos sanitários deverão ser executadas conforme especificações técnicas gerais e com as exigências prescritas pelas normas da ABNT.

Todos os registros e seus acabamentos deverão ser cromados.

#### 12 INSTALAÇÃO ELÉTRICA

Para elaboração deste projeto foram consultadas as normas regulamentadoras locais assim como também a NBR 5410 para que as instalações possam ser feitas com maior segurança, respeitando



todos os critérios de seletividade como também, considerando-se os princípios de conservação de energia, através da redução de perdas nas instalações elétricas.

#### 12.1 Normas técnicas de referência

Os projetos de instalações elétricas deverão ser elaborados dentro das seguintes normas técnicas:

NBR 5410/2004 – Instalações Elétricas de Baixa Tensão;

RECON BT – regulamentação para fornecimento de energia elétrica a consumidores de baixa tensão.

Ainda, todos os materiais especificados e citados no projeto deverão estar de acordo com as respectivas normas técnicas brasileiras de cada um.

#### 12.2 Descrição do projeto elétrico

Níveis de Baixa Tensão

Tensão nominal de entrada de energia: 220V 3Ø.

#### 12.3 Quadro de distribuição de energia

Os quadros de energia deverão ser instalados nas circulações com dispositivo para chave geral. Também deverá ser instalada duas novas entradas de energia individuais, padrão light.

#### 12.4 Campainha, telefone e lógica

Deverá ser instalado um ponto de campainha de alta potência na escola e um ponto na creche. Também deverá ser instalado pontos de lógica e telefone.

#### 12.5 Ventilador

De acordo com o projeto, deverão ser instalados pontos de ventilador de teto.

#### 12.6 Ar condicionado

Deverão ser instalados pontos para ar condicionado nas salas de aula, sala de informática, sala de leitura, diretoria, secretaria e sala dos professores.

#### 12.7 Iluminação

Deverão ser instalados pontos de luz em toda a escola e creche, inclusive a quadra.

#### 12.8 Tomadas

Para as tomadas, deverão ser instalados pontos embutidos na alvenaria. As tomadas embutidas devem ser do tipo 2p+t, de 10A e instaladas com espelho.



### 12.9 Eletrodutos

A instalação elétrica deverá ser embutida em eletrodutos, em sua maioria com diâmetro ¾" em PVC rígido.

### 12.10 Cabos

Para o aterramento, deverão ser utilizados cabo de cobre com isolamento termoplástico, compreendendo: preparo, corte e enfição em eletrodutos. Também deverão ser utilizados condutores de cobre com isolamento termoplástico para 0,6/1kV do tipo antichamas e sujeitos a esforços mecânicos na hora da enfição.

#### OBS:

Deverá ser rigorosamente seguida a convenção de cores prevista na NBR-5410 para a identificação dos cabos:

As cores dos circuitos deverão ser as seguintes:

- Fase A: Cor branca;
- Fase B: Cor vermelha;
- Fase C: Cor preta;
- Neutro: Cor azul e claro;
- Retorno: Cor preta;
- Terra: Cor verde e amarelo (brasileirinho).

Todos os materiais elétricos deverão ser de 1ª qualidade, de acordo com as certificações do INMETRO, com proteção antichamas.

Em cada circuito, deverão ser utilizados cabos contínuos desde o disjuntor de proteção até a última carga, sendo que, nas cargas intermediárias, haverá derivações. As emendas deverão ser isoladas com fita tipo auto fusão, sobrepondo com fita isolante.

O fabricante deverá possuir certificação de qualidade do INMETRO, estando, também, de acordo com a NBR NM 60454-3:2007 (Fitas adesivas sensíveis à pressão para fins elétricos).

## 13 COBERTURA, ISOLAMENTOS E IMPERMEABILIZAÇÃO

Deverá ser utilizado telhas trapezoidais de galvalume na cobertura e platibanda da quadra.

Na escola e na creche, deverá ser utilizado cobertura termo-isolante, dupla, trapezoidal. Na platibanda das mesmas deverá ser utilizado telhas de galvalume com acabamento em verniz.



## 14 PINTURAS

### 14.1 ESTRUTURA EM FERRO

As grades dos muros deverão ser pintados com tinta esmalte, assim como as grades das janelas e alambrados. Após o lixamento, deverá ser feito 01 demão de zarcão de secagem rápida e 02 demãos de acabamento.

### 14.2 ALVENARIA

Todas as paredes em alvenaria deverão ser pintadas com tinta acrílica, sendo 01 demão de selador de secagem rápida e 02 demãos de acabamento. As paredes deverão ser pintadas conforme desenho explicativo em projeto de acordo com as cores e as formas indicadas.

### 14.3 MADEIRA

As portas internas deverão ser lixadas e pintadas com tinta esmalte de primeira, na cor indicada em projeto.

### 14.4 PISO

O piso da quadra deverá ser pintado com tinta 100% acrílica, sendo três demãos de acabamento aplicadas a rolo de lã, além da marcação da quadra de esporte.

## 15 LIMPEZA DA OBRA

A limpeza da obra deverá ser feita diariamente de forma a garantir condições de trabalho nas áreas adjacentes à edificação.

Durante a execução dos serviços, todos os equipamentos e mobiliário deverão ser devidamente protegidos contra sujeiras provenientes da obra.

Durante a fase de demolição, a limpeza terá periodicidade diária. Após esta fase, a periodicidade será realizada semanalmente.



A obra deverá ser entregue limpa. Os vidros e pisos deverão ser lavados, sem nenhum vestígio de tinta de argamassa, deixando as superfícies completamente limpas e perfeitas. Tudo quanto se refere a metais, maçanetas, etc., deverão ser polidos, sem arranhões ou falhas.

## 16 OBSERVAÇÕES FINAIS

16.1 Todos os serviços que serão executados estão descritos e pontuados no projeto arquitetônico e na memória de cálculo do orçamento.

# MEMÓRIA DE CÁLCULO DE QUANTITATIVOS

## 1.0 - SERVIÇOS DE LABORATÓRIO, ESCRITÓRIO E CAMPO

Construção de Duas Unidades Escola e Creche, Escola Municipalizada Jeohvah Santos				 
Processo:	0			<b>SECRETARIA MUNICIPAL DE OBRAS PÚBLICAS</b>
Endereço:	Rua José Tavares Filho, nº 237, bairro São João, Município de Barra do Piraí - RJ			
Município:	Barra do Piraí-RJ			
Natureza:	0			

### 1.1 ENSAIOS "IN SITU"

1.1	01.001.0073-A	ENSAIO DE PENETRACAO TIPO SPT Ensaio para sondagem rotativa	<b>7,41</b>	UN
-----	---------------	--	-------------	----

área do terreno	Um furos a cada 200m²	quantidade de furos
1.482,38	200,00	7,41

7,41

### 1.2 PERFURAÇÃO MANUAL DE SOLO

1.2	01.001.0077-A	PERFURACAO MANUAL DE SOLO,A TRADO ATE 10"	<b>9,00</b>	M
-----	---------------	---	-------------	---

Para a fundação dos muros

Local	comprimento (m)	altura do muro (m)	altura da perfuração (m)
muro divisa lateral esquerda	103,81	2,55	2,00
muro de divisa lateral direita ( play com a crechê)	11,80	2,55	2,00
muro entre a crechê e a escola	48,55	2,55	2,00
muro de cobogó (play)	7,00	2,55	2,00
muro da fachada (gradil)	34,10	1,00	1,00

9,00

### 1.3 SONDAGEM A PERFURAÇÃO ROTATIVA

1.3	01.002.0001-A	SONDAGEM ROTATIVA COM COROA DE VIDIA,EM SOLO,DIAMETRO AX,VER TICAL,INCLUSIVE DESLOCAMENTO DENTRO DO CANTEIRO E INSTALACAO DA SONDA EM CADA FURO	<b>80,00</b>	M
-----	---------------	---	--------------	---

Ensaio para sondagem rotativa

profundidade dos furos	quantidade de furos	profundidade por furo
80,00	7,00	11,43

80,00

### 1.4 MOBILIZAÇÃO E DESMOBILIZAÇÃO

1.4	01.008.0050-A	MOBILIZACAO E DESMOBILIZACAO DE EQUIPAMENTO E EQUIPE DE SONDAGEM E PERFURACAO A PERCUSSAO,COM TRANSPORTE ATE 50KM	<b>7,00</b>	UN
-----	---------------	---	-------------	----

Ensaio para sondagem rotativa

profundidade dos furos	quantidade de furos	profundidade por furo
80,00	7,00	11,43

7,00

### 1.5 PREPARO E REGULARIZAÇÃO DE TERRENO



1.5	01.005.0003-A	PREPARO MANUAL DE TERRENO,COMPREENENDO ACERTO,RASPAGEM EVEN TUALMENTE ATE 0.30M DE PROFUNDIDADE E AFASTAMENTO LATERAL DO MATERIAL EXCEDENTE,INCLUSIVE COMPACTACAO MECANICA	<b>253,90</b>	M2
-----	---------------	--	---------------	----

	bloco novo	
		238,14
	bloco 2 -acrécimo	15,76

253,90

# MEMÓRIA DE CÁLCULO DE QUANTITATIVOS

## 1.0 - SERVIÇOS DE LABORATÓRIO, ESCRITÓRIO E CAMPO

Construção de Duas Unidades Escola e Creche, Escola Municipalizada Jeohvah Santos				 
Processo:	0			<b>SECRETARIA MUNICIPAL DE OBRAS PÚBLICAS</b>
Endereço:	Rua José Tavares Filho, nº 237, bairro São João, Município de Barra do Piraí - RJ			
Município:	Barra do Piraí-RJ			
Natureza:	0			

### 1.6 MARCAÇÃO E LOCAÇÃO DE OBRA

1.6	01.018.0002-A	LOCAÇÃO DE OBRA COM APARELHO TOPOGRAFICO SOBRE CERCA DE MARCAÇÃO, INCLUSIVE CONSTRUÇÃO DESTA E SUA PRE-LOCAÇÃO E O FORNECIMENTO DO MATERIAL E TENDO POR MEDIDA O PERÍMETRO A CONSTRUIR	<b>253,90</b>	M
			bloco novo	238,14
			bloco 2 -acréscimo	15,76
				<b>253,90</b>

### 1.7 PROJETO ARQUITETURA DE 501 ATÉ 3000M²

1.7	01.050.0032-A	PROJETO EXECUTIVO DE ARQUITETURA PARA PREDIOS ESCOLARES E/OU ADMINISTRATIVOS DE 501 ATE 3.000M2, INCLUSIVE PROJETO BASICO, APRESENTADO EM AUTOCAD NOS PADROES DA CONTRATANTE, INCLUSIVE AS LEGALIZAÇÕES PERTINENTES, COORDENAÇÃO E COMPATIBILIZAÇÃO COM OS PR	<b>296,47</b>	M2
-----	---------------	---	---------------	----

	ÁREA (m²)
ESCOLA	600,95
CRECHE	567,37
QUADRA	314,06
<b>TOTAL</b>	<b>1.482,38</b>

DESCRIÇÃO	ÁREA	FATOR DE REDUÇÃO	TOTAL
de 501 a 3.000m²	1482,38	20%	<b>296,48</b>

296,48

### 1.8 PROJETO ESTRUTURAL DE 501 ATÉ 3000M²

1.8	01.050.0035-A	PROJETO EXECUTIVO ESTRUTURAL PARA PREDIOS ESCOLARES E ADMINISTRATIVOS DE 501 ATE 3.000M2, INCLUSIVE PROJETO BASICO, APRESENTADO EM AUTOCAD NOS PADROES DA CONTRATANTE, CONSTATANDO DE PLANOS DE FORMA, ARMACAO E DETALHES	<b>296,48</b>	M2
-----	---------------	---	---------------	----

	ÁREA (m²)
ESCOLA	600,95
CRECHE	567,37
QUADRA	314,06
<b>TOTAL</b>	<b>1.482,38</b>

DESCRIÇÃO	ÁREA	FATOR DE REDUÇÃO	TOTAL
de 501 a 3.000m²	1482,38	20%	<b>296,48</b>

296,48

### 1.9 PROJETO EXECUTIVO DE INSTALAÇÃO DE INCÊNDIO DE 501 ATÉ 3000M²

1.9	01.050.0050-A	PROJETO EXECUTIVO DE INSTALAÇÃO DE INCÊNDIO E SPDA PARA PREDIOS ESCOLARES E/OU ADMINISTRATIVOS DE 501 ATE 3.000M2, INCLUSIVE PROJETO BASICO, APRESENTADO EM AUTOCAD, INCLUSIVE AS LEGALIZAÇÕES PERTINENTES	<b>592,95</b>	M2
-----	---------------	--	---------------	----

	ÁREA (m²)
ESCOLA	600,95
CRECHE	567,37
QUADRA	314,06
<b>TOTAL</b>	<b>1.482,38</b>



DESCRIÇÃO	ÁREA	FATOR DE REDUÇÃO	TOTAL
de 501 a 3.000m²	1482,38	40%	<b>592,95</b>

592,95



# MEMÓRIA DE CÁLCULO DE QUANTITATIVOS

## 1.0 - SERVIÇOS DE LABORATÓRIO, ESCRITÓRIO E CAMPO

Construção de Duas Unidades Escola e Creche, Escola Municipalizada Jeovah Santos				 
Processo:	0			<b>SECRETARIA MUNICIPAL DE OBRAS PÚBLICAS</b>
Endereço:	Rua José Tavares Filho, nº 237, bairro São João, Município de Barra do Piraí - RJ			
Município:	Barra do Piraí-RJ			
Natureza:	0			

### 1.10 PROJETO EXECUTIVO DE INSTALAÇÃO DE GÁS DE 501 ATÉ 3000M<sup>2</sup>

1.10	01.050.0061-A	PROJETO EXECUTIVO DE INSTALACAO DE GAS PARA PREDIOS ESCOLARE S E/OU ADMINISTRATIVOS ACIMA DE 500M2, INCLUSIVE PROJETO BASICO, APRESENTADO EM AUTOCAD, INCLUSIVE AS LEGALIZACOES PERTINENTES	<b>592,95</b>	M2
------	---------------	---	---------------	----

	ÁREA (m <sup>2</sup> )
ESCOLA	600,95
CRECHE	567,37
QUADRA	314,06
<b>TOTAL</b>	<b>1.482,38</b>

DESCRIÇÃO	ÁREA	FATOR DE REDUÇÃO	TOTAL
de 501 a 3.000m <sup>2</sup>	1482,38	40%	<b>592,95</b>

592,95

### 1.11 PROJETO EXECUTIVO PARA SISTEMA DE EXAUSTÃO MECÂNICA DE ATÉ 50M<sup>2</sup>

1.11	01.050.0225-A	PROJETO EXECUTIVO PARA SISTEMA DE EXAUSTAO MECANICA DE COZINHA, INCLUSIVE PROJETO BASICO, APRESENTADO EM AUTOCAD NOS PADROES DA CONTRATANTE COM AREA ATE 50M2	<b>1,20</b>	UN
------	---------------	---	-------------	----

	QUANTIDADE (UNID)
COZINHA (ESCOLA)	1,00
WC MASCULINO (ESCOLA)	1,00
WC FEMININO (ESCOLA)	1,00
COZINHA (CRECHE)	1,00
PNE MASCULINO (CRECHE)	1,00
PNE FEMININO (CRECHE)	1,00
<b>TOTAL</b>	<b>6,00</b>

DESCRIÇÃO	ÁREA	FATOR DE REDUÇÃO	TOTAL
de 501 a 3.000m <sup>2</sup>	6,00	20%	<b>1,20</b>

1,20

### 1.12 PROJETO INSTALAÇÃO HIDRÁULICA DE 501 ATÉ 3000M<sup>2</sup>

1.12	01.050.0099-A	PROJETO EXECUTIVO DE INSTALACAO HIDRAULICA PARA PREDIOS ESCOLARES E/OU ADMINISTRATIVOS DE 501 A 3.000M2, INCLUSIVE PROJETO BASICO, APRESENTADO EM AUTOCAD, INCLUSIVE AS LEGALIZACOES PERTINENTES	<b>296,48</b>	M2
------	---------------	--	---------------	----



	ÁREA (m <sup>2</sup> )
ESCOLA	600,95
CRECHE	567,37
QUADRA	314,06
<b>TOTAL</b>	<b>1.482,38</b>

DESCRIÇÃO	ÁREA	FATOR DE REDUÇÃO	TOTAL
de 501 a 3.000m <sup>2</sup>	1482,38	20%	<b>296,48</b>

296,48

# MEMÓRIA DE CÁLCULO DE QUANTITATIVOS

## 1.0 - SERVIÇOS DE LABORATÓRIO, ESCRITÓRIO E CAMPO

Construção de Duas Unidades Escola e Creche, Escola Municipalizada Jeohvah Santos				 
Processo:	0			<b>SECRETARIA MUNICIPAL DE OBRAS PÚBLICAS</b>
Endereço:	Rua José Tavares Filho, nº 237, bairro São João, Município de Barra do Piraí - RJ			
Município:	Barra do Piraí-RJ			
Natureza:	0			

### 1.13 PROJETO INSTALAÇÃO ESGOTO E ÁGUAS PLUVIAIS DE 501 ATÉ 3000M²

1.13	01.050.0088-A	PROJETO EXECUTIVO DE INSTALACAO DE ESGOTO SANITARIO E AGUAS PLUVIAIS PARA PREDIOS ESCOLARES E/OU ADMINISTRATIVOS DE 501 ATE 3.000M2,INCLUSIVE PROJETO BASICO,APRESENTADO EM AUTOCAD, INCLUSIVE AS LEGALIZACOES PERTINENTES	<b>296,48</b>	M2
------	---------------	--	---------------	----

	ÁREA (m²)
ESCOLA	600,95
CRECHE	567,37
QUADRA	314,06
<b>TOTAL</b>	<b>1.482,38</b>

DESCRIÇÃO	ÁREA	FATOR DE REDUÇÃO	TOTAL
de 501 a 3.000m²	1482,38	20%	<b>296,48</b>

296,48

### 1.14 PROJETO INSTALAÇÃO ELÉTRICA DE 501 ATÉ 3000M²

1.14	01.050.0114-A	PROJETO EXECUTIVO DE INSTALACAO ELETRICA PARA PREDIOS ESCOLA RES E/OU ADMINISTRATIVOS DE 501 ATE 3.000M2,INCLUSIVE PROJETO BASICO,APRESENTADO EM AUTOCAD,INCLUSIVE AS LEGALIZACOES PERTINENTES	<b>296,48</b>	M2
------	---------------	--	---------------	----

	ÁREA (m²)
ESCOLA	600,95
CRECHE	567,37
QUADRA	314,06
<b>TOTAL</b>	<b>1.482,38</b>

DESCRIÇÃO	ÁREA	FATOR DE REDUÇÃO	TOTAL
de 501 a 3.000m²	1482,38	20%	<b>296,48</b>

296,48

### 1.15 PROJETO INSTALAÇÃO ELÉTRICA/ AR CONDICIONADO DE 501 ATÉ 3000M²

1.15	01.050.0129-A	PROJETO EXECUTIVO DE SISTEMA DE AR CONDICIONADO,INCLUSIVE PROJETO BASICO,APRESENTADO EM AUTOCAD NOS PADROES DA CONTRATANTE,EM PREDIOS COM AREA DE 501 ATE 3000M2	<b>233,66</b>	M2
------	---------------	--	---------------	----

	ÁREA (m²)
ESCOLA	600,95
CRECHE	567,37
<b>TOTAL</b>	<b>1.168,32</b>

DESCRIÇÃO	ÁREA	FATOR DE REDUÇÃO	TOTAL
de 501 a 3.000m²	1168,32	20%	<b>233,66</b>

233,66



### 1.16 PROJETO INSTALAÇÃO TELEMÁTICA (TELEFONIA E LÓGICA) DE 501 ATÉ 3000M²

1.16	01.050.0079-A	PROJETO EXECUTIVO DE INSTALACAO DE TELEMATICA PARA PREDIOS ESCOLARES E/OU ADMINISTRATIVOS ACIMA DE 500M2,INCLUSIVE PROJETO BASICO,APRESENTADO EM AUTOCAD,INCLUSIVE AS LEGALIZACOES PERTINENTES	<b>233,66</b>	M2
------	---------------	--	---------------	----

	ÁREA (m²)
ESCOLA	600,95
CRECHE	567,37
<b>TOTAL</b>	<b>1.168,32</b>

# MEMÓRIA DE CÁLCULO DE QUANTITATIVOS

## 1.0 - SERVIÇOS DE LABORATÓRIO, ESCRITÓRIO E CAMPO

Construção de Duas Unidades Escola e Creche, Escola Municipalizada Jeohvah Santos				 
Processo:	0			<b>SECRETARIA MUNICIPAL DE OBRAS PÚBLICAS</b>
Endereço:	Rua José Tavares Filho, nº 237, bairro São João, Município de Barra do Pirai - RJ			
Município:	Barra do Pirai-RJ			
Natureza:	0			

DESCRIÇÃO	ÁREA	FATOR DE REDUÇÃO	TOTAL
de 501 a 3.000m²	1168,32	20%	233,66

233,66

**1.17 ASBUILT**

1.17	01.050.0300-A	RELATORIO FINAL DE OBRAS OU SERVICOS DE ENGENHARIA, INCL. DESE NHOS TAMANHO A-1, AUTOCAD, REGISTRO FOTOGRAFICO, PLANILHA ORCAM ENTARIA E DESCRICAO DO ESCOPO DOS SERVICOS REALIZADOS, CONF. R ECOMENDACOES E ESPECIFICACOES DO ORGAO CONTRATANTE. O RELATOR IO DEV	<b>11,00</b>	UN
------	---------------	--	--------------	----

DESCRIÇÃO	QUANTIDADE
ARQUITETURA	1,00
ESTRUTURA	1,00
INCÊNDIO	1,00
GÁS	1,00
EXAUSTÃO MEC.	1,00
HIDRÁULICA	1,00
ESGOTO/ Á. PLUVIAL	1,00
ELÉTRICA	1,00
AR CONDICIONADO	1,00
TELEMÁTICA (TELEFONIA E LÓGICA)	2,00
	11,00

11,00

# MEMÓRIA DE CÁLCULO DE QUANTITATIVOS

## 2.0 - CANTEIRO DE OBRA

**Construção de Duas Unidades Escola e Creche, Escola Municipalizada Jeohvah Santos**



**SECRETARIA MUNICIPAL  
DE OBRAS PÚBLICAS**

**Endereço:** Rua José Tavares Filho, nº 237, bairro São João, Município de Barra do Piraí - RJ

**Município:** Barra do Piraí-RJ

**Natureza:** 0

### 2.1 TAPUME

2.1	02.002.0005-A	TAPUME DE VEDACAO OU PROTECAO,EXECUTADO COM TELHAS TRAPEZOID AIS DE ACO GALVANIZADO,ESPESSURA DE 0,5MM,ESTAS COM 4 VEZES DE UTILIZACAO,INCLUSIVE ENGRADAMENTO DE MADEIRA,UTILIZADO 2 VEZES E PINTURA ESMALTE SINTETICO NA FACE EXTERNA	<b>12,50</b>	M2
-----	---------------	--	--------------	----

Para a vedação da testada do lote que não contém muro.

COMP.	ALTURA	TOTAL
5,00	2,50	12,50

12,50

### 2.2 ALUGUEL DE CONTAINERS

2.2	02.006.0015-A	ALUGUEL CONTAINER PARA ESCRITORIO C/WC,MEDINDO 2,20M LARGURA ,6,20M COMPRIMENTO E 2,50M ALTURA,CHAPAS ACO C/NERVURAS TRAP EZOIDAIS,ISOLAMENTO TERMO-ACUSTICO FORRO,CHASSIS REFORCADO E PISO COMPENSADO NAVAL,INCL.INST.ELETRICA E HIDRO-SANITARIAS ,ACESSO	<b>1,00</b>	UNXMES
-----	---------------	--	-------------	--------

UN.
1,00

1,00

### 2.3 ALUGUEL DE CONTAINERS

2.3	02.006.0025-A	ALUGUEL CONTAINER,PARA SANITARIO-VESTIARIO,MEDINDO 2,20M LARGURA,6,20M COMPRIMENTO E 2,50M ALTURA,CHAPAS ACO C/NERVURAS TRAPEZOIDAIS,ISOLAMENTO TERMO-ACUSTICO FORRO,CHASSIS REFORCADO E PISO COMPENSADO NAVAL,INCL.INST.ELETRICAS E HIDRO-SANITARIAS,A	<b>1,00</b>	UNXMES
-----	---------------	---	-------------	--------

UN.
1,00

1,00

### 2.4 LIGAÇÕES PROVISÓRIAS

2.4	02.015.0001-A	INSTALACAO E LIGACAO PROVISORIA PARA ABASTECIMENTO DE AGUA E ESGOTAMENTO SANITARIO EM CANTEIRO DE OBRAS,INCLUSIVE ESCAVACAO,EXCLUSIVE REPOSICAO DA PAVIMENTACAO DO LOGRADOURO PUBLICO	<b>1,00</b>	UN
-----	---------------	---	-------------	----

UN.
1,00

1,00

### 2.5 LIGAÇÕES PROVISÓRIAS

2.5	02.016.0001-A	INSTALACAO E LIGACAO PROVISORIA DE ALIMENTACAO DE ENERGIA EL ETRICA,EM BAIXA TENSAO,PARA CANTEIRO DE OBRAS,M3-CHAVE 100A, CARGA 3KW,20CV,EXCLUSIVE O FORNECIMENTO DO MEDIDOR	<b>1,00</b>	UN
-----	---------------	--	-------------	----

UN.
1,00

1,00

### 2.6 IDENTIFICAÇÃO E SINALIZAÇÃO DE OBRAS PÚBLICAS

2.6	02.020.0002-A	PLACA DE IDENTIFICACAO DE OBRA PUBLICA,TIPO BANNER/PLOTTER,CONSTITUIDA POR LONA E IMPRESSAO DIGITAL,INCLUSIVE SUPORTES D E MADEIRA.FORNECIMENTO E COLOCACAO	<b>8,03</b>	M2
-----	---------------	---	-------------	----

	QUANT.	LARGURA	ALTURA	TOTAL
Placa padrão SEMOP	1,00	1,70	3,40	5,78
Placa Empresa	1,00	1,50	1,50	2,25

8,03

## MEMÓRIA DE CÁLCULO DE QUANTITATIVOS

### 2.0 - CANTEIRO DE OBRA

	<b>Construção de Duas Unidades Escola e Creche, Escola Municipalizada Jeohvah Santos</b>		
	<b>Processo:</b>	0	
	<b>Endereço:</b>	Rua José Tavares Filho, nº 237, bairro São João, Município de Barra do Piraí - RJ	
	<b>Município:</b>	Barra do Piraí-RJ	
	<b>Natureza:</b>	0	



**SECRETARIA MUNICIPAL  
DE OBRAS PÚBLICAS**

#### 2.7 IDENTIFICAÇÃO E SINALIZAÇÃO DE OBRAS PÚBLICAS

2.7	02.030.0005-A	PLACA DE SINALIZACAO PREVENTIVA PARA OBRA NA VIA PUBLICA,DE ACORDO COM A RESOLUCAO DA PREFEITURA-RJ, COMPREENDENDO FORNE CIMENTO E PINTURA DA PLACA E DOS SUPORTES DE MADEIRA.FORNECI MENTO E COLOCACAO	<b>2,00</b>	UN
Utilização para ligações definitivas no logradouro público			<b>UN.</b>	
			2,00	

**MEMÓRIA DE CÁLCULO DE QUANTITATIVOS**  
**3.0 - MOVIMENTO DE TERRA**

Construção de Duas Unidades Escola e Creche, Escola Municipalizada Jeovah Santos



Processo: 0

Endereço: Rua José Tavares Filho, nº 237, bairro São João, Município de Barra do Piraí - RJ

Município: Barra do Piraí-RJ

Natureza: 0

**3.1 ESCAVACAO MANUAL DE VALA**

3.1	03.016.0020-B	ESCAVACAO MECANICA DE VALA ESCORADA, EM MATERIAL DE 1ª CATEGORIA COM PEDRAS, INSTALACOES PREDIAIS OU OUTROS REDUTORES DE PRODUTIVIDADE, OU CAVAS DE FUNDACAO, ATÉ 1,50M DE PROFUNDIDADE, UTILIZANDO RETRO-ESCAVADEIRA, EXCLUSIVE ESGOTAMENTO E ESCORAMENTO	<b>252,51</b>	M3
-----	---------------	--	---------------	----

rampa	largura(m)	altura(m)	comp(m)	quantidade	m³
rampa de acesso a quadra	2,40	2,00	11,53	1,00	55,34
					<b>55,34</b>

55,34

escada	largura(m)	altura(m)	comp(m)	quantidade	m³
escada de acesso a quadra	1,50	2,00	4,54	1,00	13,62
					<b>13,62</b>

13,62

muro de arrimo	largura(m)	altura(m)	comp(m)	quantidade	m³
muro entre a quadra e a escola	2,00	2,00	25,97	1,00	103,88
					<b>103,88</b>

103,88

rede de esgoto Ø 300mm lateral esquerda do lote	largura(m)	altura(m)	comp(m)	quantidade	m³
	1,00	1,00	68,00	1,00	68,00
					<b>68,00</b>

68,00

Cisterna lateral esquerda do lote (no playground)	largura(m)	largura(m)	altura(m)	quantidade	m³
	2,70	2,70	1,60	1,00	11,66
					<b>11,66</b>

11,66

total 252,51

**3.2 ESCAVACAO MANUAL DE VALA**

3.2	03.002.0001-B	ESCAVACAO MANUAL DE VALA EM MATERIAL DE 1ª CATEGORIA, COM ESCORAMENTO E ESGOTAMENTO MANUAL	<b>113,49</b>	M3
-----	---------------	--	---------------	----

**ESCAVAÇÃO ELETRICA**

LOCAL	AREA	ALTURA	COMPRIMENTO	VOLUME
06.069.0130-0 DUTO CORRUGADO Ø 4" (VALA)	0,50	0,50	150,96	37,74
				<b>37,74</b>

37,74

**ESCAVAÇÃO ESGOTO**

LOCAL	AREA	ALTURA	QUANTIDADE	VOLUME
15.002.0200-0 CX DE INSPEÇÃO P/ A. PLUV Ø 0,60X0,93	0,28	0,93	14,00	3,68
15.002.0662-0 CX GORDURA Ø 0,40X0,60	0,13	0,60	2,00	0,15
15.002.0620-0 FOSSA 1200X2000 M	1,13	2,00	2,00	4,52
06.014.0049-0 CAIXA DE PASSAGEM 0,40X0,40X0,60M	0,16	0,60	9,00	0,86
			COMPRIMENTO	VOLUME
06.272.0002-0 TUBO PVC, PARA ESGOTO, Ø100MM	0,50	0,50	159,77	39,94
06.203.0043-0 TUBO POLIETILENO (PEAD), DE=32MM	1,00	0,93	161,60	150,29
				<b>199,45</b>

199,45

CONSIDEREI 30% DO VALOR DA ESCAVAÇÃO MECÂNICA SENDO PARA ACERTO NAS ÁREAS DE ESCAVAÇÃO MECÂNICA	ESCAVAÇÃO MECÂNICA (M³)	PORCENTAGEM (%)	VOLUME (M³)
	252,51	0,30	75,75
			<b>237,19</b>
			<b>75,75</b>

237,19

75,75

**3.3 ATERRO E COMPACTAÇÃO MANUAL**

3.3	03.009.0004-A	ATERRO COM MATERIAL DE 1ª CATEGORIA, COMPACTADO MANUALMENTE EM CAMADAS DE 20CM, ATÉ UMA ALTURA MÁXIMA DE 80CM, PARA SUPORTE DE CAMADA DE CONCRETO, INCLUSIVE DOIS TIROS DE PA, ESPALHAMENTO E REGA, EXCLUSIVE FORNECIMENTO DA TERRA	<b>373,62</b>	M3
-----	---------------	---	---------------	----

**ATERRO ELETRICA**

LOCAL	AREA ESCAVADA	AREA DO TUBO	VOLUME
06.069.0130-0 DUTO CORRUGADO Ø 4"	37,74	1,19	36,55

**MEMÓRIA DE CÁLCULO DE QUANTITATIVOS**  
**3.0 - MOVIMENTO DE TERRA**

Construção de Duas Unidades Escola e Creche, Escola Municipalizada Jeohvah Santos			
Processo:	0		
Endereço:	Rua José Tavares Filho, nº 237, bairro São João, Município de Barra do Pirai - RJ		
Município:	Barra do Pirai-RJ		
Natureza:	0		



36,55

36,55

**ESCAVAÇÃO ESGOTO**

	LOCAL	VOLUME ESCAVADA	VOLUME DO TUBO	VOLUME
06.272.0002-0	TUBO PVC, PARA ESGOTO, Ø100MM	150,29	1,25	149,03
06.203.0043-0	TUBO POLIETILENO (PEAD), DE=32MM	199,45	11,42	188,03

337,06

337,06

total

373,62

## MEMÓRIA DE CÁLCULO DE QUANTITATIVOS

### 4.0 - TRANSPORTES

**Construção de Duas Unidades Escola e Creche, Escola Municipalizada Jeovah Santos**



SECRETARIA MUNICIPAL  
DE OBRAS PÚBLICAS

**Endereço:** Rua José Tavares Filho, nº 237, bairro São João, Município de Barra do Piraí - RJ

**Município:** Barra do Piraí-RJ

**Natureza:** 0

#### 4.1 TRANSPORTE DE QUALQUER NATUREZA

4.1	04.005.0300-A	TRANSPORTE DE CONTAINER, SEGUNDO DESCRICAO DA FAMILIA 02.006, EXCLUSIVE CARGA E DESCARGA (VIDE ITEM 04.013.0015)	<b>88,00</b>	UNXKM
-----	---------------	--	--------------	-------

unidade	distância	total
2,00	44,00	88,00

88,00

#### 4.2 TRANSPORTE DE QUALQUER NATUREZA

4.2	04.013.0015-A	CARGA E DESCARGA DE CONTAINER, SEGUNDO DESCRICAO DA FAMILIA 0 2.006	<b>2,00</b>	UN
-----	---------------	---	-------------	----

unidade
2,00

2,00

#### 4.3 TRANSPORTE DE QUALQUER NATUREZA

4.3	04.005.0121-A	TRANSPORTE DE CARGA DE QUALQUER NATUREZA, EXCLUSIVE AS DESPESAS DE CARGA E DESCARGA, TANTO DE ESPERA DO CAMINHAO COMO DO SERVENTE OU EQUIPAMENTO AUXILIAR, A VELOCIDADE MEDIA DE 40KM/H, EM CAMINHAO BASCULANTE A OLEO DIESEL, COM CAPACIDADE UTIL DE 8T	<b>21.642,54</b>	T X KM
-----	---------------	--	------------------	--------

volume escavado (m³)	aterro (m³)	transporte (m³)	Peso específico (t/m³)	tonelada	km	t x km
565,45	214,11	351,34	1,4	491,88	44,00	21.642,54

21642,54

#### 4.4 CARGA E DESCARGA

4.4	04.006.0009-A	CARGA MANUAL E DESCARGA MECANICA DE MATERIAL A GRANEL (AGREGADOS, PEDRA-DE-MAO, PARALELOS, TERRA E ESCOMBROS), COMPREENDENDO OS TEMPOS PARA CARGA, DESCARGA E MANOBRAS DO CAMINHAO BASCULANTE A OLEO DIESEL, COM CAPACIDADE UTIL DE 8T, EMPREGANDO 4 SERVENTES	<b>491,88</b>	T
-----	---------------	--	---------------	---

volume escavado (m³)	aterro (m³)	transporte (m³)	Peso específico (t/m³)	tonelada
565,45	214,11	351,34	1,40	491,88

491,88

#### 4.5 TRANSPORTE DE ANDAIME

4.5	04.021.0010-A	CARGA E DESCARGA MANUAL DE ANDAIME TUBULAR, INCLUSIVE TEMPO DE ESPERA DO CAMINHAO, CONSIDERANDO-SE A AREA DE PROJECAO VERTICAL	<b>122,46</b>	M2
-----	---------------	--	---------------	----

comp(m)	altura (m)	área (m²)
40,82	3,00	122,46

122,46



## MEMÓRIA DE CÁLCULO DE QUANTITATIVOS

### 4.0 - TRANSPORTES

Construção de Duas Unidades Escola e Creche, Escola Municipalizada Jeovah Santos



SECRETARIA MUNICIPAL  
DE OBRAS PÚBLICAS

**Endereço:** Rua José Tavares Filho, nº 237, bairro São João, Município de Barra do Pirai - RJ

**Município:** Barra do Pirai-RJ

**Natureza:** 0

#### 4.6 CARGA E DESCARGA ANDAIME

4.6	04.020.0122-A	TRANSPORTE DE ANDAIME TUBULAR, CONSIDERANDO-SE A AREA DE PROJ ECAO VERTICAL DO ANDAIME, EXCLUSIVE CARGA, DESCARGA E TEMPO DE ESPERA DO CAMINHÃO (VIDE ITEM 04.021.0010)	5.388,24	M2XKM
-----	---------------	---	----------	-------

comp(m)	comp(m)	área	distância (km)	m²xkm
40,82	3,00	122,46	44,00	5.388,24

5388,24

#### 4.7 CARGA E DESCARGA POSTES

4.7	04.007.0050-A	CARGA E DESCARGA MECANICA DE POSTES DE CONCRETO OU ACO, EM CA MINHÃO DE CARROCERIA FIXA A OLEO DIESEL, COM CAPACIDADE UTIL DE 7,5T, INCLUSIVE O TEMPO DE CARGA, DESCARGA E MANOBRA DO CAMINHÃO E DO EQUIPAMENTO AUXILIAR	0,25	T
-----	---------------	--	------	---

CARGA E DESCARGA DE POSTE 7M E 9M COM APROXIMADAMENTE 250 KG (MÉDIA) CADA

um	peso	peso total (kg)	ton/kg	tonelada
1,00	250,00	250,00	1000,00	0,25

0,25

**MEMÓRIA DE CÁLCULO DE QUANTITATIVOS**  
**5.0 - SERVIÇOS COMPLEMENTARES**

**Construção de Duas Unidades Escola e Creche, Escola Municipalizada Jeohvah Santos**

Processo: 0

Endereço: Rua José Tavares Filho, nº 237, bairro São João, Município de Barra do Pirai - RJ

Município: Barra do Pirai-RJ

Natureza: 0



**SECRETARIA MUNICIPAL  
DE OBRAS PÚBLICAS**

**5.1 ANDAIMES METÁLICOS**

5.1	05.006.0002-B	LOCACAO DE TORRE-ANDAIME TUBULAR SOBRE RODIZIOS,EXCLUSIVE AL UGUEL DOS RODIZIOS,TRANSPORTE DOS ELEMENTOS DA TORRE,PLATAFO RMA OU PASSARELA DE PINHO,MONTAGEM E DESMONTAGEM	<b>326,56</b>	MXMES
-----	---------------	--	---------------	-------

considereei a maior fachada, para o cálculo do andaime, conforme instrução EMOP

comprimento da fachada (m)	prazo da obra (meses)	mxmês
40,82	8,00	326,56

326,56

**5.2 ANDAIMES METÁLICOS**

5.2	05.006.0015-A	LOCACAO DE RODIZIOS DE BORRACHA,PARA TORRE TUBULAR.CUSTO PAR A 4 RODIZIOS	<b>217,71</b>	UNXMS
-----	---------------	---	---------------	-------

comprimento da fachada (m)	largura do andaime (m)	elemento (unidade) c/ 4 rodizios	meses	unidxmês
40,82	1,50	27,21	8,00	217,71

217,71

**5.3 ANDAIMES, PLATAFORMAS**

5.3	05.007.0007-A	LOCACAO DE PASSARELA METALICA,PERFURADA,PARA ANDAIME METALIC O TUBULAR,INCLUSIVE TRANSPORTE,CARGA E DESCARGA,EXCLUSIVE AN DAIME TUBULAR E MOVIMENTACAO (VIDE ITEM 05.008.0008)	<b>489,84</b>	M2XMS
-----	---------------	--	---------------	-------

considereei a maior fachada, para o cálculo do andaime, conforme instrução EMOP

comprimento da fachada (m)	largura do andaime (m)	área da plataforma (m²)	meses	m²xmês
40,82	1,50	61,23	8,00	489,84

489,84

**5.4 MONTAGEM, DESMONTAGEM E MOVIMENTAÇÃO VERTICAL DE ANDAIMES**

5.4	05.008.0001-A	MONTAGEM E DESMONTAGEM DE ANDAIME COM ELEMENTOS TUBULARES,CO NSIDERANDO-SE A AREA VERTICAL RECOBERTA	<b>61,23</b>	M2
-----	---------------	--	--------------	----

considereei a maior fachada, para o cálculo do andaime, conforme instrução EMOP

comprimento da fachada (m)	pé direito (m)	área da plataforma (m²)
40,82	1,50	61,23

61,23

**5.5 MONTAGEM, DESMONTAGEM E MOVIMENTAÇÃO VERTICAL DE ANDAIMES**

5.5	05.008.0008-B	MOVIMENTACAO VERTICAL OU HORIZONTAL DE PLATAFORMA OU PASSARE LA	<b>61,23</b>	M2
-----	---------------	---	--------------	----

considereei a maior fachada, para o cálculo do andaime, conforme instrução EMOP

comprimento da fachada (m)	pé direito (m)	área da plataforma (m²)
40,82	1,50	61,23

61,23

**5.6 PLACA DE INAUGURAÇÃO**

5.6	05.050.0001-A	PLACA DE INAUGURACAO EM ALUMINIO,MEDINDO (0,40X0,60)M,COM 1M M DE ESPESSURA,COM INSCRICAO EM PLOTTER.FORNECIMENTO E COLOC ACO	<b>1,00</b>	UN
-----	---------------	---	-------------	----

1,00

1,00

**5.7 PLACA INDICAÇÃO SALAS/DIRECIONAIS**

5.7	05.054.0001-A	PLACA DE ACRÍLICO PARA IDENTIFICACAO DE PORTAS,MEDINDO (25X8 )CM.FORNECIMENTO E COLOCACAO	<b>43,00</b>	UN
-----	---------------	---	--------------	----

	quantidade
salas	43,00

43,00

**5.8 PLACA INDICAÇÃO SALAS/DIRECIONAIS**

**MEMÓRIA DE CÁLCULO DE QUANTITATIVOS**  
**5.0 - SERVIÇOS COMPLEMENTARES**

**Construção de Duas Unidades Escola e Creche, Escola Municipalizada Jeohvah Santos**



**SECRETARIA MUNICIPAL  
DE OBRAS PÚBLICAS**

Processo: 0

Endereço: Rua José Tavares Filho, nº 237, bairro São João, Município de Barra do Piraí - RJ

Município: Barra do Piraí-RJ

Natureza: 0

5.8	05.054.0015-A	PLACA DE ACRILICO,DESENHADA,INDICANDO SANITARIO MASCULINO OU FEMININO,DE (39X19)CM.FORNECIMENTO E COLOCACAO	11,00	UN
-----	---------------	---	-------	----

Escola	quantidade	Creche	quantidade
wc masculino	1,00	wc infantil 1	1,00
wc funcionário	1,00	wc funcionário (M)	1,00
wc feminino	1,00	wc funcionário (F)	1,00
pne masculino	1,00	wc infantil 2	1,00
pne feminino	1,00	pne masculino	1,00
	5,00	pne feminino	1,00
			6,00

11,00

**5.9 PLACA DE INAUGURAÇÃO**

5.9	05.055.0024-A	LETRA CAIXA DE AÇO INOX POLIDO OU ESCOVADO,COM 40CM DE ALTUR A,ESPESSURA DE 4CM,COM	62,00	UN
-----	---------------	---	-------	----

Escola e Creche	nº de letras
ESCOLA MUNICIPAL JEOHVAH DOS SANTOS	31,00
CRECHE MUNICIPAL JEOHVAH DOS SANTOS	31,00
total(unid)=	62,00

62,00

**5.10 PLACA DE INAUGURAÇÃO**

5.10	05.058.0020-A	LONA DE POLIETILENO(LONA TERREIRO)COM ESPESSURA DE 0,20MM PA RA IMPERMEABILIZACAO DE SOLO,MEDIDA PELA AREA COBERTA,INCLUS IVE PERDAS E TRANSPASSE	1.031,12	M2
------	---------------	---	----------	----

pátio descoberto	área do terreno	área da construção	área do entorno (calçadas)	m²
	2.513,50	1.482,38	1.031,12	1031,12

1.031,12

## MEMÓRIA DE CÁLCULO DE QUANTITATIVOS

### 6.0 - GALERIAS, DRENOS E CONEXÕES

**Construção de Duas Unidades Escola e Creche, Escola Municipalizada Jeohvah Santos**



**Processo:** 0

**Endereço:** Rua José Tavares Filho, nº 237, bairro São João, Município de Barra do Pirai - RJ

**Município:** Barra do Pirai-RJ

**Natureza:** 0

#### 6.1 TUBO DE PVC - ÁGUA - ASSENTAMENTO

6.1	06.001.0252-A	ASSENTAMENTO DE TUBULACAO DE PVC RIGIDO, COM JUNTA ELASTICA, COM DIAMETRO NOMINAL DE 100MM, COMPREENDENDO CARGA E DESCARGA, ACERTO DE FUNDO DE VALA, COLOCACAO NA VALA, MONTAGEM E REATERRO ATÉ A GERATRIZ SUPERIOR DO TUBO CONSIDERANDO O MATERIAL DA PROPRI	<b>159,77</b>	M
-----	---------------	---	---------------	---

Em volta da quadra	ÁREA	ALTURA	COMPRIMENTO
TUBO PVC, PARA ESGOTO, Ø100MM	0,50	0,50	159,77

159,77

#### 6.2 POÇO DE VISTA PARA COLETOR DE ÁGUAS PLUVIAIS

6.2	06.012.0015-A	POÇO DE VISITA DE CONCRETO ARMADO DE 1,00X1,00X1,40M, PARA COLETOR DE ÁGUAS PLUVIAIS DE 0,40 A 0,50M DE DIAMETRO COM PAREDES DE 0,15M DE ESPESSURA E BASE EM CONCRETO DOSADO PARA FCK = 10MPA E REVESTIDA COM ARGAMASSA DE CIMENTO E AREIA, TRACO 1: 4 EM V	<b>5,00</b>	UN
-----	---------------	---	-------------	----

Segundo o projeto básico de instalações.	UNIDADES
POÇO DE VISITA (PV)	5,00

5,00

#### 6.3 CAIXAS DE PASSAGEM EM ALVENARIA

6.3	06.014.0049-A	CAIXA DE PASSAGEM EM ALVENARIA DE TIJOLO MACICO (7X10X20CM), E M PAREDES DE UMA VEZ (0,20M), DE 0,40X0,40X0,60M, EXCLUSIVE TAMPA, UTILIZANDO ARGAMASSA DE CIMENTO E AREIA, NO TRACO 1:4 EM VOLUME, COM FUNDO EM CONCRETO SIMPLES PROVIDO DE CALHA INTERNA, SENDO	<b>7,00</b>	UN
-----	---------------	--	-------------	----

Em volta da quadra	QUANTIDADE
CAIXA DE PASSAGEM 0,40X0,40X0,60M	7,00

7,00

#### 6.4 DRENAGEM, ENROCAMENTOS E EMBASAMENTOS DE TUBULAÇÃO

6.4	06.084.0005-A	FILTRO HORIZONTAL DE AREIA, EM BARRAGEM, OBEDECENDO GRANULOMETRIA ESPECIFICA, INCLUSIVE FORNECIMENTO DO MATERIAL	<b>51,94</b>	M3
-----	---------------	--	--------------	----

muro de contenção de taludes	largura(m)	altura(m)	comp(m)	m³
muro entre a quadra e a escola	1,00	2,00	25,97	51,94

51,94

#### 6.5 DRENAGEM, ENROCAMENTOS E EMBASAMENTOS DE TUBULAÇÃO

6.5	06.085.0020-A	CAMADA VERTICAL DRENANTE FEITA COM PEDRA BRITADA, INCLUSIVE FORNECIMENTO DO MATERIAL	<b>51,94</b>	M3
-----	---------------	--	--------------	----

muro de contenção de taludes	largura(m)	altura(m)	comp(m)	m³
muro entre a quadra e a escola	1,00	2,00	25,97	51,94

51,94

#### 6.6 MANTAS GEOTÊXTEIS

6.6	06.100.0190-A	GEOMANTA PARA REVESTIMENTO DE TALUDE SUJEITO A EROSAO SUPERFICIAL COM ESPESSURA DE 10MM, FLEXIVEL, TRIDIMENSIONAL, COM MAIS DE 90% DE VAZIOS, INCLUSIVE ACO CA-50, VEGETACAO, ADUBO E REGA, EXCLUSIVE LIMPEZA E RASPAGEM DO TERRENO. FORNECIMENTO E COLOCACAO	<b>51,94</b>	M2
-----	---------------	---	--------------	----

muro de contenção de taludes	altura(m)	comp(m)	m²
muro entre a quadra e a escola	2,00	25,97	51,94

51,94

#### 6.7 TUBOS DE PVC - ESGOTO (NBR 7362) - FORNECIMENTO

6.7	06.272.0002-A	TUBO PVC, CONFORME ABNT NBR-7362, PARA ESGOTO SANITARIO, COM DIAMETRO NOMINAL DE 100MM, INCLUSIVE ANEL DE BORRACHA. FORNECIMENTO	<b>159,77</b>	M
-----	---------------	--	---------------	---

Em volta da quadra	ÁREA	ALTURA	COMPRIMENTO
TUBO PVC, PARA ESGOTO, Ø100MM	0,50	0,50	159,77

159,77

#### 6.8 TUBOS E CONEXÕES DE POLIETILENO - ASSENTAMENTO E SOLDA

## MEMÓRIA DE CÁLCULO DE QUANTITATIVOS

### 6.0 - GALERIAS, DRENOS E CONEXÕES

<b>Construção de Duas Unidades Escola e Creche, Escola Municipalizada Jeohvah Santos</b>			
<b>Processo:</b>	0		
<b>Endereço:</b>	Rua José Tavares Filho, nº 237, bairro São João, Município de Barra do Pirai - RJ		
<b>Município:</b>	Barra do Pirai-RJ		
<b>Natureza:</b>	0		



SECRETARIA MUNICIPAL  
DE OBRAS PÚBLICAS

6.8	06.001.0770-A	ASSENTAMENTO DE TUBOS DE POLIETILENO, COM DE=20 A 40MM, INCLUSIVE TESTE HIDROSTÁTICO, EXCLUSIVE SOLDAS DAS JUNTAS E FORNECIMENTO DE TUBOS E DE CONEXÕES	<b>161,60</b>	M
-----	---------------	---	---------------	---

Para rede de esgoto na lateral esquerda da creche	ÁREA	ALTURA	COMPRIMENTO
TUBO POLIETILENO (PEAD), DE=32MM	1,00	0,93	161,60

161,60

#### 6.9 TUBOS E CONEXÕES DE (PEAD) - FORNECIMENTO

6.9	06.203.0053-A	TUBO DE POLIETILENO DE ALTA DENSIDADE (PEAD), RESINA PE80/100, CONFORME ABNT NBR 15561, CLASSE PN-10/12,5, SDR 13,6, DE=200MM. FORNECIMENTO	<b>161,60</b>	M
-----	---------------	---	---------------	---

Para rede de esgoto na lateral esquerda da creche	ALTURA	COMPRIMENTO
TUBO POLIETILENO (PEAD), DE=32MM	1,00	161,60

161,60

#### 6.10 DUTOS ALENAR FLEXÍVEL E CORRUGADO HELICOIDAL



6.10	06.069.0130-A	DUTO CORRUGADO HELICOIDAL, NA COR PRETA, SINGELO, DE POLIETILENO DE ALTA DENSIDADE (PEAD), PARA PROTEÇÃO DE CONDUTORES ELÉTRICOS EM INSTALAÇÕES SUBTERRÂNEAS, COM DIÂMETRO NOMINAL 4", SENDO DIÂMETRO INTERNO 102MM, FORNECIDO C/2 TAMPOES NAS EXTREMIDADES, FITA DE A VISO *	<b>150,96</b>	M
------	---------------	---	---------------	---

Para elétrica do PC aos quadros de distribuição	ÁREA	ALTURA	COMPRIMENTO
DUTO CORRUGADO Ø 4" (VALA)	0,50	0,50	150,96

150,96

# MEMÓRIA DE CÁLCULO DE QUANTITATIVOS

## 8.0 - BASES E PAVIMENTOS

<b>Construção de Duas Unidades Escola e Creche, Escola Municipalizada Jeohvah Santos</b>				 
<b>Processo:</b>	0			<b>SECRETARIA MUNICIPAL DE OBRAS PÚBLICAS</b>
<b>Endereço:</b>	Rua José Tavares Filho, nº 237, bairro São João, Município de Barra do Pirai - RJ			
<b>Município:</b>	Barra do Pirai-RJ			
<b>Natureza:</b>	0			

### 8.1 PAVIMENTAÇÃO DE LAJOTAS DE CONCRETO - NATURAL E COLORIDO

8.1	08.020.0008-A	PAVIMENTAÇÃO INTERTRAVADA DE LAJOTAS DE CONCRETO, PRE-FABRICA DAS, COR NATURAL, COM ESPESURA DE 6CM, RESISTENCIA A COMPRESSÃO DE 35MPA, CONFORME ABNT NBR 15953, EXCLUSIVE O PREPARO DO SUBLEITO E BASE	<b>463,61</b>	M2
-----	---------------	---	---------------	----

Intertravado	Área
Calçada e estacionamento	184,84
Circulação (área não coberta)	162,77
Circulação do entorno da quadra	116,00

463,61

### 8.2 MEIO-FIO E SARJETA DE CONCRETO

8.2	08.027.0035-A	MEIO-FIO RETO DE CONCRETO SIMPLES FCK=15MPA, MOLDADO NO LOCAL, TIPO DER-RJ, MEDINDO 0,15M NA BASE E COM ALTURA DE 0,45M, REJUNTAMENTO COM ARGAMASSA DE CIMENTO E AREIA, NO TRACO 1:3,5, COM FORNECIMENTO DE TODOS OS MATERIAIS, ESCAVACÃO E REATERRO	<b>89,00</b>	M
-----	---------------	--	--------------	---

Comprimento retirado do projeto	m
Calçada	89,00

89,00

### 8.3 MEIO-FIO E SARJETA DE CONCRETO

8.3	08.027.0036-A	MEIO-FIO CURVO DE CONCRETO SIMPLES FCK=15MPA, MOLDADO NO LOCAL, TIPO DER-RJ, MEDINDO 0,15M NA BASE E COM ALTURA DE 0,45M, REJUNTAMENTO COM ARGAMASSA DE CIMENTO E AREIA, NO TRACO 1:3,5, COM FORNECIMENTO DE TODOS OS MATERIAIS, ESCAVACÃO E REATERRO	<b>13,00</b>	M
-----	---------------	---	--------------	---

Comprimento retirado do projeto	m
Calçada	13,00

13,00

### 8.4 JUNTAS EM PLACAS DE CONCRETO

8.4	08.019.0009-A	JUNTA DE RETRAÇÃO, SERRADA COM DISCO DE DIAMANTE, PARA PAVIMENTOS DE PLACAS DE CONCRETO, COM 5CM DE PROFUNDIDADE	<b>125,62</b>	M
-----	---------------	--	---------------	---

Para pisos acima de 10m<sup>2</sup>  
2,50m/m<sup>2</sup> (para quadros de 1,00x1,00m)

área da quadra (m <sup>2</sup> )	m/m <sup>2</sup>	m
314,06	2,50	125,62

125,62

# MEMÓRIA DE CÁLCULO DE QUANTITATIVOS

## 9.0 - PARQUES E JARDINS

1

<b>Construção de Duas Unidades Escola e Creche, Escola Municipalizada Jeovah Santos</b>			
<b>Processo:</b>	0		
<b>Endereço:</b>	Rua José Tavares Filho, nº 237, bairro São João, Município de Barra do Pirai - RJ		
<b>Município:</b>	Barra do Pirai-RJ		
<b>Natureza:</b>	0		



SECRETARIA MUNICIPAL  
DE OBRAS PÚBLICAS

### 9.1 PLANTIO DE GRAMA, LEGUMINOSAS, E CERCA VIVA

9.1	09.001.0020-A	PLANTIO DE GRAMA EM PLACAS TIPO ESMERALDA, INCLUSIVE FORNECIMENTO DA GRAMA E TRANSPORTE, EXCLUSIVE PREPARO DO TERRENO E O MATERIAL PARA ESTE	<b>115,00</b>	M2
-----	---------------	--	---------------	----

Área especificada em projeto	área (m²)
	115,00

115,00

### 9.2 MOBILIÁRIO E ACESSÓRIOS - BANCOS, MESAS DE JARDIM E RÉGUAS PARA BANCOS

9.2	09.012.0001-A	BANCO DE CONCRETO APARENTE, COM 1,50M DE COMPRIMENTO, 45CM DE LARGURA E 10CM DE ESPESSURA, SOBRE DOIS APOIOS DO MESMO MATERIAL, COM SEÇÃO DE 10X30CM	<b>8,00</b>	UNID
-----	---------------	--	-------------	------

distribuídos na área externa	Quantidade (unid)
Quadra	4,00
Creche/play	3,00
Área de serviço	1,00
	8,00

8,00

### 9.3 PLANTIO DE ÁRVORES E ARBUSTOS

9.3	09.002.0001-A	PLANTIO DE ARVORE ISOLADA ATÉ 2,00M DE ALTURA, DE QUALQUER ESPÉCIE, EM LOGRADOURO PÚBLICO, INCLUSIVE TRANSPORTE, TERRA PRETA SIMPLES E ESTACA DE MADEIRA (TUTOR), EXCLUSIVE O FORNECIMENTO DA ARVORE	<b>4,00</b>	UN
-----	---------------	--	-------------	----

distribuídos na área externa	quantidade (unid)
ver projeto básico	4,00

4,00

### 9.4 COBERTURAS VEGETAIS

9.4	09.003.0076-A	ESPÉCIES VEGETAIS COM ALTURA DE (2,50 A 3,50)M, TIPO PALMEIRA SYAGRUS ROMANZOFFIANA (BABA-DE-BOI/JERIVA), AIPHANES CARYOTI FOLIA (PALMEIRA "SPINE"), LIVISTONIA CHINENSIS (LEQUE DA CHINA / FALSA LATANIA), RHAPIS EXCELSA (PALMEIRA RAFIA), ROYSTONIA OLEACEA (	<b>3,00</b>	UN
-----	---------------	--	-------------	----

distribuídos na área externa	quantidade (unid)
ver projeto básico	3,00

3,00

### 9.5 PLANTIO DE ÁRVORES E ARBUSTOS

9.5	09.001.0075-A	PLANTIO DE PLANTAS DE COBERTURA FLORIDAS, TIPO MOISES, BELA-EMÍLIA, ETC, EXCLUSIVE FORNECIMENTO	<b>4,30</b>	M2
-----	---------------	---	-------------	----

distribuídos na área externa	área (m²)
rampa escola	1,30
rampa creche	3,00

4,30

# MEMÓRIA DE CÁLCULO DE QUANTITATIVOS

## 9.0 - PARQUES E JARDINS

<b>Construção de Duas Unidades Escola e Creche, Escola Municipalizada Jeovah Santos</b>			
<b>Processo:</b>	0		
<b>Endereço:</b>	Rua José Tavares Filho, nº 237, bairro São João, Município de Barra do Piraí - RJ		
<b>Município:</b>	Barra do Piraí-RJ		
<b>Natureza:</b>	0		



**SECRETARIA MUNICIPAL DE OBRAS PÚBLICAS**

### 9.6 COBERTURAS VEGETAIS

9.6	09.003.0144-A	ESPECIES VEGETAIS COM ALTURA DE(0,60 A 1,50)M, TIPO CALLIANDR A TWEEDII(ESPONJINHA VERMELHA), HIBISCUS ROSA-SINENSIS(HIBIS CO ARGENTINO), MALVAVISCUS ARBOREUS (HIBISCO COLIBRI) OU SIM ILAR E CONSIDERANDO 4 MUDAS POR M2.FORNECIMENTO	<b>22,00</b>	M2
-----	---------------	---	--------------	----

<b>distribuídos na área externa</b>	área (m <sup>2</sup> )
fachada de fundos da creche	22,00

22,00

### 9.7 COBERTURAS VEGETAIS

9.7	09.003.0192-A	ESPECIES VEGETAIS COM ALTURA DE(0,10 A 0,30)M, TIPO CAMBARA, A JUGA, BARLIERIA-VERMELHA, VINCA, MARGARIDINHA AMARELA, COROA-DE- CRISTO PEQUENA, ORELHA-SE-MACACO, LANTANA, LANTANA BRANCA, DOLAR , ONZE-HORAS, SALVIA, SELAGINELA, CINERARIA, SOLANO-RASTEIRO, JUNQUI	<b>115,00</b>	M2
-----	---------------	---	---------------	----

<b>distribuídos na área externa</b>	área (m <sup>2</sup> )
da quadra	115,00

115,00

### 9.8 COBERTURAS VEGETAIS

9.8	09.003.0188-A	ESPECIES VEGETAIS C/ALTURA(0,10 A 0,20)M, TIPO ERICA, RABO DE GATO, GRAMA AMENDOIM, ASISTASIA, BULBINE, CLOROFITO, PINGO DE OURO, EVOLVOLO, HERA-ROXA, PELE-DE-URSO, PERIQUITO AMARELO, PILEI A, BRILHANTINA, RUELIA-ROXA, QUARESMINHA, JIBOIA, SETCRESEA, MARGA RIDINHA	<b>22,00</b>	M2
-----	---------------	--	--------------	----

<b>distribuídos na área externa</b>	área (m <sup>2</sup> )
fachada de fundos da creche	22,00

22,00

### 9.9 EQUIPAMENTOS PARA PRAÇAS E JARDINS

9.9	09.015.0312-A	BALANCO DE 0/4ANOS COMPOSTO C/2 CADEIRAS, PRESAS EM CORRENTES GALV., FIXADAS POR MEIO DE BRACAD.C/TRAVESSAO DE TUBO FERRO GALV.(EXT.E INTERNAMENTE)DE 2 1/2"ESP.PAREDE 1/8", SUSPENSAS EM CAVALETES TUBO FERRO GALV.2", CHUMBADOS SAPATAS CONCRETO, PINTADOS C	<b>2,00</b>	UN
-----	---------------	--	-------------	----

<b>distribuídos na área externa</b>	quantidade (unid)
ver projeto basico	2,00

2,00

### 9.10 EQUIPAMENTOS PARA PRAÇAS E JARDINS

9.10	09.015.0322-A	ESCORREGA DE 0/4ANOS C/ALTURA DE 1,17M EM MADEIRA APARELHADA E TUBOS DE FERRO GALVANIZADO(EXT.E INTERNAMENTE) DE 3/4"E 2" E ESPESSURA DE PAREDE DE 1/8", COM PINTURA DE BASE GALVITE E 2 DEMAOS DE ACABAMENTO.FORNECIMENTO E COLOCACAO	<b>2,00</b>	UN
------	---------------	--	-------------	----

<b>distribuídos na área externa</b>	quantidade (unid)
ver projeto basico	2,00

2,00



# MEMÓRIA DE CÁLCULO DE QUANTITATIVOS

## 9.0 - PARQUES E JARDINS

<b>Construção de Duas Unidades Escola e Creche, Escola Municipalizada Jeovah Santos</b>			
<b>Processo:</b>	0		
<b>Endereço:</b>	Rua José Tavares Filho, nº 237, bairro São João, Município de Barra do Piraí - RJ		
<b>Município:</b>	Barra do Piraí-RJ		
<b>Natureza:</b>	0		



**SECRETARIA MUNICIPAL DE OBRAS PÚBLICAS**

### 9.11 EQUIPAMENTOS PARA PRAÇAS E JARDINS

9.11	09.015.0328-A	GANGORRA DE 0/4 ANOS COM PRANCHAS DE MADEIRA APARELHADA, ESTA S FIXAS EM TUBO DE FERRO GALVANIZADO (EXTERNA E INTERNAMENTE ) DE 2" E ESPESSURA DE PAREDE DE 1/8", COM PINTURA DE BASE GALVITE E 2 DEMAOS DE ACABAMENTO.FORNECIMENTO E COLOCACAO	<b>2,00</b>	UN
------	---------------	---	-------------	----

<b>distribuídos na área externa</b>	quantidade (unid)
ver projeto basico	2,00

2,00

### 9.12 ALAMBRADOS

9.12	09.015.0030-A	ALAMBRADO DE TELA DE ARAME GALVANIZADO FIO Nº12,MALHA LOSANG O DE 7,5CM,COM ALTURA DE 2,00M MAIS 0,30M DE ABA INCLINADA A 45º.ESTA ESTRUTURA FORMADA DE TUBOS ACO GALVANIZADO DE 1.1/4 ",HORIZONTAIS E VERTICAIS,SENDO OS HORIZONTAIS UM A 0,15M DO CHAO E	<b>320,00</b>	M2
------	---------------	--	---------------	----

Quadra	comprimento (m) x 2 lados	altura (m)	m <sup>2</sup>
Laterais	40,00	5,00	200,00

200,00

Quadra	comprimento (m) x 2 lados	altura (m)	m <sup>2</sup>
Cabeçeira	24,00	5,00	120,00

120,00

### 9.13 EQUIPAMENTOS PARA PRAÇAS E JARDINS

9.13	09.015.0300-A	AMARELINHA EM BLOCOS DE CONCRETO PRE-MOLDADOS COM APLICACAO DE LETRAS E NUMEROS COLORIDOS EM BAIXO RELEVO.FORNECIMENTO E APLICACAO	<b>2,00</b>	UN
------	---------------	--	-------------	----

<b>distribuídos na área externa</b>	quantidade (unid)
ver projeto basico	2,00

2,00

### 9.14 EQUIPAMENTOS PARA PRAÇAS E JARDINS

9.14	09.010.0001-A	CORDOES DE CONCRETO SIMPLES,COM SECAO DE 10X25CM,MOLDADOS NO LOCAL,INCLUSIVE ESCAVACAO E REATERRO	<b>54,98</b>	M
------	---------------	---	--------------	---

<b>distribuídos na área externa</b>	quantidade (m)
arremate do piso intertravado na quadra	30,61
arremate do piso intertravado na jardineira do anfiteatro	16,47
arremate do piso próximo a sala multiuso	7,90

54,98

**MEMÓRIA DE CÁLCULO DE QUANTITATIVOS**  
**10.0 - FUNDAÇÕES**

**Construção de Duas Unidades Escola e Creche, Escola Municipalizada Jeohvah Santos**



SECRETARIA MUNICIPAL  
**DE OBRAS PÚBLICAS**

**Processo:** 0

**Endereço:** Rua José Tavares Filho, nº 237, bairro São João, Município de Barra do Piraí - RJ

**Município:** Barra do Piraí-RJ

**Natureza:** 0

**10.1 ESTACAS DE CONCRETO MOLDADAS NO TERRENO**

10.1	10.028.0015-A	ESTACA DE CONCRETO FCK=15MPA, ARMADA, MOLDADA NO TERRENO, COM DIÂMETRO DE 250MM, COM CAPACIDADE PARA 25T, INCLUSIVE FORNECIMENTO DOS MATERIAIS E CONCRETAGEM COM ADENSAMENTO MANUAL, EXCLUSIVE PERFURAÇÃO	<b>244,40</b> M
------	---------------	---	-----------------

**Para fundação**

Local	quantidade de pilar	altura do pilar (m)	altura da perfuração (m)	comprimento à perfurar (m)
fundação da quadra	18,00	7,00	3,00	54,00
escola/creche	106,00	4,00	1,00	106,00

160,00

Local	comprimento (m)	distância entre pilares	quantidade de pilar	altura do muro (m)	altura da perfuração (m)	comprimento à perfurar (m)
muro de divisa lateral direita (play com a crechê)	11,80	2,00	5,90	2,55	2,00	11,80
muro entre a crechê e a escola	48,55	2,00	24,28	2,55	2,00	48,55
muro de cobogó (play)	7,00	2,00	3,50	2,55	2,00	7,00
muro da fachada (gradil)	34,10	2,00	17,05	1,00	1,00	17,05

84,40

**MEMÓRIA DE CÁLCULO DE QUANTITATIVOS**  
**11.0 - ESTRUTURAS**

Construção de Duas Unidades Escola e Creche, Escola Municipalizada Jeovah Santos

Processo: 0

Endereço: Rua José Tavares Filho, nº 237, bairro São João, Município de Barra do Piraí - RJ

Município: Barra do Piraí-RJ

Natureza: 0



**SECRETARIA MUNICIPAL**  
**DE OBRAS PÚBLICAS**

**11.1 CONCRETO - PRODUÇÃO, LANÇAMENTO E ADENSAMENTO**

11.1	11.003.0002-A	CONCRETO DOSADO RACIONALMENTE PARA UMA RESISTENCIA CARACTERISTICA A COMPRESSAO DE 15MPA, INCLUSIVE MATERIAIS, TRANSPORTE, P REPARO COM BETONEIRA, LANÇAMENTO E ADENSAMENTO	<b>26,89</b>	M3
------	---------------	--	--------------	----

arqui bancada	compimento	área do triângulo	volume do concreto nos degraus	m³
degraus	20,60	0,32	6,592	6,59
				<b>6,59</b>

6,59

arqui bancada	compimento	largura	espessura	m³
laje	20,60	1,60	0,08	2,64
				<b>2,64</b>

2,64

arqui bancada (anfiteatro)	compimento	área do triângulo	volume do concreto no degrau	m³
degraus	55,20	0,32	17,664	17,66
				<b>17,66</b>

17,66

**11.2 CONCRETO ARMADO - MATERIAL, PREPARO, LANÇAMENTO, FORMAS E ARMAÇÃO**

11.2	11.013.0135-A	CONCRETO ARMADO, FCK=25MPA, INCLUINDO MATERIAIS PARA 1,00M3 DE CONCRETO (IMPORTADO DE USINA) ADENSADO E COLOCADO, 12,00M2 DE AREA MOLDADA, FORMAS CONFORME O ITEM 11.004.0022, 60KG DE ACO CA-50, INCLUSIVE MAO-DE-OBRA PARA CORTE, DOBRAGEM, MONTAGEM E COLOCACAO N	<b>244,19</b>	M3
------	---------------	--	---------------	----

muro de contenção entre a quadra e a escola	largura(m)	altura(m)	comp(m)	m³
cinta	0,40	0,20	31,86	2,55
viga superior	0,40	0,20	31,86	2,55
				<b>5,10</b>

5,10

muro entre a crechê e a escola	largura(m)	altura(m)	comp(m)	quantidade	m³
bloco	0,60	0,60	0,60	24,00	5,18
cinta	0,20	0,40	48,55		3,88
pilarete	0,20	0,30	1,00	24,00	1,44
pillar	0,20	0,30	2,50	24,00	3,60
viga superior	0,20	0,30	48,55		2,91
					<b>17,02</b>

17,02

muro de divisa lateral direita (play com a creche)	largura(m)	altura(m)	comp(m)	quantidade	m³
bloco	0,60	0,60	0,60	6,00	1,30
cinta	0,20	0,40	11,80		0,94
pilarete	0,20	0,30	1,00	6,00	0,36
pillar	0,20	0,30	2,50	6,00	0,90
viga superior	0,20	0,30	11,80		0,71
					<b>4,21</b>

4,21

muro de cobogó (play)	largura(m)	altura(m)	comp(m)	quantidade	m³
bloco	0,60	0,60	0,60	4,00	0,86
cinta	0,20	0,40	7,00		0,56
pilarete	0,20	0,30	1,00	4,00	0,24
pillar	0,20	0,30	2,50	4,00	0,60
viga superior	0,20	0,30	7,00		0,42
					<b>2,68</b>

2,68

muro da fachada (gradil)	largura(m)	altura(m)	comp(m)	quantidade	m³
bloco	0,60	0,60	0,60	19,00	4,10
cinta	0,20	0,40	34,10		2,73
pilarete	0,20	0,30	1,00	19,00	1,14
pillar	0,20	0,30	1,00	19,00	1,14
viga superior	0,20	0,30	34,10		2,05
					<b>11,16</b>

11,16

**MEMÓRIA DE CÁLCULO DE QUANTITATIVOS**  
**11.0 - ESTRUTURAS**

Construção de Duas Unidades Escola e Creche, Escola Municipalizada Jeovah Santos



**SECRETARIA MUNICIPAL**  
**DE OBRAS PÚBLICAS**

**Processo:** 0  
**Endereço:** Rua José Tavares Filho, nº 237, bairro São João, Município de Barra do Pirai - RJ  
**Município:** Barra do Pirai-RJ  
**Natureza:** 0

<b>casa do lixo</b>	largura(m)	altura(m)	comp(m)	quantidade	m <sup>3</sup>
cinta	0,20	0,30	8,30	2,00	1,00
viga superior	0,20	0,30	8,30	2,00	1,00
pilar	0,20	0,30	2,50	8,00	1,2
					<b>3,19</b>

3,19

<b>Laje (piso e escada)</b>	largura(m)	espessura (m)	comp(m)	quantidade	m <sup>3</sup>
rampa	1,20	0,10	11,50	2,00	2,76
escada	1,50	0,15	2,80	1,00	0,63
					<b>3,39</b>

3,39

<b>quadra</b>	compimento	largura	altura	m <sup>3</sup>	quantidade (unid)	m <sup>3</sup>
bloco de fundação	0,80	0,80	0,80	0,51	18,00	9,22
						<b>9,22</b>

9,22

<b>escola/creche</b>	compimento	largura	altura	m <sup>3</sup>	quantidade (unid)	m <sup>3</sup>
bloco de fundação	0,80	0,80	0,80	0,51	106,00	54,27
						<b>54,27</b>

54,27

<b>Laje de piso da quadra (radier)</b>	largura (m)	comp(m)	m <sup>2</sup>	espessura (m)	m <sup>3</sup>
	15,25	20,60	314,15	0,10	31,42
Laje de piso da escola	ver projeto de estrutura		530,43	0,10	53,04
Laje de piso da creche	ver projeto de estrutura		494,95	0,10	49,50
					<b>133,95</b>

133,95

**MEMÓRIA DE CÁLCULO DE QUANTITATIVOS**  
**11.0 - ESTRUTURAS**

Construção de Duas Unidades Escola e Creche, Escola Municipalizada Jeovah Santos

Processo: 0

Endereço: Rua José Tavares Filho, nº 237, bairro São João, Município de Barra do Piraí - RJ

Município: Barra do Piraí-RJ

Natureza: 0



**SECRETARIA MUNICIPAL**  
**DE OBRAS PÚBLICAS**

**11.3 TELAS DE AÇO E GALVANIZADOS - FORNECIMENTO**

11.3	11.023.0002-A	TELA PARA ESTRUTURA DE CONCRETO ARMADO, FORMADA POR FIOS DE AÇO CA-60, CRUZADAS E SOLDADAS ENTRE SI, FORMANDO MALHAS QUADRADAS DE FIOS COM DIÂMETRO DE 4,2MM E ESPACAMENTO ENTRE ELES DE (15X15)CM. FORNECIMENTO	<b>1.512,87</b>	KG
------	---------------	--	-----------------	----

OBS: Para execução das calçadas no entorno das escolas

pátio descoberto	área do terreno	área da construção	área do entorno (calçadas)	espessura	m³
	2.513,50	1.482,38	1.031,12	0,10	103,11
					<b>103,11</b>

103,11

quantidade de tela no pátio descoberto	lado	espessamento	quantidade (unid)	comprimento do ferro (m)	comprimento total (m)
	20,63	0,15	137,53	50,00	6.876,67
	50,00	0,15	333,33	20,63	6.876,67
					<b>13.753,33</b>

13.753,33

OBS: Peso do vergalhão de 4,2mm = 0,11kg/m

comprimento do ferro (m)	kg/m (peso)	kg
13.753,33	0,11	1.512,87
		<b>1.512,87</b>

1.512,87

**11.4 SERVIÇOS DE CONTENÇÃO E PROTEÇÃO**

11.4	11.026.0032-A	MURO CONTENÇÃO DE TALUDE, UTILIZANDO BLOCOS CONCRETO ESPECIAL S, MED. (0,40X0,40X0,20)M, SEM JARDINEIRA, MONTAGEM ATRAVÉS ENCAIXE SECO. FORNECIMENTO DE BLOCOS E MONTAGEM, EXCLUSIVE: GEOGREL HA, FILTRO AREIA, CAMADA VERTICAL DE PEDRA BRITADA, CONCRETO PARA LAS	<b>51,94</b>	M2
------	---------------	---	--------------	----

muro de contenção de taludes	altura(m)	comp(m)	m²
muro entre a quadra e a escola	2,00	25,97	51,94
			<b>51,94</b>

51,94

**11.5 LAJES PRÉ-MOLDADAS**

11.5	11.030.0025-A	LAJE PRÉ-MOLDADA BETA 11, PARA SOBRECARGA ATÉ 3,5KN/M2 E VAO DE 4,40M, CONSIDERANDO VIGOTAS, EPS E ARMADURA NEGATIVA, INCLUSIVE CAPEAMENTO DE 3CM DE ESPESSURA, COM CONCRETO FCK=25MPA E ESCORAMENTO, CONFORME ABNT NBR 14859. FORNECIMENTO E MONTAGEM DO CONJUNTO	<b>495,59</b>	M2
------	---------------	--	---------------	----

	compartimentos com laje	área total (m²)
<b>creche</b>	Refeitório, circulação, cozinha, despensa, copa funcionários, lavanderia, func. Femin, func. Masc., rouparia, fraudário, depósito, PNE fem., PNE masc., lactário, infantil 1, infantil 2, lixeira	267,47
<b>escola</b>	wc masc. Wc femin., área de serviço, despensa, mat. Limpeza, wc funcionários, circulação, PNE masc., PNE femin. Refeitório cozinha, lixeira	228,12

495,59

**11.6 ESTRUTURAS METÁLICAS**

11.6	ET 24.05.0150	Estrutura metálica para cobertura de quadra ou galpão, compreendendo vigas trelicadas compostas de membros soldados em perfil U de chapa dobrada nos banzos superior, inferior, montantes e diagonais, com perfil I 10" nas colunas e treças em perfil U enrijecidos, aço USI SAC 41, parafusos com cabeça sextavada, porcas em aço carbono e tirante de 1/2" incluindo luva para fixação. Para coberturas com vão máximo de 16m. Forneimento de todos os materiais incluindo transporte e montagem. (desonerado)	<b>314,15</b>	m2
------	---------------	---	---------------	----

Cobertura	largura (m)	comp(m)	m²
Quadra	15,25	20,60	314,15

314,15

**MEMÓRIA DE CÁLCULO DE QUANTITATIVOS  
11.0 - ESTRUTURAS**

Construção de Duas Unidades Escola e Creche, Escola Municipalizada Jeovah Santos



**Processo:** 0  
**Endereço:** Rua José Tavares Filho, nº 237, bairro São João, Município de Barra do Pirai - RJ  
**Município:** Barra do Pirai-RJ  
**Natureza:** 0

**11.7 ESTRUTURAS METÁLICAS**

11.7	11.016.0020-A	ESTRUTURAS DE ELEMENTOS EM PERFIS "I" ATE 8", EM ACO LAMINADO ,(VIGAS ISOLADAS, ESCORAS, PORTICOS, ETC), INCLUSIVE PERDAS. FORN ECIMENTO E MONTAGEM	<b>15.789,90</b>	KG
------	---------------	---	------------------	----

<b>Pilares e vigas</b>	Quantidade conforme projeto de estrutura	kg
Escola/Creche		15.789,90

15.789,90

**11.8 ESTRUTURAS METÁLICAS**

11.8	11.016.0007-F	ESTRUTURA METALICA PARA COBERTURA, TERÇAS TRANSVERSAIS E LONGITUDINAIS, SOBRE APOIO EM EMPENAS DE ALVENARIA, COM UMA DEMÃO DE PINTURA ANTIOXIDO, EXCLUSIVE COBERTURA E ACESSORIOS. FORNECIMENTO E MONTAGEM	<b>5.906,45</b>	KG
------	---------------	--	-----------------	----

Terças	longitudinais (m)	Transversais (m)	Total (m)	kg/m	kg
Escola	314,73	115,92	430,65	7,95	3.423,67
Creche	209,84	102,46	312,30	7,95	2.482,79

5.906,45

## MEMÓRIA DE CÁLCULO DE QUANTITATIVOS

### 12.0 - ALVENARIAS

#### Construção de Duas Unidades Escola e Creche, Escola Municipalizada Jeohvah Santos



**Processo:** 0

**Endereço:** Rua José Tavares Filho, nº 237, bairro São João, Município de Barra do Pirai - RJ

**Município:** Barra do Pirai-RJ

**Natureza:** 0

#### 12.1 ALVENARIA DE TIJOLOS CERÂMICOS FURADOS - ARGAMASSA DE CIMENTO E AREIA

12.1	12.003.0085-A	ALVENARIA DE TIJOLOS CERAMICOS FURADOS 10X20X20CM,ASSENTES COM ARGAMASSA DE CIMENTO E SAIBRO,NO TRACO 1:8,EM PAREDES DE MEIA VEZ(0,10M),DE SUPERFICIE CORRIDA,DE 3,00M A 4,50M DE AL TURA E MEDIDA PELA AREA REAL	<b>2.378,82</b>	M2
------	---------------	---	-----------------	----

Alvenaria em tijolo cerâmico (paredes)	Comprimento	altura	m <sup>2</sup>
Escola	285,00	3,00	855,00
Creche	352,00	3,00	1.056,00

Empenas	Comprimento	altura	m <sup>2</sup>
Escola	77,68	0,50	38,84
Creche	73,36	0,50	36,68

Platimbandas	Comprimento	altura	m <sup>2</sup>
Escola	127,15	1,50	190,73
Creche	134,38	1,50	201,57
			2.378,82

2.378,82

#### 12.2 ALVENARIA DE BLOCO DE CONCRETO - ARGAMASSA DE CIMENTO E AREIA

12.2	12.005.0090-A	ALVENARIA DE BLOCOS DE CONCRETO 20X20X40CM,ASSENTES COM ARG MASSA DE CIMENTO E AREIA,NO TRACO 1:6,EM PAREDES DE 0,20M DE ESPESSURA,DE SUPERFICIE CORRIDA,DE 3,00 A 4,50M DE ALTURA E MEDIDA PELA	<b>554,04</b>	M2
------	---------------	--	---------------	----

Mureta da varanda	Comprimento	altura	m <sup>2</sup>
Creche	6,58	1,00	6,58

Rampa de acesso (canteiro)	Comprimento	altura	m <sup>2</sup>
Escola	9,47	1,23	11,65
Creche	12,81	1,23	15,76

Alvenaria do muro da frente	Comprimento	altura	m <sup>2</sup>
Escola/Creche	30,00	1,00	30,00

muro divisa lateral esquerda	Comprimento	altura	m <sup>2</sup>
Escola/Creche	103,81	2,55	264,72

Guarda corpo do muro da quadra, escada e rampa	Comprimento	altura	m <sup>2</sup>
Escola/Creche	31,91	1,00	31,91

Armário da quadra	Comprimento	altura	m <sup>2</sup>
Escola/Creche	4,00	1,60	6,40

Área Externa - Pátio	Comprimento	altura	m <sup>2</sup>
anfiteatro	51,98	1,50	77,97
jardineira (creche)	16,24	0,40	6,50

## MEMÓRIA DE CÁLCULO DE QUANTITATIVOS

### 12.0 - ALVENARIAS

#### Construção de Duas Unidades Escola e Creche, Escola Municipalizada Jeohvah Santos



**Processo:** 0

**Endereço:** Rua José Tavares Filho, nº 237, bairro São João, Município de Barra do Pirai - RJ

**Município:** Barra do Pirai-RJ

**Natureza:** 0

Cisterna	10,80	1,60	17,28
Gola das árvores	8,78	0,50	4,39

Calhas da cobertura	Comprimento	altura	m <sup>2</sup>
Escola	48,54	0,80	38,83
Creche	52,58	0,80	42,06
			554,04

554,04

#### 12.3 PAREDES DE BLOCOS VAZADOS

12.3	12.006.0010-A	PAREDE DE BLOCOS CERAMICOS VAZADOS(COBOGO),DE 10X10X10CM,ASS ENTES COM ARGAMASSA DE CIMENTO E AREIA,NO TRACO 1:4,LEVANDO UM VERGALHAO DE 4,2MM EM CADA JUNTA HORIZONTAL,PRESO NAS EXTREMIDADES A ESTRUTURA OU ALVENARIA EXISTENTE	50,85	M2
------	---------------	---	-------	----

Parede de cobogó	Comprimento	altura	m <sup>2</sup>
Refeitório escola	8,95	3,00	26,85
Play	8,00	3,00	24,00
			50,85

50,85

#### 12.4 PAREDE DIVISÓRIA PARA SANITÁRIOS E BANHEIROS

12.4	12.035.0001-A	PAREDE DIVISORIA PARA SANITARIO EM GRANITO CINZA ANDORINHA,C OM 2CM DE ESPESSURA,POLIDA NAS DUAS FACES,FIXACAO PISO OU PA REDE,EXCLUSIVE FERRAGENS PARA FIXACAO.FORNECIMENTO E COLOCAC AO	35,28	M2
------	---------------	---	-------	----

Creche	Comprimento	altura	m <sup>2</sup>
Func. Fem	1,20	1,80	2,16
Func. Masc	1,20	1,80	2,16
Intantil 1	4,50	1,80	8,10
Intantil 2	4,50	1,80	8,10

Escola	Comprimento	altura	m <sup>2</sup>
PNE Masculino	3,60	1,80	6,48
PNE Feminino	3,40	1,80	6,12
Funcionários	1,20	1,80	2,16
			35,28

35,28



## MEMORIA DE CALCULO DE QUANTITATIVOS

### 13.0 - REVESTIMENTOS

Construção de Duas Unidades Escola e Creche, Escola Municipalizada Jeovah Santos

Processo:	0	
Endereço:	Rua José Tavares Filho, nº 237, bairro São João, Município de Barra do Piraí - RJ	
Município:	Barra do Piraí-RJ	
Natureza:	0	



#### 13.1 PISOS EM CERÂMICA

13.1	13.330.0075-A	REVESTIMENTO DE PISO COM LADRILHO CERAMICO,ANTIDERRAPANTE,CO M MEDIDAS EM TORNO DE (45X45)CM,RESISTENCIA A ABRASAO P.E.I. -IV,ASSENTES EM SUPERFICIE COM NATA DE CIMENTO SOBRE ARGAMAS SA DE CIMENTO,AREIA E SAIBRO,NO TRACO 1:3:3,REJUNTAMENTO COM CIMENT	<b>1.346,79</b> M2
------	---------------	--	--------------------

Área dos comodos da escola	M²
circulação	25,93
sala 01	35,00
sala 02	35,00
depósito	18,15
sala 03	35,00
sala 04	35,00
sala 05	35,00
sala 06	35,00
coorde/diretoria	8,27
sala professores	17,55
leitura	25,00
informática	25,00
circulação	13,34
depósito	4,50
almox	9,71
arquivo	10,66
secretaria	24,44

392,55

Área comodos da creche	M²
Creche 1 (de 0 a 1)	33,96
Creche 2 (de 1 a 2)	33,96
Creche 3 (de 2 a 4)	33,96
Pré-escola 1 (4 a 6)	33,96
Pré-escola 2 (4 a 6)	33,96
Solario 1	16,81
circulação (SOMA)	99,54
circulação	19,85
professores	12,12
administração	12,12
Multiuso	33,96
Solario 2	18,54
Solario 3	18,54
almoxarifado	5,13
depósito	3,25

409,66

Área dos comodos da escola	M²
cozinha	23,13
despensa	4,34
mat. Limpeza	3,29
área de serviço	12,81
refeitório	72,82
wc feminino	16,73
wc masculino	17,03
sanitário PNE masculino	14,01
PNE feminino	13,35
vestiário masculino	18,77
wc funcionarios	2,82

199,10

## MEMORIA DE CALCULO DE QUANTITATIVOS

### 13.0 - REVESTIMENTOS

Construção de Duas Unidades Escola e Creche, Escola Municipalizada Jeovah Santos

<b>Processo:</b>	0	
<b>Endereço:</b>	Rua José Tavares Filho, nº 237, bairro São João, Município de Barra do Piraí - RJ	
<b>Município:</b>	Barra do Piraí-RJ	
<b>Natureza:</b>	0	



Área comod. da creche	M <sup>2</sup>
Refeitório	83,82
Solario 1	16,81
circulação (SOMA)	99,54
Lactário	8,70
fraldário	8,87
Lavanderia	18,54
copa funcionarios	9,71
rouparia	4,60
PNE masc	3,38
PNE fem	3,38
banheiro func. Fem	2,40
banheiro func. Masc	2,40
Dispensa	4,12
Cozinha	24,46
Varanda serviço/ dmi	15,64
Infantil 2	12,50
Infantil 1	12,50
Lactário	8,70
Amamentação	5,41

345,48

#### 13.2 RODAPÉ EM CERÂMICA

13.2	13.330.0100-A	RODAPE COM LADRILHO CERAMICO, COM 7,5 A 10CM DE ALTURA, ASSENT E CONFORME ITEM 13.025.0016	<b>1.082,99</b> M
------	---------------	--	-------------------

Para os rodapés - Escola	Perimetro
sala 01	23,00
sala 02	23,00
sala 03	23,00
sala 04	23,00
sala 05	23,00
sala 06	23,00
Diretoria	11,70
sala professores	18,00
leitura	19,00
informática	19,00
circulação	53,00
almoxarifado	10,00
arquivo	17,54
secretaria	18,00

304,24

Para os rodapés - Creche	Perimetro
Creche 1 (de 0a 1 anos)	23,00
Creche 2 (de 1 a 2 anos)	22,95
Creche 3 (de 2a 4 anos)	23,00
Prê-escola 1 (4 a 6 anos)	23,00
Prê-escola 2 (4 a 6 anos)	23,00
Solario 1	30,85
circulação	70,00
professores	14,85
administração	14,85
Multiuso	23,00
Solario 2	32,00
Solario 3	34,00
almoxarifado	8,37

342,87

## MEMORIA DE CALCULO DE QUANTITATIVOS

### 13.0 - REVESTIMENTOS

Construção de Duas Unidades Escola e Creche, Escola Municipalizada Jeovah Santos

<b>Processo:</b>	<b>0</b>	
<b>Endereço:</b>	<b>Rua José Tavares Filho, nº 237, bairro São João, Município de Barra do Piraí - RJ</b>	
<b>Município:</b>	<b>Barra do Piraí-RJ</b>	
<b>Natureza:</b>	<b>0</b>	



Escola	Perímetro
cozinha	20,75
despensa	8,40
mat. Limpeza	8,30
área de serviço	19,80
refeitório	34,00
wc feminino	5,64
wc masculino	5,60
sanitário PNE masculino	15,20
PNE feminino	14,90
wc funcionarios	7,10

139,69

Creche	Perímetro
Refeitório	40,00
Lactário	9,75
circulação	70,00
fraldário	12,00
Lavanderia	8,40
copa funcionarios	15,70
rouparia	8,60
PNE masc	7,43
PNE fem	7,43
banheiro func. Fem	6,40
banheiro func. Masc	6,40
Despensa	8,30
Cozinha	25,38
Varanda serviço/ dmi	24,80
Infantil 2	15,00
Infantil 1	15,00
depósito	7,60
gás	8,00

296,19

#### 13.3 PEITORIL E SOLEIRA EM GRANITO CINZA ANDORINHA

13.3	13.348.0050-A	PEITORIL EM GRANITO CINZA ANDORINHA,ESPESSURA DE 2CM,LARGURA 15 A 18CM,ASSENTADO COM NATA DE CIMENTO SOBRE ARGAMASSA DE CIMENTO,SAIBRO E AREIA,NO TRACO 1:3:3 E REJUNTAMENTO COM CIM ENTO BRANCO	<b>150,06</b> M
------	---------------	--	-----------------

Peitoril das janelas da escola	comprimento da janela	0,02 de cada lado da parede	comprimento do peitoril
cozinha	2,50	0,04	2,54
despensa	0,80	0,04	0,84
mat. Limpeza	0,80	0,04	0,84
área de serviço	2,50	0,04	2,54
wc feminino	0,60	0,04	0,64
wc masculino	0,60	0,04	0,64
sanitário PNE masculino	3,00	0,04	3,04
sanitário PNE feminino	3,00	0,04	3,04
sala 01	8,00	0,04	8,04
sala 02	8,00	0,04	8,04
sala 03	8,00	0,04	8,04
sala 04	8,00	0,04	8,04
sala 05	8,00	0,04	8,04
sala 06	8,00	0,04	8,04
coorde/diretoria	1,50	0,04	1,54
sala professores	2,50	0,04	2,54
informática	4,00	0,04	4,04
PNE feminino	3,00	0,04	3,04
PNE masculino	3,00	0,04	3,04
lixeira	0,50	0,04	0,54
secretaria	2,50	0,04	2,54
arquivo	1,50	0,04	1,54
almoxarifado	1,50	0,04	1,54

82,72

## MEMORIA DE CALCULO DE QUANTITATIVOS

### 13.0 - REVESTIMENTOS

Construção de Duas Unidades Escola e Creche, Escola Municipalizada Jeovah Santos

<b>Processo:</b>	0
<b>Endereço:</b>	Rua José Tavares Filho, nº 237, bairro São João, Município de Barra do Piraí - RJ
<b>Município:</b>	Barra do Piraí-RJ
<b>Natureza:</b>	0



Peitoril das janelas da creche	comprimento da janela	0,02 de cada lado da parede	comprimento do peitoril
Creche 1 ( de 0a 1 anos)	4,00	0,04	4,04
Creche 2 ( de 1 a 2 anos)	6,00	0,04	6,04
Creche 3 ( de 2a 4 anos)	6,00	0,04	6,04
Pré-escola 1 (4 a 6 anos)	6,00	0,04	6,04
Pré-escola 2 (4 a 6 anos)	6,00	0,04	6,04
Solario	1,00	0,04	1,04
Lactário	2,00	0,04	2,04
fraldário	2,00	0,04	2,04
professores	2,00	0,04	2,04
administração	1,20	0,04	1,24
Lavanderia	1,00	0,04	1,04
Multiuso	8,00	0,04	8,04
copa funcionarios	1,50	0,04	1,54
rouparia	1,00	0,04	1,04
PNE masc	0,80	0,04	0,84
PNE fem	0,80	0,04	0,84
banheiro func. Fem	0,80	0,04	0,84
banheiro func. Masc	0,80	0,04	0,84
Dispensa	2,00	0,04	2,04
Cozinha	3,00	0,04	3,04
almojarifado	1,00	0,04	1,04
Infantil 2	2,00	0,04	2,04
Infantil 1	2,00	0,04	2,04
Amamentação	1,00	0,04	1,04
depósito	2,00	0,04	2,04
gás	2,40	0,04	2,44

67,34

#### 13.4 PEITORIL E SOLEIRA EM GRANITO ANDORINHA

13.4	13.348.0075-A	SOLEIRA EM GRANITO CINZA ANDORINHA, ESPESURA DE 2CM, COM 2 PO LIMENTOS, LARGURA DE 15CM, ASSENTADO COM ARGAMASSA DE CIMENTO, SAIBRO E AREIA, NO TRACO 1:2:2, E REJUNTAMENTO COM CIMENTO BRANCO E CORANTE	<b>82,60</b> M
------	---------------	--	----------------

Área retirada do projeto	M	0,02 de cada lado da	comprimento do
<b>Escola</b>			
cozinha	0,90	0,04	0,94
dispensa	0,70	0,04	0,74
mat. Limpeza	0,70	0,04	0,74
área de serviço	0,80	0,04	0,84
refeitório	1,00	0,04	1,04
wc feminino	0,60	0,04	0,64
wc masculino	0,60	0,04	0,64
circulação	1,80	0,04	1,84
sanitário PNE masculino	0,90	0,04	0,94
sala 01	0,90	0,04	0,94
sala 02	0,90	0,04	0,94
sala 03	0,90	0,04	0,94
sala 04	0,90	0,04	0,94
sala 05	0,90	0,04	0,94
sala 06	0,90	0,04	0,94
coorde/diretoria	0,80	0,04	0,84
sala professores	0,80	0,04	0,84
leitura	0,90	0,04	0,94
informática	0,90	0,04	0,94
circulação	13,34	0,04	13,38
depósito	4,50	0,04	4,54
PNE feminino	0,90	0,04	0,94
almox	0,80	0,04	0,84
arquivo	0,70	0,04	0,74
secretaria	0,80	0,04	0,84
sala funcionario	0,60	0,04	0,64

39,48

## MEMORIA DE CALCULO DE QUANTITATIVOS 13.0 - REVESTIMENTOS

Construção de Duas Unidades Escola e Creche, Escola Municipalizada Jeovah Santos

<b>Processo:</b>	<b>0</b>	
<b>Endereço:</b>	<b>Rua José Tavares Filho, nº 237, bairro São João, Município de Barra do Pirai - RJ</b>	
<b>Município:</b>	<b>Barra do Pirai-RJ</b>	
<b>Natureza:</b>	<b>0</b>	



Área retirada do projeto	M	0,02 de cada lado da	comprimento do
<b>creche</b>			
Creche 1 ( de 0a 1 anos)	1,80	0,04	1,84
Creche 2 ( de 1 a 2 anos)	1,80	0,04	1,84
Creche 3 ( de 2a 4 anos)	1,80	0,04	1,84
Pré-escola 1 (4 a 6 anos)	1,80	0,04	1,84
Pré-escola 2 (4 a 6 anos)	0,90	0,04	0,94
Refeitório	1,80	0,04	1,84
Solario 1	0,90	0,04	0,94
saida do refeitório prp	0,90	0,04	0,94
circulação	1,80	0,04	1,84
fraldário	0,70	0,04	0,74
fraldário (escada)	1,42	0,04	1,46
professores	0,80	0,04	0,84
administração	0,80	0,04	0,84
Lavanderia	0,70	0,04	0,74
Multiuso	0,90	0,04	0,94
copa funcionarios	1,60	0,04	1,64
rouparia	0,70	0,04	0,74
PNE masc	0,90	0,04	0,94
PNE fem	0,90	0,04	0,94
banheiro func. Fem	0,60	0,04	0,64
banheiro func. Masc	0,60	0,04	0,64
Solario 2	0,90	0,04	0,94
Solario 3	0,90	0,04	0,94
Despensa	0,70	0,04	0,74
Cozinha	0,80	0,04	0,84
Varanda serviço/ dmi	1,80	0,04	1,84
almojarifado	0,90	0,04	0,94
Infantil 2	1,40	0,04	1,44
Infantil 2 (escada)	3,27	0,04	3,31

## MEMORIA DE CALCULO DE QUANTITATIVOS

### 13.0 - REVESTIMENTOS

#### Construção de Duas Unidades Escola e Creche, Escola Municipalizada Jeovah Santos

<b>Processo:</b>	0
<b>Endereço:</b>	Rua José Tavares Filho, nº 237, bairro São João, Município de Barra do Piraí - RJ
<b>Município:</b>	Barra do Piraí-RJ
<b>Natureza:</b>	0



Infantil 1	1,40	0,04	1,44
Infantil 1 (escada)	3,27	0,04	3,31
Lactário	0,80	0,04	0,84
Amamentação	0,80	0,04	0,84
depósito	0,70	0,04	0,74

43,12

#### 13.5 PISO EM GNAISES

13.5	13.075.0010-F	Revestimento de paredes com gnaisses região pedra carijó Rio de Janeiro, serrada nas laterais, com face natural, 23 x 11,50cm, com espessura de referência de 1,50cm, assente em superfície em osso, com nata de cimento sobre argamassa de cimento, areia e saibro 1:2:2 e rejuntamento pronto	<b>68,20</b> M <sup>2</sup>
------	---------------	---	-----------------------------

	Perímetro	Altura (m)	Lados	Área (m <sup>2</sup> )
<b>muro da entrada principal (gradil)</b>	34,10	1,00	2,00	68,20

68,20

#### 13.6 REVESTIMENTO COM CERÂMICAS

13.6	13.030.0290-A	REVESTIMENTO DE PAREDES COM CERAMICA, COM MEDIDAS EM TORNO DE (32X57)CM, ASSENTE CONFORME ITEM 13.025.0016	<b>1.307,64</b> M <sup>2</sup>
------	---------------	--	--------------------------------

- ESCOLA	Perímetro	Altura 0,10 (m)	Área (m <sup>2</sup> )
cozinha	20,75	3,00	62,25
despensa	8,40	3,00	25,2
mat. Limpeza	8,30	3,00	24,9
área de serviço	19,80	3,00	59,4
refeitório	34,00	3,00	102
wc feminino	5,64	3,00	16,92
wc masculino	5,60	3,00	16,8
sanitário PNE masculino	15,20	3,00	45,6
PNE feminino	14,90	3,00	44,7
wc funcionarios	7,10	3,00	21,3

419,07

- CRECHE	Perímetro	Altura 0,10 (m)	área (m <sup>2</sup> )
Refeitório	40,00	3,00	120,00
Lactário	9,75	3,00	29,25
circulação	70,00	3,00	210,00
fraldário	12,00	3,00	36,00
Lavanderia	8,40	3,00	25,20
copa funcionarios	15,70	3,00	47,10
rouparia	8,60	3,00	25,80
PNE masc	7,43	3,00	22,29
PNE fem	7,43	3,00	22,29
banheiro func. Fem	6,40	3,00	19,20
banheiro func. Masc	6,40	3,00	19,20
Despensa	8,30	3,00	24,90
Cozinha	25,38	3,00	76,14
Varanda serviço/ dmi	24,80	3,00	74,40
Infantil 2	15,00	3,00	45,00
Infantil 1	15,00	3,00	45,00
depósito	7,60	3,00	22,80
gás	8,00	3,00	24,00

888,57

#### 13.7 REVESTIMENTO COM CERÂMICAS

13.7	13.030.0255-A	REVESTIMENTO DE PAREDES COM LADRILHOS CERAMICOS COM MEDIDAS EM TORNO DE (10X10)CM, EM PLACA TELADA NO FORMATO EM TORNO DE (30X30)CM, NAS CORES BRANCO, CINZA, BEGE, CREME, AZUL, MARROM E P RETO, CONFORME ABNT NBR 16928, ASSENTE COM ARGAMASSA COLANTE, R E JUNTAME	<b>850,03</b> M <sup>2</sup>
------	---------------	---	------------------------------

Escola	Perímetro	altura	área (m <sup>2</sup> )
Fachada	114,75	1,30	149,18
Circulação	128,32	1,30	166,82

315,99

Creche	Perímetro	altura	área (m <sup>2</sup> )
Fachada	120,40	1,30	156,52
Circulação	257,34	1,30	334,54

## MEMORIA DE CALCULO DE QUANTITATIVOS

### 13.0 - REVESTIMENTOS

Construção de Duas Unidades Escola e Creche, Escola Municipalizada Jeovah Santos

<b>Processo:</b>	0	
<b>Endereço:</b>	Rua José Tavares Filho, nº 237, bairro São João, Município de Barra do Piraí - RJ	
<b>Município:</b>	Barra do Piraí-RJ	
<b>Natureza:</b>	0	



Anfiteatro	33,06	1,30	42,98
------------	-------	------	-------

534,04

#### 13.8 PISO TÁTIL CERÂMICO

13.8	13.333.0015-A	REVESTIMENTO DE PISO COM CERAMICA TATIL ALERTA,(LADRILHO HID RAULICO) PARA PESSOAS COM NECESSIDADES ESPECIFICAS,ASSENTES SOBRE SUPERFICIE EM OSSO,CONFORME ITEM 13.330.0010	<b>4,50</b>	M2
------	---------------	---	-------------	----

	Comprimento	Largura	Quantidade	m²
<b>Calçada</b>	1,00	0,25	4,00	1,00
<b>Rampa acesso escola</b>	1,00	0,25	4,00	1,00
<b>Rampa acesso creche</b>	1,00	0,25	4,00	1,00
<b>Rampa acesso anfiteatro</b>	1,00	0,25	2,00	0,50
<b>Rampa acesso quadra</b>	1,00	0,25	4,00	1,00

4,50

#### 13.9 CONTRAPISO, BASE OU CAMADA REGULARIZADORA

13.9	13.301.0132-A	CONTRAPISO,BASE OU CAMADA REGULARIZADORA,EXECUTADA COM ARGAM ASSA DE CIMENTO E AREIA,NO TRACO 1:4,NA ESPESSURA DE 5CM	<b>1.317,45</b>	M2
------	---------------	---	-----------------	----

Escola	M²
cozinha	23,13
despensa	4,34
mat. Limpeza	3,29
área de serviço	12,81
refeitório	72,82
wc feminino	16,73
wc masculino	17,03
circulação	25,93
sanitário PNE masculino	14,01
sala 01	35,00
sala 02	35,00
depósito	18,15
sala 03	35,00
sala 04	35,00
sala 05	35,00
sala 06	35,00
coorde/diretoria	8,27
sala professores	17,55
leitura	25,00
informática	25,00
circulação	13,34
depósito	4,50
PNE feminino	13,35
vestiário masculino	18,77
almox	9,71
arquivo	10,66
secretaria	24,44
wc funcionarios	2,82

591,65

Creche	M²
Creche 1 ( de 0a 1	33,96
Creche 2 ( de 1 a 2	33,96
Creche 3 ( de 2a 4	33,96
Pré-escola 1 (4 a 6	33,96
Pré-escola 2 (4 a 6	33,96
Refeitório	83,82
Solario 1	16,81
circulação (SOMA)	99,54
Lactário	8,70
circulação	19,85

## MEMORIA DE CALCULO DE QUANTITATIVOS

### 13.0 - REVESTIMENTOS

Construção de Duas Unidades Escola e Creche, Escola Municipalizada Jeovah Santos

Processo:	0	
Endereço:	Rua José Tavares Filho, nº 237, bairro São João, Município de Barra do Piraí - RJ	
Município:	Barra do Piraí-RJ	
Natureza:	0	



área de serviço	5,21
fraldário	8,87
professores	12,12
administração	12,12
Lavanderia	18,54
Multiuso	33,96
copa funcionarios	9,71
rouparia	4,60
PNE masc	3,38
PNE fem	3,38
banheiro func. Fem	2,40
banheiro func. Masc	2,40
Solario 2	18,54
Solario 3	18,54
Dispensa	4,12
Cozinha	24,46
Varanda serviço/ dmi	15,64
almoxarifado	5,13
Infantil 2	12,50
Infantil 1	12,50
Lactário	8,70
Amamentação	5,41
depósito	3,25

644,00

	M <sup>2</sup>
Anfiteatro	81,80

81,80

#### 13.10 REVESTIMENTO DE PAREDES E FORROS COM GESSO

13.10	13.180.0010-A	FORRO DE GESSO ESTAFE, COM PLACAS DE 1,00X0,70M FUNDIDAS NA O BRA, PRESAS COM 6 ESBRIRROS DE CANHAMO, EMBEBIDAS EM NATA DE GESSO E REJUNTADAS. FORNECIMENTO E COLOCACAO	<b>787,43</b> M2
-------	---------------	---	------------------

<b>Escola</b>	M <sup>2</sup>
Circulação	73,81
Refeitório	72,82

146,63

<b>Creche</b>	M <sup>2</sup>
Circulação	61,39
Refeitório	83,82

145,21

<b>Emboço tetos - Escola</b>	m <sup>2</sup>
WC feminino	2,37
WC masculino	1,92
Área de serviço	12,81
Dispensa	4,34
Mat limp	3,29
WC func	2,82
Circulação	73,81
PNE fem	13,35
PNE masc	14,01
Lixeira	3,45
Refeitório	72,82
Cozinha	23,13

228,12

<b>Emboço tetos - Creche</b>	m <sup>2</sup>
Refeitório	83,82
Circulação	61,39
Cozinha	24,46
Dispensa	4,12
Copa funcionários	9,71
Lavanderia	18,54
Func. Fem	2,4
Func. Masc	2,4



## MEMORIA DE CALCULO DE QUANTITATIVOS

### 13.0 - REVESTIMENTOS

Construção de Duas Unidades Escola e Creche, Escola Municipalizada Jeovah Santos

Processo:	0	
Endereço:	Rua José Tavares Filho, nº 237, bairro São João, Município de Barra do Pirai - RJ	
Município:	Barra do Pirai-RJ	
Natureza:	0	



Rouparia	4,6
Fraldário	8,87
Deposito	3,25
PNE fem	3,38
PNEmasc	3,38
Lixeira	3,45
Lactário	8,7
wc infantil 1	12,5
wc infantil 2	12,5

267,47

#### 13.11 REVESTIMENTO COM ARGAMASSA EM PAREDES E TETOS

13.11	13.001.0026-A	EMBOCO COM ARGAMASSA DE CIMENTO E AREIA, NO TRACO 1:3 COM 2CM DE ESPESSURA, INCLUSIVE CHAPISCO DE CIMENTO E AREIA, NO TRACO 1:3	<b>4.875,29</b>	M2
-------	---------------	---	-----------------	----

Tijolo cerâmico

Empenas	Comprimento x 2 lados	altura	m²
Escola	155,36	0,50	77,68
Creche	146,72	0,50	73,36

151,04

Fachada	Perímetro	altura	área (m²)
Escola	114,00	3,00	342,00

342,00

Fachada	Perímetro	altura	área (m²)
Creche	134,38	3,00	403,14

403,14

Platimbanda	Perímetro x 2 lados	altura	área (m²)
Escola	254,30	1,50	381,45
Creche	268,76	1,50	403,14

784,59

áreas interna - Escola	Perímetro	Altura (m)	Área (m²)
circulação	34,00	3,00	102,00
sala 01	23,00	3,00	69,00
sala 02	23,00	3,00	69,00
sala 03	23,00	3,00	69,00
sala 04	23,00	3,00	69,00
sala 05	23,00	3,00	69,00
sala 06	23,00	3,00	69,00
Diretoria	11,70	3,00	35,10
sala professores	18,00	3,00	54,00
leitura	19,00	3,00	57,00
informática	19,00	3,00	57,00
circulação	53,00	3,00	159,00
almojarifado	10,00	3,00	30,00
arquivo	17,54	3,00	52,62
secretaria	18,00	3,00	54,00

1.014,72

áreas interna - Creche	Perímetro	Altura (m)	Área (m²)
Creche 1 ( de 0a 1 anos)	23,00	3,00	69,00
Creche 2 ( de 1 a 2 anos)	22,95	3,00	68,85
Creche 3 ( de 2a 4 anos)	23,00	3,00	69,00
Pré-escola 1 (4 a 6 anos)	23,00	3,00	69,00
Pré-escola 2 (4 a 6 anos)	23,00	3,00	69,00
Solario 1	30,85	3,00	92,55
circulação	70,00	3,00	210,00
professores	14,85	3,00	44,55
administração	14,85	3,00	44,55
Multiuso	23,00	3,00	69,00
Solario 2	32,00	3,00	96,00
Solario 3	34,00	3,00	102,00
Dispensa	8,30	3,00	24,90

## MEMORIA DE CALCULO DE QUANTITATIVOS

### 13.0 - REVESTIMENTOS

Construção de Duas Unidades Escola e Creche, Escola Municipalizada Jeovah Santos

<b>Processo:</b>	0	
<b>Endereço:</b>	Rua José Tavares Filho, nº 237, bairro São João, Município de Barra do Pirai - RJ	
<b>Município:</b>	Barra do Pirai-RJ	
<b>Natureza:</b>	0	



Cozinha	25,38	3,00	76,14
Varanda serviço/ dmi	24,80	3,00	74,40
almojarifado	8,37	3,00	25,11
depósito	7,60	3,00	22,80
amamentação	8,90	3,00	26,70

1.253,55

tijolo bloco

Mureta da varanda	Comprimentox2 lados	altura	m <sup>2</sup>
Creche	13,16	1,00	13,16

Rampa de acesso (canteiro)	Comprimento	altura	m <sup>2</sup>
Escola	9,47	1,23	11,65
Creche	12,81	1,23	15,76

muro da frente (gradil)	Comprimentox2 lados	altura	m <sup>2</sup>
Escola/Creche	60,00	1,00	60,00

muro divisa lateral esquerda	Comprimentox2 lados	altura	m <sup>2</sup>
Escola/Creche	207,62	4,00	830,48

muro divisa fundos (quadra)	Comprimentox2 lados	altura	m <sup>2</sup>
Escola/Creche	54,00	4,00	216,00

	Comprimentox2 lados	altura	m <sup>2</sup>
Escola/Creche	63,82	1,00	63,82

Armário da quadra	Comprimentox2 lados	altura	m <sup>2</sup>
Escola/Creche	8,00	1,60	12,80

Área Externa - Pátio	Comprimento	altura	m <sup>2</sup>
anfiteatro	51,98	1,50	77,97
jardineira (creche)	16,24	0,40	6,50
Cisterna	10,80	1,60	17,28
Gola das árvores	8,78	0,50	4,39

Calhas da cobertura	Comprimento	altura	m <sup>2</sup>
Escola	48,54	0,80	38,83
Creche	52,58	0,80	42,06
			1.410,70

1.410,70

5.359,74

área dos vãos	m <sup>2</sup>
portas	193,29
janelas	291,16
	484,45

484,45

valor descontando os vãos

4.875,29

## MEMORIA DE CALCULO DE QUANTITATIVOS

### 13.0 - REVESTIMENTOS

Construção de Duas Unidades Escola e Creche, Escola Municipalizada Jeovah Santos

<b>Processo:</b>	<b>0</b>	
<b>Endereço:</b>	<b>Rua José Tavares Filho, nº 237, bairro São João, Município de Barra do Pirai - RJ</b>	
<b>Município:</b>	<b>Barra do Pirai-RJ</b>	
<b>Natureza:</b>	<b>0</b>	



#### 13.12 REVESTIMENTOS COM GRANITO CINZA CORUMBÁ

13.12	13.036.0050-A	REVESTIMENTO VERTICAL EM DIVISÓRIAS OU BANCADAS (ILHARGA) EM GRANITO CINZA CORUMBÁ, 2CM DE ESPESSURA, ASSENTE COMO EM 13.036 0010	<b>7,09</b> m2
-------	---------------	---	----------------

Para o quadro das janelas

Escola	Comprimento (x2 parte de cima e de baixo)	Altura (x2 lados)	Largura	m <sup>2</sup>
Secretaria	3,00	2,80	0,25	1,45
Cozinha janela menor	1,20	1,60	0,30	0,84
Cozinha janela maior	2,40	1,60	0,30	1,2

Creche	Comprimento (x2 parte de cima e de baixo)	Altura (x2 lados)	Largura	m <sup>2</sup>
Cozinha janela menor	1,20	1,60	0,30	0,84
Cozinha janela maior	2,40	1,60	0,30	1,2
Administração	2,40	2,80	0,30	1,56

7,09

#### 13.13 REVESTIMENTO COM GRANITO CINZA FLAMEADO

13.13	RV 14.20.0409	Revestimento com granito Cinza flameado, em placa de (40x40)cm, com 3cm de espessura, assentado sobre base existente, com argamassa de cimento e areia no traço de 1:3. Fornecimento e colocação. (desonerado)	<b>218,61</b> m2
-------	---------------	--	------------------

Áreas retirada do projeto básico	m <sup>2</sup>
Escola	36,40
Creche	38,49
Anfiteatro	143,72

218,61

#### 13.14 REVESTIMENTO COM GRANITO CINZA FLAMEADO

13.14	13.440.0030-A	REVESTIMENTO DE PISO DE BORRACHA ESPECIAL SBR E GRANULOS DE BORRACHA EPDM, AGLUTINADAS C/POLIURETANO MDI, DE ALTO IMPACTO, PARA ACADEMIAS E AFINS, COLADO SOBRE CONTRAPISO EXISTENTE COM ADESIVO DE POLIURETANO BICOMPONENTE A PROVA D'ÁGUA, COM ESPESSURA DE 1,5CM	<b>109,05</b> m2
-------	---------------	---	------------------

Áreas retirada do projeto básico	m <sup>2</sup>
play ground creche	109,05

109,05

## MEMÓRIA DE CÁLCULO DE QUANTITATIVOS

### 14.0 - ESQUADRIAS

#### Construção de Duas Unidades Escola e Creche, Escola Municipalizada Jeohvah Santos

<b>Processo:</b>	0
<b>Endereço:</b>	Rua José Tavares Filho, nº 237, bairro São João, Município de Barra do Piraí - RJ
<b>Município:</b>	Barra do Piraí-RJ
<b>Natureza:</b>	0



#### 14.1 GRADES DE FERRO

14.1	14.002.0133-A	GRADE DE FERRO FORMADA DE BARRAS VERTICAIS DE 1.1/2"X3/8" A CADA 10CM,QUATRO BARRAS HORIZONTAIS DE 2"X3/8" CHUMBADAS NO VAO, SENDO DUAS DAS EXTREMIDADES E DUAS DIVIDINDO A GRADE EM 3 PARTES IGUAIS, COM MONTANTES DE 1.1/2"X1.1/2" A CADA 2,00M CHUMBADAS	<b>45,00</b>	M2
------	---------------	---	--------------	----

Grade muro da frente	Comprimento	altura	m²
	30,00	1,50	45,00

45,00

#### 14.2 CORRIMÃO DE FERRO E AÇO INOX

14.2	14.003.0220-A	CORRIMAO DE TUBO DE FERRO GALVANIZADO DE 1.1/4", PRESO POR CHUMBADORES A CADA METRO. FORNECIMENTO E COLOCACAO	<b>86,35</b>	M
------	---------------	---	--------------	---

Escola	Comprimento
Rampa	11,06
Escada	3,36

Creche	Comprimento
Rampa	12,00
Escada	4,94

Anfiteatro/Quadra	Comprimento
Rampa	44,73
Escada	7,36

Arquibancada/Quadra	Comprimento
Corrimão	2,90

86,35

#### 14.3 PORTAS EM ALUMÍNIO

14.3	14.003.0201-A	PORTA DE ALUMINIO ANODIZADO EM BRONZE OU PRETO, TENDO 1 CONTRAPINAZIO DIVIDINDO A ESQUADRIA EM 2 VAZIOS PARA VIDRO, EM PER FIS SERIE 25, EXCLUSIVE FECHADURAS. FORNECIMENTO E COLOCACAO	<b>42,30</b>	M2
------	---------------	---	--------------	----

1 FOLHA - BRANCO	ESCOLA	comprimento	altura	Quantidade	m²
	Meninas PB60	0,60	1,80	2,00	2,16
	Meninos PB60	0,60	1,80	1,00	1,08
	Masculino PV60	0,60	2,10	1,00	1,26
	Feminino PV60	0,60	2,10	1,00	1,26
	Funcion PV60	0,60	2,10	1,00	1,26
	Meninas PNE PB80	0,80	2,10	1,00	1,68
	Meninos PNE PB80	0,80	2,10	1,00	1,68
	Area de serviço PV80	0,80	2,10	2,00	3,36
	Almoxarifado PV80	0,80	2,10	1,00	1,68
	Secretaria PV80	0,80	2,10	1,00	1,68
	Meninas PV90	0,90	2,10	1,00	1,89
	Meninos PV90	0,90	2,10	1,00	1,89

20,88

CRECHE	comprimento	altura	Quantidade	m²
Func. Fem PV60	0,60	2,10	1,00	1,26
Func. Masc PV60	0,60	2,10	1,00	1,26
Dispensa PT70	0,70	2,10	1,00	1,47
Copa Funcionários PV80	0,80	2,10	3,00	5,04
Cozinha PV80	0,80	2,10	1,00	1,68
Amamentação PV80	0,80	2,10	1,00	1,68
Lactário PV80	0,80	2,10	1,00	1,68
Varanda serviço / D.M.L PV80	0,80	2,10	1,00	1,68
PNE MASC PV90	0,90	2,10	1,00	1,89
PNE FEM PV90	0,90	2,10	1,00	1,89
ENTRADA PLAYGOUND EXTERNO PV90	0,90	2,10	1,00	1,89

21,42

#### 14.4 PORTAS EM ALUMÍNIO

14.4	14.003.0206-A	PORTA DE ALUMINIO ANODIZADO EM BRONZE OU PRETO, EM 2 FOLHAS DE ABRIR, TENDO 1 CONTRAPINAZIO DIVIDINDO A ESQUADRIA EM 2 VAZIOS PARA VIDRO, PER FIS SERIE 25, EXCLUSIVE FECHADURA. FORNECIMENTO E COLOCACAO	<b>6,72</b>	M2
------	---------------	---	-------------	----

2 FOLHAS	ESCOLA	comprimento	altura	Quantidade	m²
	Lixeira	1,60	2,10	1,00	3,36

CRECHE	comprimento	altura	Quantidade	m²
Lixeira	1,60	2,10	1,00	3,36

**MEMÓRIA DE CÁLCULO DE QUANTITATIVOS**  
**14.0 - ESQUADRIAS**

**Construção de Duas Unidades Escola e Creche, Escola Municipalizada Jeovah Santos**

<b>Processo:</b>	0
<b>Endereço:</b>	Rua José Tavares Filho, nº 237, bairro São João, Município de Barra do Pirai - RJ
<b>Município:</b>	Barra do Pirai-RJ
<b>Natureza:</b>	0



6,72

## 14.5 PORTAS EM ALUMÍNIO

14.5	14.003.0231-A	PORTA ALUMINIO ANODIZADO EM BRONZE OU PRETO, PERFIL SERIE 25, EM LAMBRI HORIZONTAL, EXCLUSIVE FECHADURA. FORNECIMENTO E COLOCACAO	<b>12,18</b>	M2
------	---------------	---	--------------	----

ESCOLA	comprimento	altura	Quantidade	m²
Refeitório	1,00	2,10	1,00	2,10

2,10

Quadra	comprimento	altura	Quantidade	m²
Armário	1,20	2,10	4,00	10,08

10,08

## 14.6 VIDROS TEMPERADOS

14.6	14.004.0121-A	VIDRO TEMPERADO, INCOLOR, COM 6MM DE ESPESSURA, ENCAIXILHADO EM MADEIRA, ALUMINIO OU FERRO. FORNECIMENTO E COLOCACAO	<b>124,60</b>	M2
------	---------------	--	---------------	----

ESCOLA	Comprimento	Altura	Quantidade	m²
Informática - J1G - 200X120	2,00	1,20	1,00	2,4
Leitura - J1G - 200X120	2,00	1,20	1,00	2,4
Sala de aula 1 - J1G - 200X120	2,00	1,20	2,00	4,8
Sala de aula 2 - J1G - 200X120	2,00	1,20	2,00	4,8
Sala de aula 3 - J1G - 200X120	2,00	1,20	2,00	4,8
Sala de aula 4 - J1G - 200X120	2,00	1,20	2,00	4,8
Sala de aula 5 - J1G - 200X120	2,00	1,20	2,00	4,8
Sala de aula 6 - J1G - 200X120	2,00	1,20	2,00	4,8
Secretaria - J10G - 2,50x1,20	2,50	1,20	1,00	3,00
Professores - J10G - 2,50x1,20	2,50	1,20	1,00	3,00
Informática - J2 - 200X80	2,00	0,80	1,00	1,6
Leitura - J2 - 200X80	2,00	0,80	1,00	1,6
Sala de aula 1 - J2 - 200X80	2,00	0,80	2,00	3,2
Sala de aula 2 - J2 - 200X80	2,00	0,80	2,00	3,2
Sala de aula 3 - J2 - 200X80	2,00	0,80	2,00	3,2
Sala de aula 4 - J2 - 200X80	2,00	0,80	2,00	3,2
Sala de aula 5 - J2 - 200X80	2,00	0,80	2,00	3,2
Sala de aula 6 - J2 - 200X80	2,00	0,80	2,00	3,2
Cozinha - J7G - 250X80	2,50	0,80	1,00	2,00
Área de serviço - J7 - 250X80	2,50	0,80	1,00	2,00
Diretoria - J9 - 150x120	1,50	1,20	1,00	1,80

67,80

CRECHE	Comprimento	Altura	Quantidade	m²
Multiuso - J1G - 200X120	2,00	1,20	2,00	4,8
Pré-escoa - 1 (4 a 6) - J1G - 200X120	2,00	1,20	1,00	2,4
Pré-escoa - 2 (4 a 6) - J1G - 200X120	2,00	1,20	1,00	2,4
Creche 1 (0 a 1 ano) - J1G 200X120	2,00	1,20	1,00	2,4
Creche 2 (1 a 2 anos) - J1G 200X120	2,00	1,20	1,00	2,4
Creche 3 (2 a 4 anos) - J1G 200X120	2,00	1,20	1,00	2,4
Multiuso J2 - 200X80	2,00	0,80	2,00	3,20
Pré-escoa - 1 (4 a 6) - J2G 200X80	2,00	0,80	2,00	3,20
Pré-escoa - 2 (4 a 6) - J2G - 200X80	2,00	0,80	2,00	3,20
Infantil 1 - J2G - 200X80	2,00	0,80	2,00	3,20
Infantil 2 - J2G - 200X80	2,00	0,80	2,00	3,20
Pré-escoa - 1 (4 a 6) - J2 - 200X80	2,00	0,80	2,00	3,20
Pré-escoa - 2 (4 a 6) - J2 - 200X80	2,00	0,80	2,00	3,20
Creche 1 (0 a 1 ano) - J2 200X80	2,00	0,80	2,00	3,20

**MEMÓRIA DE CÁLCULO DE QUANTITATIVOS**  
**14.0 - ESQUADRIAS**

**Construção de Duas Unidades Escola e Creche, Escola Municipalizada Jeohvah Santos**

<b>Processo:</b>	<b>0</b>
<b>Endereço:</b>	<b>Rua José Tavares Filho, nº 237, bairro São João, Município de Barra do Pirai - RJ</b>
<b>Município:</b>	<b>Barra do Pirai-RJ</b>
<b>Natureza:</b>	<b>0</b>



Creche 2 (1 a 2 anos) - J2 200X80	2,00	0,80	2,00	3,20
--------------------------------------	------	------	------	------

## MEMÓRIA DE CÁLCULO DE QUANTITATIVOS

### 14.0 - ESQUADRIAS

#### Construção de Duas Unidades Escola e Creche, Escola Municipalizada Jeovah Santos



<b>Processo:</b>	0
<b>Endereço:</b>	Rua José Tavares Filho, nº 237, bairro São João, Município de Barra do Pirai - RJ
<b>Município:</b>	Barra do Pirai-RJ
<b>Natureza:</b>	0

Creche 3 (2 a 4 anos) - J2 200X80	2,00	0,80	2,00	3,20
Dispensa - J2G - 200X80	2,00	0,80	1,00	1,60
Depósito - J2 - 200X80	2,00	0,80	1,00	1,60
Fraldário - J2G - 200X80	2,00	0,80	1,00	1,60
Professores - J2G - 200X80	2,00	0,80	1,00	1,60
Administração - J2G - 200X80	2,00	0,80	1,00	1,60

56,80

#### 14.7 JANELAS E CAIXILHOS FIXOS EM ALUMÍNIO

14.7	14.003.0077-A	JANELA BASCULANTE DE ALUMINIO ANODIZADO EM BRONZE OU PRETO, COM 2 ORDENS SENDO A INFERIOR FIXA, EM PERFIS SERIE 28. FORNECIMENTO E COLOCACAO	21,04	M2
------	---------------	--	-------	----

ESCOLA	Comprimento	Altura	Quantidade	m²
Feminino - J8 - 60X80	0,60	0,80	1,00	0,48
Maculino - J8 - 60X80	0,60	0,80	1,00	0,48
Dispensa - J5G - 80X80	0,80	0,80	1,00	0,64
Mat. Limp - J5G - 80X80	0,80	0,80	1,00	0,64
Funcion J5G - 80X80	0,80	0,80	1,00	0,64

2,88

CRECHE	Comprimento	Altura	Quantidade	m²
Almoxarifado - J3 - 100X80	1,00	0,80	1,00	0,80
Solário 2 - J3G - 100X80	1,00	0,80	1,00	0,80
PNE - FEM J5 - 80X80	0,80	0,80	1,00	0,64
PNE - MASC J5 - 80X80	0,80	0,80	1,00	0,64
Cozinha - J3 - 100X80	1,00	0,80	3,00	2,40
Lavanderia - J3 - 100X80	1,00	0,80	1,00	0,80
Rouparia J3G - 100X80	1,00	0,80	1,00	0,80
Func. Fem J5G - 80X80	0,80	0,80	1,00	0,64
Func. Mas J5G - 80X80	0,80	0,80	1,00	0,64
Armação - J3 - 100X80	1,00	0,80	1,00	0,80
Administração J3G - 100X80	1,00	0,80	1,00	0,80

9,76

ESCOLA	Comprimento	Altura	Quantidade	m²
Almoxarifado - J6G - 150X80	1,50	0,80	1,00	1,20
Arquivo - J6G - 150X80	1,50	0,80	1,00	1,20
Meninas J6G - 150X80	1,50	0,80	2,00	2,40
Meninos 2J6G e 2J6 - 150X80	1,50	0,80	2,00	2,40

7,20

CRECHE	Comprimento	Altura	Quantidade	m²
Copa func. J6G 150X80	1,50	0,80	1,00	1,20

1,20

#### 14.8 DOBRADIÇAS

14.8	14.007.0286-A	DOBRADICA 4"x3", DE FERRO GALVANIZADO, COM PINO, BOLAS E ANEIS DE LATAO. FORNECIMENTO	60,00	UN
------	---------------	---	-------	----

portões de abrir Serviço 14.002.0101-A da planilha

unidade	quant/unid	quantidade
10,00	6,00	60,00

60,00

#### 14.9 JANELAS E CAIXILHOS FIXOS EM ALUMÍNIO

14.9	14.003.0029-A	JANELA DE ALUMINIO ANODIZADO EM BRONZE OU PRETO DE CORRER, COM DUAS FOLHAS FIXAS E DUAS FOLHAS DE CORRER, EM PERFIS SERIE 28. FORNECIMENTO E COLOCACAO	56,40	M2
------	---------------	--	-------	----

Escola	Comprimento	Altura	Quantidade	m²
Informática - J1G - 200X120	2,00	1,20	1,00	2,4
Leitura - J1G - 200X120	2,00	1,20	1,00	2,4
Sala de aula 1 - J1G - 200X120	2,00	1,20	2,00	4,8
Sala de aula 2 - J1G - 200X120	2,00	1,20	2,00	4,8
Sala de aula 3 - J1G - 200X120	2,00	1,20	2,00	4,8
Sala de aula 4 - J1G - 200X120	2,00	1,20	2,00	4,8
Sala de aula 5 - J1G - 200X120	2,00	1,20	2,00	4,8
Sala de aula 6 - J1G - 200X120	2,00	1,20	2,00	4,8
Secretaria - J10G - 2,50x1,20	2,50	1,20	1,00	3,00
Professores - J10G - 2,50x1,20	2,50	1,20	1,00	3,00

39,60

## MEMÓRIA DE CÁLCULO DE QUANTITATIVOS

### 14.0 - ESQUADRIAS

#### Construção de Duas Unidades Escola e Creche, Escola Municipalizada Jeovah Santos

Processo:	0
Endereço:	Rua José Tavares Filho, nº 237, bairro São João, Município de Barra do Pirai - RJ
Município:	Barra do Pirai-RJ
Natureza:	0



Creche	Comprimento	Altura	Quantidade	m²
Multiuso - J1G - 200X120	2,00	1,20	2,00	4,8
Pré-escoa - 1 (4 a 6) - J1G -	2,00	1,20	1,00	2,4
Pré-escoa - 2 (4 a 6) - J1G -	2,00	1,20	1,00	2,4
Creche 1 (0 a 1 ano) - J1G	2,00	1,20	1,00	2,4
Creche 2 (1 a 2 anos) - J1G	2,00	1,20	1,00	2,4
Creche 3 (2 a 4 anos) - J1G	2,00	1,20	1,00	2,4

16,80

#### 14.10 JANELAS E CAIXILHOS FIXOS EM ALUMÍNIO

14.10	14.003.0131-A	JANELA DE ALUMÍNIO ANODIZADO EM BRONZE OU PRETO, TIPO MAXIM-A R, EM PERFIS SÉRIE 28, COM 90CM DE ALTURA, EM 4 MÓDULOS, COM PARTE INFERIOR FIXA, CONFORME PROJETO N°6007/EMOP, FORNECIMENTO E CO LOCAÇÃO	<b>66,40</b> M2
-------	---------------	---	-----------------

ESCOLA	Comprimento	Altura	Quantidade	m²
Informática - J2 - 200X80	2,00	0,80	1,00	1,6
Leitura - J2 - 200X80	2,00	0,80	1,00	1,6
Sala de aula 1 - J2 - 200X80	2,00	0,80	2,00	3,2
Sala de aula 2 - J2 - 200X80	2,00	0,80	2,00	3,2
Sala de aula 3 - J2 - 200X80	2,00	0,80	2,00	3,2
Sala de aula 4 - J2 - 200X80	2,00	0,80	2,00	3,2
Sala de aula 5 - J2 - 200X80	2,00	0,80	2,00	3,2
Sala de aula 6 - J2 - 200X80	2,00	0,80	2,00	3,2
Cozinha - J7G - 250X80	2,50	0,80	1,00	2,00
Área de serviço - J7 - 250X80	2,50	0,80	1,00	2,00

26,40

CRECHE	Comprimento	Altura	Quantidade	m²
Multiuso J2 - 200X80	2,00	0,80	2,00	3,20
Pré-escoa - 1 (4 a 6) - J2G 200X80	2,00	0,80	2,00	3,20
Pré-escoa - 2 (4 a 6) - J2G - 200X80	2,00	0,80	2,00	3,20
Infantil 1 - J2G - 200X80	2,00	0,80	2,00	3,20
Infantil 2 - J2G - 200X80	2,00	0,80	2,00	3,20
Pré-escoa - 1 (4 a 6) - J2 - 200X80	2,00	0,80	2,00	3,20
Pré-escoa - 2 (4 a 6) - J2 - 200X80	2,00	0,80	2,00	3,20
Creche 1 (0 a 1 ano) - J2 200X80	2,00	0,80	2,00	3,20
Creche 2 (1 a 2 anos) - J2 200X80	2,00	0,80	2,00	3,20
Creche 3 (2 a 4 anos) - J2 200X80	2,00	0,80	2,00	3,20
Dispensa - J2G - 200X80	2,00	0,80	1,00	1,60
Depósito - J2 - 200X80	2,00	0,80	1,00	1,60
Fraldário - J2G - 200X80	2,00	0,80	1,00	1,60
Professores - J2G - 200X80	2,00	0,80	1,00	1,60
Administração - J2G - 200X80	2,00	0,80	1,00	1,60

40,00

#### 14.11 JANELAS E CAIXILHOS FIXOS EM ALUMÍNIO

14.11	14.003.0077-A	JANELA BASCULANTE DE ALUMÍNIO ANODIZADO EM BRONZE OU PRETO, COM 2 ORDENS SENDO A INFERIOR FIXA, EM PERFIS SÉRIE 28, FORNECIMENTO E COLOCAÇÃO	<b>12,64</b> M2
-------	---------------	--	-----------------

ESCOLA	Comprimento	Altura	Quantidade	m²
Feminino - J8 - 60X80	0,60	0,80	1,00	0,48
Maculino - J8 - 60X80	0,60	0,80	1,00	0,48
Dispensa - J5G - 80X80	0,80	0,80	1,00	0,64
Mat.Limp - J5G - 80X80	0,80	0,80	1,00	0,64
Funcion J5G - 80X80	0,80	0,80	1,00	0,64

2,88

CRECHE	Comprimento	Altura	Quantidade	m²
Almoxarifado - J3 - 100X80	1,00	0,80	1,00	0,80
Solário 2 - J3G - 100X80	1,00	0,80	1,00	0,80
PNE - FEM J5 - 80X80	0,80	0,80	1,00	0,64
PNE - MASC J5 - 80X80	0,80	0,80	1,00	0,64
Cozinha - J3 - 100X80	1,00	0,80	3,00	2,40
Lavanderia - J3 - 100X80	1,00	0,80	1,00	0,80
Rouparia J3G - 100X80	1,00	0,80	1,00	0,80
Func. Fem J5G - 80X80	0,80	0,80	1,00	0,64
Func. Mas J5G - 80X80	0,80	0,80	1,00	0,64
Armação - J3 - 100X80	1,00	0,80	1,00	0,80
Administração J3G - 100X80	1,00	0,80	1,00	0,80

9,76



**MEMÓRIA DE CÁLCULO DE QUANTITATIVOS**  
**14.0 - ESQUADRIAS**

**Construção de Duas Unidades Escola e Creche, Escola Municipalizada Jeohvah Santos**

<b>Processo:</b>	0
<b>Endereço:</b>	Rua José Tavares Filho, nº 237, bairro São João, Município de Barra do Pirai - RJ
<b>Município:</b>	Barra do Pirai-RJ
<b>Natureza:</b>	0



**14.12 JANELAS E CAIXILHOS FIXOS EM ALUMÍNIO**

14.12	14.003.0152-A	JANELA DE ALUMÍNIO ANODIZADO EM BRONZE OU PRETO, TIPO MAXIM-A R, EM PERFIS SÉRIE 25, DE 80X50CM, CONFORME PROJETO N°6009/EMOP. FORNECIMENTO E COLOCACAO	<b>8,40</b>	M2
-------	---------------	---	-------------	----

ESCOLA	Comprimento	Altura	Quantidade	m²
Almoxarifado - J6G - 150X80	1,50	0,80	1,00	1,20
Arquivo - J6G - 150X80	1,50	0,80	1,00	1,20
Meninas J6G - 150X80	1,50	0,80	2,00	2,40
Meninos 2J6G e 2J6 - 150X80	1,50	0,80	2,00	2,40

7,20

CRECHE	Comprimento	Altura	Quantidade	m²
Copa func. J6G 150X80	1,50	0,80	1,00	1,20

1,20

**14.13 JANELAS E CAIXILHOS FIXOS EM ALUMÍNIO**

14.13	14.003.0017-A	JANELA DE ALUMÍNIO ANODIZADO EM BRONZE OU PRETO, DUAS FOLHAS DE CORRER E BANDEIRA DE 0,50M DE ALTURA COM PAINÉIS BASCULANTES, EM PERFIS SÉRIE 28. FORNECIMENTO E COLOCACAO	<b>1,80</b>	M2
-------	---------------	--	-------------	----

ESCOLA	Comprimento	Altura	Quantidade	m²
Diretoria - J9 - 150x120	1,50	1,20	1,00	1,80

1,80

**14.14 PROTEÇÕES EM MADEIRA**

14.14	14.006.0400-A	PROTECAO DE PAREDES DE SALA DE AULA, COM MADEIRA DE LEI, 20X2, 5CM, APARELHADA EM UMA FACE E NOS TOPOS, EXCLUSIVE PINTURA. FORNECIMENTO E COLOCACAO	<b>326,60</b>	M
-------	---------------	---	---------------	---

Para os rodameio - ESCOLA	Perímetro
sala 01	23,00
sala 02	23,00
sala 03	23,00
sala 04	23,00
sala 05	23,00
sala 06	23,00
Diretoria	11,70
leitura	19,00
informática	19,00

187,70

Para os rodameio - CRECHE	Perímetro
Creche 1 ( de 0a 1 anos)	23,00
Creche 2 ( de 1 a 2 anos)	22,95
Creche 3 ( de 2a 4 anos)	23,00
Pré-escola 1 (4 a 6 anos)	23,00
Pré-escola 2 (4 a 6 anos)	23,00
Multiuso	23,95

138,90

**14.15 PORTA PARA SALA DE AULA**

14.15	14.006.0233-A	PORTA DE MADEIRA DE LEI, COMPENSADO DE 80X210X3,5CM, COM VISOR EM POLICARBONATO TRANSLUCIDO DE 4MM, MEDINDO 1,10X0,20M, MOLDA "FECHA PORTA", PUXADORES VERTICAIS METALICO 40CM, ADUELA 13 X3CM E ALIZARES 5X2CM, FAIXAS PROTETORAS EM MATERIAL VINILICO COM 50CM	<b>5,00</b>	UN
-------	---------------	--	-------------	----

ESCOLA	Unidade
Diretoria	1,00
Secretaria	1,00
Professores	1,00

3,00

CRECHE	Unidade
Professores	1,00
Administração	1,00

2,00

**MEMÓRIA DE CÁLCULO DE QUANTITATIVOS**  
**14.0 - ESQUADRIAS**

**Construção de Duas Unidades Escola e Creche, Escola Municipalizada Jeovah Santos**

<b>Processo:</b>	0
<b>Endereço:</b>	Rua José Tavares Filho, nº 237, bairro São João, Município de Barra do Pirai - RJ
<b>Município:</b>	Barra do Pirai-RJ
<b>Natureza:</b>	0



**14.16 PORTA PARA SALA DE AULA**

14.16	14.006.0234-A	PORTA DE MADEIRA DE LEI,COMPENSADO DE 90X210X3,5CM,COM VISOR EM POLICARBONATO TRANSLUCIDO DE 4MM,MEDINDO 1,10X0,20M,MOLA "FECHA PORTA",PUXADORES VERTICAIS METALICO 40CM,ADUELA 13X3 CM E ALIZARES 5X2CM,FAIXAS PROTETORAS EM MATERIAL VINILICO C OM 50CM	<b>14,00</b>	UN
-------	---------------	---	--------------	----

ESCOLA	Unidade
Informática	1,00
Leitura	1,00
Sala da aula 1	1,00
Sala da aula 2	1,00
Sala da aula 3	1,00
Sala da aula 4	1,00
Sala da aula 5	1,00
Sala da aula 6	1,00

8,00

CRECHE	Unidade
Multiuso	1,00
Creche 1 ( de 0a 1 anos)	1,00
Creche 2 ( de 1 a 2 anos)	1,00
Creche 3 ( de 2a 4 anos)	1,00
Pré-escola 1 (4 a 6 anos)	1,00
Pré-escola 2 (4 a 6 anos)	1,00

6,00

**14.17 FERRAGENS PARA PORTAS DE ENTRADA DE ABRIR**

14.17	14.007.0005-A	FERRAGENS PARA PORTA DE MADEIRA,DE 1 FOLHA,DE ABRIR,DE ENTRA DA PRINCIPAL, CONSTANDO DE FORNEC.S/COLOCACAO,DE- FECHADURA DE CILINDRO CENTRAL,DE LATAO,ACABAMENTO CROMADO;-MACANETA TI PO BOLA,E ESPELHO CIRCULAR,DE LATAO,ACABAMENTO CROMADO;-3 DO BRADICA	<b>17,00</b>	UN
-------	---------------	--	--------------	----

ESCOLA	Unidade
	10,00

CRECHE	Unidade
	7,00

17,00

**14.18 PORTAS DE MADEIRA (COMPENSADA E MACIÇA)**

14.18	14.006.0220-A	PORTA DE MADEIRA DE LEI DE CORRER EM COMPENSADO DE 80X210X3, 5CM,PENDURADA EM ROLDANAS,CORRENDO DENTRO DE TRILHO OCO,GUIA DA POR CANALETA EMBUTIDA NO PISO COM MARCO DE 7X3CM,EXCLUSIV E FERRAGENS.FORNECIMENTO E COLOCACAO	<b>1,00</b>	UN
-------	---------------	---	-------------	----

CRECHE	Unidade
Administração	1,00

1,00

**14.19 PORTAS DE MADEIRA (COMPENSADA E MACIÇA)**

14.19	14.006.0220-F	Porta de madeira de lei de correr em compensado de 90x210x3, 5cm,pendurada em roldanas,correndo dentro de trilho oco,guia da por canaleta embutida no piso com marco de 7x3cm,exclusiv e ferragens.fornecimento e colocacao	<b>6,00</b>	UNID
-------	---------------	---	-------------	------

ESCOLA	Unidade
Cozinha	1,00

1,00

CRECHE	Unidade
Creche 1 ( de 0a 1 anos)	1,00
Creche 2 ( de 1 a 2 anos)	1,00
Creche 3 ( de 2a 4 anos)	1,00
Pré-escola 1 (4 a 6 anos)	1,00
Pré-escola 2 (4 a 6 anos)	1,00

5,00

**14.20 FERRAGENS PARA PORTAS DE CORRER**

14.20	14.007.0090-A	FERRAGENS P/PORTAS DE MADEIRA,DE CORRER,DE 1 FOLHA,CONSTANDO DE FORN.S/COLOC.DE- FECHADURA C/CHAVE BI-PART.,LATAO, ACABA MENTO CROMADO;-2,00M DE TRILHO EM "U",DE FERRO;-2 ROLDANAS D E FERRO;-2 GUIAS DE LATAO,TAMANHO 3/4",SEM CANTONEIRA;-2,00M CANALET	<b>2,00</b>	UN
-------	---------------	--	-------------	----

ESCOLA	Unidade
	1,00

**MEMÓRIA DE CÁLCULO DE QUANTITATIVOS**  
**14.0 - ESQUADRIAS**

**Construção de Duas Unidades Escola e Creche, Escola Municipalizada Jeovah Santos**

<b>Processo:</b>	0
<b>Endereço:</b>	Rua José Tavares Filho, nº 237, bairro São João, Município de Barra do Pirai - RJ
<b>Município:</b>	Barra do Pirai-RJ
<b>Natureza:</b>	0



CRECHE	Unidade
	1,00

2,00

## 14.21 GRADES DE FERRO

14.21	14.003.0166-A	GRADE DE ACO COM BARRAS REDONDAS DE 3/4" NA VERTICAL, ESPACAD AS DE 10CM, FIXADAS EM BARRAS CHATAS DE 2"X3/8". FORNECIMENTO E COLOCACAO	46,00	M2
-------	---------------	---	-------	----

Escola	Comprimento das janelas + 10 cm para cada lado	Altura das janelas + 10 cm superior e inferior	Quantidade	m²
Informática - J1G - 200X120	2,20	1,40	1,00	3,08
Leitura - J1G - 200X120	2,20	1,40	1,00	3,08
Sala de aula 1 - J1G - 200X120	2,20	1,40	2,00	6,16
Sala de aula 2 - J1G - 200X120	2,20	1,40	2,00	6,16
Sala de aula 3 - J1G - 200X120	2,20	1,40	2,00	6,16
Sala de aula 4 - J1G - 200X120	2,20	1,40	2,00	6,16
Sala de aula 5 - J1G - 200X120	2,20	1,40	2,00	6,16
Sala de aula 6 - J1G - 200X120	2,20	1,40	2,00	6,16
Secretaria - J10G - 2,50x1,20	2,70	1,40	1,00	3,78
Professores - J10G - 2,50x1,20	2,70	1,40	1,00	3,78
Cozinha - J7G - 250X80	2,70	1,00	1,00	2,70
Dispensa - J5G - 80X80	1,00	1,00	1,00	1,00
Mat.Limp - J5G - 80X80	1,00	1,00	1,00	1,00
Funcion J5G - 80X80	1,00	1,00	1,00	1,00

20,00

CRECHE	Comprimento das janelas + 10 cm para cada lado	Altura das janelas + 10 cm superior e inferior	Quantidade	m²
Pré-escoa - 1 (4 a 6) - J1G - 200X120	2,20	1,40	1,00	3,08
Pré-escoa - 2 (4 a 6) - J1G - 200X120	2,20	1,40	1,00	3,08
Creche 1 (0 a 1 ano) - J1G - 200X120	2,20	1,40	1,00	3,08
Creche 2 (1 a 2 anos) - J1G - 200X120	2,20	1,40	1,00	3,08
Creche 3 (2 a 4 anos) - J1G - 200X120	2,20	1,40	1,00	3,08
Multiuso J2 - 200X80	2,20	1,00	2,00	4,40
Pré-escoa - 1 (4 a 6) - J2G - 200X80	2,20	1,00	2,00	4,40
Pré-escoa - 2 (4 a 6) - J2G - 200X80	2,20	1,00	2,00	4,40
Infantil 1 - J2G - 200X80	2,20	1,00	2,00	4,40
Infantil 2 - J2G - 200X80	2,20	1,00	2,00	4,40
Dispensa - J2G - 200X80	2,20	1,00	1,00	2,20
Depósito - J2 - 200X80	2,20	1,00	1,00	2,20
Fraldário - J2G - 200X80	2,20	1,00	1,00	2,20
Professores - J2G - 200X80	2,20	1,00	1,00	2,20
Administração - J2G - 200X80	2,20	1,00	1,00	2,20
Solário 2 - J3G - 100X80	1,20	1,00	1,00	1,20
Rouparia J3G - 100X80	1,20	1,00	1,00	1,20
Func. Fem J5G - 80X80	1,00	1,00	1,00	1,00
Func. Mas J5G - 80X80	1,00	1,00	1,00	1,00
Armentação - J3 - 100X80	1,20	1,00	1,00	1,20
Administração J3G - 100X80	1,20	1,00	1,00	1,20

26,00

## 14.22 PROTEÇÃO DE ARESTAS DE PAREDES E BATE-MACA EM ALUMÍNIO

14.22	14.003.0265-A	PROTECAO PARA PORTAS, EM CHAPA DE ALUMINIO FIXADA POR REBITES .FORNECIMENTO E COLOCACAO	1,08	M2
-------	---------------	---	------	----

Escola	Comprimento	Altura	Quantidade	m²
Banheiros pne	0,90	0,30	2,00	0,54

0,54

## MEMÓRIA DE CÁLCULO DE QUANTITATIVOS

### 14.0 - ESQUADRIAS

#### Construção de Duas Unidades Escola e Creche, Escola Municipalizada Jeovah Santos



Processo:	0
Endereço:	Rua José Tavares Filho, nº 237, bairro São João, Município de Barra do Pirai - RJ
Município:	Barra do Pirai-RJ
Natureza:	0

Creche	Comprimento	Altura	Quantidade	m²
Banheiros pne	0,90	0,30	2,00	0,54

0,54

#### 14.23 PORTÃO EM GRADIL METÁLICO COM PINTURAS ELETROSTÁTICA E NAVAL

14.23	14.002.0101-A	PORTAO ABRIR UMA OU DUAS FLS.EM GRADIL METAL.,RESIST.AMBIENT ES AGRESSIVOS,EXECUT.PAINEL ACO GALV.(GRAMATURA MIN.40G/M2), MALHA RETANG.(200X50)MM E FIO ACO BITOLA MIN.4,3MM,MONT.INTE RMED.ACO GALV.(60X40)MM,EXTREM.MONT.DIM.MIN.(80X80)MM ENGAST ADO BA	25,20	M2
-------	---------------	--	-------	----

Portões Escola	Comprimento	Altura	m²
Entrada da circulação	1,80	2,10	3,78
Saída da circulação para a quadra	1,60	2,10	3,36
Corredor do gás	0,70	2,10	1,47

8,61

Portões Creche	Comprimento	Altura	m²
Entrada da circulação	1,80	2,10	3,78
Saída da circulação da creche para o multiuso	1,60	2,10	3,36
Saída da varanda para o solário 1	0,90	2,10	1,89
Saída da circulação para o anfiteatro	0,90	2,10	1,89
Saída da varanda para o DN	0,90	2,10	1,89
Play/solário 3	0,90	2,10	1,89
Solário 2	0,90	2,10	1,89

16,59

#### 14.24 PORTÃO EM GRADIL METÁLICO COM PINTURAS ELETROSTÁTICA E NAVAL

14.24	14.002.0103-A	PORTAO CORRER UMA OU DUAS FLS.,GRADIL METAL.,RESIST.AMBIENTES AGRESSIVOS,EXECUT.PAINEL ACO GALV.(GRAMATURA MIN.40G/M2),MAL HA RETANG.(200X50)MM,FIO ACO BITOLA MIN.4,3MM,MONT.INTERMEDI ARIOS ACO GALV.(60X40)MM,EXTREM.MONT.DIM.MIN.(80X80)MM ENGASTADOS B	10,00	M2
-------	---------------	---	-------	----

ESCOLA	Comprimento	Altura	m²
portão de entrada	2,00	2,50	5,00

5,00

CRECHE	Comprimento	Altura	m²
portão de entrada	2,00	2,50	5,00

5,00

#### 14.25 MASTROS METÁLICOS

14.25	14.010.0010-A	MASTRO METALICO EM TUBO DE FERRO GALVANIZADO DE 3" COM ALTURA DE 6,00M,EQUIPADO COM ROLDANA COM FIXACAO EM PRISMA DE CON CRETO DE 30X30X50CM.FORNECIMENTO E COLOCACAO	8,00	UN
-------	---------------	---	------	----

Escola	unid
	4,00

4,00

Creche	unid
	4,00

4,00

#### 14.26 PORTAS E PORTINHOLAS DE FERRO

14.26	14.002.0052-A	PORTINHOLA PARA ALCAPAO,CISTERNA OU CAIXA D'AGUA ELEVADA,EM CHAPA DE FERRO GALVANIZADO Nº16,ATE 0,80M DE ALTURA,COM GUARNICAO E ALCA PARA FECHAMENTO A CADEADO,EXCLUSIVE ESTE.FORNECIMENTO E COLOCACAO	1,92	M2
-------	---------------	--	------	----

Acesso à caixa d'água	largura	altura	quantidade	total(m²)
0,80x0,60=0,48m²	0,60	0,80	4,00	1,92

1,92

#### 14.27 ESPELHO

14.27	14.004.0100-A	ESPELHO DE CRISTAL,4MM DE ESPESSURA,COM MOLDURA DE MADEIRA.F ORNECIMENTO E COLOCACAO	5,90	M2
-------	---------------	--	------	----

Escola	Comprimento	Altura	m²
Escovódromo	3,00	0,90	2,70
Funcionários	0,80	0,80	0,64
Masculino	0,80	0,80	0,64
Feminino	0,80	0,80	0,64

4,62

Creche	Comprimento	Altura	m²
Masculino	0,80	0,80	0,64
Feminino	0,80	0,80	0,64

1,28

**MEMÓRIA DE CÁLCULO DE QUANTITATIVOS**  
**14.0 - ESQUADRIAS**

**Construção de Duas Unidades Escola e Creche, Escola Municipalizada Jeovah Santos**

<b>Processo:</b>	0
<b>Endereço:</b>	Rua José Tavares Filho, nº 237, bairro São João, Município de Barra do Pirai - RJ
<b>Município:</b>	Barra do Pirai-RJ
<b>Natureza:</b>	0



**14.28 PORTAS REVESTIDAS COM CHAPA LAMINADA**

14.28	14.008.0025-F	PORTA ABRIR (2 FOLHAS)/ARMARIO EM BANCAS, MEDINDO 50X70CM CADA FOLHA, SENDO A PORTA EM ALUMINIO ANODIZADO EM BRONZE OU PRETO, PERFIL SERIE 25, EM VENEZIANA, INCLUSIVE FERRAGENS. FORNECIMENTO E COLOCACAO	<b>14,12</b>	M <sup>2</sup>
-------	---------------	--	--------------	----------------

	Portas para banca	Quantidade (m <sup>2</sup> )
Escola	Cozinha	5,18

	Portas para banca	Quantidade (m <sup>2</sup> )
Creche	Cozinha	8,94

14,12

**14.29 DIVERSOS DE FERRAGENS PARA ESQUADRIA**

14.29	14.007.0322-A	CADEADO DE 30MM,C/DUPLA TRAVA,DISCO DE SEGURANCA ANTI-GAZUA, CORPO DE LATAO MACICO,CILINDRO DE LATAO TREFILADO.FORNECIMEN TO	<b>12,00</b>	UN
-------	---------------	--	--------------	----

Portões Escola	unidades
Entrada da circulação	1,00
Saída da circulação para a quadra	1,00
Corredor do gás	1,00
Entrada da escola	1,00

4,00

Portões Creche	unidades
Entrada da circulação	1,00
Saída da circulação da creche para o multiuso	1,00
Saída da varanda para o solário 1	1,00
Saída da circulação para o anfiteatro	1,00
Saída da varanda para o DML	1,00
Play/solário 3	1,00
Solário 2	1,00
Entrada da creche	1,00

8,00

**14.30 QUADRO DE AULA E MURAL DE MADEIRA**

14.30	14.006.0372-A	QUADRO MURAL DE CELULOSE Prensada com flanelografo, MEDINDO 5 04X123CM, MOLDURA DE MADEIRA ENVERNIZADA, CONFORME PROJETO Nº 6012/EMOP.FORNECIMENTO E COLOCACAO	<b>9,00</b>	UN
-------	---------------	--	-------------	----

Escola	Comprimento	Altura	Quantidade	m <sup>2</sup>
Circulação	2,75	1,23	5,00	16,91

Creche	Comprimento	Altura	Quantidade	m <sup>2</sup>
Circulação	2,75	1,23	4,00	13,53

9,00

**14.31 QUADRO DE AULA COM CHAPA LAMINADA**

14.31	14.008.0093-A	QUADRO DE AULA, MEDINDO 2,00X1,20M, EM COMPENSADO DE 10MM DE ESPESSURA, REVESTIMENTO COM CHAPA DE LAMINADO MELAMINICO NA COR BRANCA BRILHANTE, COM MOLDURA DE MADEIRA ENVERNIZADA DE 10X2,5CM.FORNECIMENTO E COLOCACAO	<b>13,00</b>	UN
-------	---------------	--	--------------	----

Escola	Unidade
Informatica	1,00
Leitura	1,00
Sala de Aula 1	1,00
Sala de Aula 2	1,00
Sala de Aula 3	1,00
Sala de Aula 4	1,00
Sala de Aula 5	1,00
Sala de Aula 6	1,00

8,00

Creche	Unidade
Creche 1 (0 a 1 ano)	1,00
Creche 2 (1 a 2 anos)	1,00
Creche 3 (2 a 4 anos)	1,00
Pré-escoa - 1 (4 a 6)	1,00
Pré-escoa - 2 (4 a 6)	1,00

**MEMÓRIA DE CÁLCULO DE QUANTITATIVOS**  
**14.0 - ESQUADRIAS**

**Construção de Duas Unidades Escola e Creche, Escola Municipalizada Jeovah Santos**

<b>Processo:</b>	0
<b>Endereço:</b>	Rua José Tavares Filho, nº 237, bairro São João, Município de Barra do Pirai - RJ
<b>Município:</b>	Barra do Pirai-RJ
<b>Natureza:</b>	0



5,00

## 14.32 FECHADURAS

14.32	14.007.0266-A	FERRAGENS PARA PORTAS DE ABRIR, DE FERRO OU ALUMÍNIO, CONSTATANDO O FORNECIMENTO DAS PEÇAS: FECHADURA DE CILINDRO OVALADO PARA MONTANTES ESTREITOS, EM LATAO, ACABAMENTO CROMADO; ESPELHO RETANGULAR, EM LATAO, ACABAMENTO CROMADO OU ROSETA CIRCULAR EM LATAO	34,00	UN
-------	---------------	--	-------	----

ESCOLA	Quantidade
Meninas PB60	2,00
Meninos PB60	1,00
Masculino PV60	1,00
Feminino PV60	1,00
Funcion PV60	1,00
Meninas PNE PB80	1,00
Meninos PNE PB80	1,00
Área de serviço PV80	2,00
Almoxarifado PV80	1,00
Secretaria PV80	1,00
Meninas PV90	1,00
Meninos PV90	1,00
Lixeira	1,00
Refeitório	1,00

16,00

CRECHE	Quantidade
Func. Femin PV60	1,00
Func. Masc PV60	1,00
Dispensa PT70	1,00
Copa Funcionários PV80	3,00
Cozinha PV80	1,00
Amamentação PV80	1,00
Lactário PV80	1,00
Varanda serviço / D.M.L PV80	1,00
PNE MASC PV90	1,00
PNE FEM PV90	1,00
ENTRADA PLAYGROUND EXTERNO PV90	1,00
Lixeira	1,00

14,00

Quadra	Quantidade
Armário	4,00

4,00

## 14.33 DOBRADIÇAS

14.33	14.007.0282-A	DOBRADICA 3"X2.1/2", DE LATAO CROMADO, COM PINO, BOLAS E ANEIS DE LATAO. FORNECIMENTO	102,00	UN
-------	---------------	---	--------	----

ESCOLA	Quantidade	3 por porta	total
Meninas PB60	2,00	3,00	6,00
Meninos PB60	1,00	3,00	3,00
Masculino PV60	1,00	3,00	3,00
Feminino PV60	1,00	3,00	3,00
Funcion PV60	1,00	3,00	3,00
Meninas PNE PB80	1,00	3,00	3,00
Meninos PNE PB80	1,00	3,00	3,00
Área de serviço PV80	2,00	3,00	6,00
Almoxarifado PV80	1,00	3,00	3,00
Secretaria PV80	1,00	3,00	3,00
Meninas PV90	1,00	3,00	3,00
Meninos PV90	1,00	3,00	3,00
Lixeira	1,00	3,00	3,00
Refeitório	1,00	3,00	3,00

48,00

CRECHE	Quantidade	3 por porta	total
Func. Femin PV60	1,00	3,00	3,00
Func. Masc PV60	1,00	3,00	3,00
Dispensa PT70	1,00	3,00	3,00
Copa Funcionários PV80	3,00	3,00	9,00
Cozinha PV80	1,00	3,00	3,00
Amamentação PV80	1,00	3,00	3,00
Lactário PV80	1,00	3,00	3,00
Varanda serviço / D.M.L PV80	1,00	3,00	3,00
PNE MASC PV90	1,00	3,00	3,00

**MEMÓRIA DE CÁLCULO DE QUANTITATIVOS**  
**14.0 - ESQUADRIAS**

**Construção de Duas Unidades Escola e Creche, Escola Municipalizada Jeovah Santos**

<b>Processo:</b>	<b>0</b>
<b>Endereço:</b>	<b>Rua José Tavares Filho, nº 237, bairro São João, Município de Barra do Pirai - RJ</b>
<b>Município:</b>	<b>Barra do Pirai-RJ</b>
<b>Natureza:</b>	<b>0</b>



PNE FEM PV90	1,00	3,00	3,00
ENTRADA PLAYGOUND EXTERNO PV90	1,00	3,00	3,00
Lixeira	1,00	3,00	3,00

42,00

<b>Quadra</b>	Quantidade	3 por porta	total
Armário	4,00	3,00	12,00

12,00

# MEMÓRIA DE CÁLCULO DE QUANTITATIVOS

## 15.0 - INSTALAÇÕES

### Construção de Duas Unidades Escola e Creche, Escola Municipalizada Jehovah Santos



<b>Processo:</b>	0			
<b>Endereço:</b>	Rua José Tavares Filho, nº 237, bairro São João, Município de Barra do Pirai - RJ			
<b>Município:</b>	Barra do Pirai-RJ			
<b>Natureza:</b>	0			

#### 15.1 Abrigos para Hidrômetros e Bombas

15.1	15.001.0069-A	ABRIGO PARA HIDROMETRO DE 1/2" OU 3/4",NAS DIMENSOES DE (0,4 5X0,12X0,42)M,EMBUTIDO NO MURO,REVESTIDO COM ARGAMASSA DE CIMENTO E SAIBRO,NO TRACO 1:6,COM FUNDO DE CONCRETO NO TRACO 1 :3 E ESPESSURA 3CM,PORTA DE (46X43)CM EM GRADE CONFECCIONADA EM FER	<b>2,00</b>	UN
------	---------------	---	-------------	----

	Quantidade
Escola	1,00
Creche	1,00

2,00

#### 15.2 Hidrômetros

15.2	15.001.0078-A	HIDROMETRO COM DIAMETRO DE 3/4".FORNECIMENTO	<b>2,00</b>	UN
------	---------------	--	-------------	----

	Quantidade
Escola	1,00
Creche	1,00

2,00

#### 15.3 Caixas de Gordura

15.3	15.002.0080-A	CAIXA DE GORDURA ESPECIAL EM ALVENARIA DE TIJOLOS MACICOS(7X 10X20CM),EM PAREDES DE UMA VEZ(0,20M),MEDINDO 0,80X0,80X0,90 M,INCLUSIVE REVESTIMENTO INTERNO EM ARGAMASSA DE CIMENTO E A REIA NO TRACO 1:3,COM ESPESSURA DE 1,5CM,EXCLUSIVE TAMPAO DE FERRO	<b>2,00</b>	UN
------	---------------	---	-------------	----

	Quantidade
Escola/Cozinha	1,00
Creche/Cozinha	1,00

2,00

#### 15.4 Caixas de Gordura

15.4	15.002.0200-A	CAIXA DE INSPECAO/CAIXA PARA AGUAS PLUVIAIS,DE CONCRETO PRE- MOLDADO,CONSTANDO DE CIRCULO DE FUNDO,4 ANEIS SUPERPOSTOS DE 40MM DE ESPESSURA,600MM DE DIAMETRO INTERNO,SENDO 1 ANEL INFERIOR(ENTRADA E SAIDA),DE 300MM+1 DE 300MM,1 DE 150MM E 1 DE 75MM D	<b>6,00</b>	UN
------	---------------	---	-------------	----

	Quantidade
Escola	3,00
Creche	3,00

6,00

#### 15.5 Caixas de Gordura

15.5	15.002.0624-A	FOSSA SEPTICA,DE CAMARA UNICA,TIPO CILINDRICA,DE CONCRETO PRE-MOLDADO,MEDINDO 1200X2500MM.FORNECIMENTO E COLOCACAO	<b>2,00</b>	UN
------	---------------	--	-------------	----

	Quantidade
Escola	1,00
Creche	1,00

2,00

#### 15.6 Caixas de Gordura

15.6	15.002.0662-A	FILTRO ANAEROBIO,DE ANEIS DE CONCRETO PRE-MOLDADO,MEDINDO 12 00X2000MM.FORNECIMENTO E COLOCACAO	<b>2,00</b>	UN
------	---------------	---	-------------	----

	Quantidade
Escola	1,00
Creche	1,00



# MEMÓRIA DE CÁLCULO DE QUANTITATIVOS

## 15.0 - INSTALAÇÕES

### Construção de Duas Unidades Escola e Creche, Escola Municipalizada Jehovah Santos



<b>Processo:</b>	0			
<b>Endereço:</b>	Rua José Tavares Filho, nº 237, bairro São João, Município de Barra do Piraí - RJ			
<b>Município:</b>	Barra do Piraí-RJ			
<b>Natureza:</b>	0			

2,00

#### 15.7 Caixas de Entrada para Instalações Telefônicas

15.7	15.002.0120-A	CAIXA ENTERRADA PARA INSTALACOES TELEFONICAS, TIPO R1, MEDINDO 0,60X0,35X0,50M, EM BLOCOS DE CONCRETO ESTRUTURAL DE 0,10X0,20X0,40M, ASSENTADOS COM ARGAMASSA DE CIMENTO E AREIA, NO TRAC O 1:4 E REVESTIDA INTERNAMENTE COM A MESMA ARGAMASSA, COM TAM PA DE C	<b>2,00</b>	UN
------	---------------	---	-------------	----

	Quantidade
Escola	1,00
Creche	1,00

2,00

#### 15.8 Caixas de Inspeção / Caixa para Águas Pluviais

15.8	15.036.0028-A	TUBO DE PVC RIGIDO DE 25MM, SOLDAVEL, EXCLUSIVE CONEXOES, EMENDAS, ABERTURA E FECHAMENTO DE RASGO. FORNECIMENTO E ASSENTAMENTO	<b>14,00</b>	M
------	---------------	--	--------------	---

	Quantidade
Escola/Creche	14,00

14,00

#### 15.9 Grelha para Águas Pluviais - Ralo Semi-Esférico em Ferro

15.9	15.003.0177-A	RALO DE COBERTURA SEMI-ESFERICO (TIPO ABACAXI), COM 3". FORNECIMENTO E COLOCACAO	<b>18,00</b>	UN
------	---------------	--	--------------	----

	Quantidade de ralos
Escola	9,00
Creche	9,00

18,00

#### 15.10 Instalação e Assentamento de Aquecedor e Fogão a Gás em Ferro Galvanizado e Cobre

15.10	15.003.0069-A	INSTALACAO E ASSENTAMENTO DE FOGAO A GAS LIQUEFEITO DE PETRO LEO (EXCLUSIVE FORNECIMENTO DO APARELHO), COMPREENDENDO: 5,00M DE TUBO DE FERRO GALVANIZADO DE 1/2", CONEXOES, REGULADORES E DEMAIS PECAS NECESSARIAS	<b>2,00</b>	UN
-------	---------------	--	-------------	----

	Quantidade
Escola	1,00
Creche	1,00

2,00

#### 15.11 Barriletes em PVC Soldável

15.11	15.004.0010-A	ALCA PARA BARRILETE DE DISTRIBUICAO, DO TIPO CONCENTRADO, SOB RESERVATORIO DUPLO, INCLUSIVE RAMAIS PARA EXTRAVASOR E LIMPEZA COMPREENDENDO: 5,50M DE TUBO DE PVC 50MM, REGISTROS E CONEXOES. FORNECIMENTO E INSTALACAO	<b>4,00</b>	UN
-------	---------------	--	-------------	----

	Quantidade
Escola	2,00
Creche	2,00

4,00

#### 15.12 Instalações Hidrossanitárias de Aparelhos Individuais em PVC Soldável

15.12	15.004.0046-A	INSTALACAO E ASSENTAMENTO DE CHUVEIRO ELETRICO (EXCLUSIVE FORNECIMENTO DO APARELHO E REGISTRO), COMPREENDENDO 5,00M DE TUBO DE PVC DE 25MM, RALO SECO DE PVC DE 100MM COM GRELHA, 2,00M DE TUBO DE PVC DE 40MM, 30,00M DE FIO 4MM 2,6,00M DE ELETRODUTO DE	<b>8,00</b>	UN
-------	---------------	--	-------------	----

	Chuveiro	Quantidade
Escola	Funcionários	1,00

# MEMÓRIA DE CÁLCULO DE QUANTITATIVOS

## 15.0 - INSTALAÇÕES

**Construção de Duas Unidades Escola e Creche, Escola Municipalizada Jeohvah Santos**



<b>Processo:</b>	<b>0</b>		
<b>Endereço:</b>	<b>Rua José Tavares Filho, nº 237, bairro São João, Município de Barra do Piraí - RJ</b>		
<b>Município:</b>	<b>Barra do Piraí-RJ</b>		
<b>Natureza:</b>	<b>0</b>		

<b>Chuveiro</b>		Quantidade
Creche	Banheiro infantil 1	2,00
	Banheiro infantil 2	2,00
	Funcionário masculino	1,00
	Funcionário feminino	1,00
	Fraudário	1,00

8,00

### 15.13 Instalações Hidrossanitárias de Aparelhos Individuais em PVC Soldável

15.13	15.004.0050-A	INSTALACAO E ASSENTAMENTO DE MICTORIO(EXCLUSIVE FORNECIMENTO DO APARELHO),COMPREENDENDO:3,00M DE TUBO DE PVC DE 25MM,1,5 0M DE TUBOS DE PVC DE 40MM E 50MM,CADA,CONEXOES E RALO SIFON ADO DE PVC COM 100X100X50MM COM TAMPA CEGA	<b>1,00</b>	UN
-------	---------------	--	-------------	----

<b>Mictório de louça</b>		Quantidade
Escola	Banheiro meninos	1,00

1,00

### 15.14 Instalações Hidrossanitárias de Aparelhos Individuais em PVC Soldável

15.14	15.004.0059-A	INSTALACAO E ASSENTAMENTO DE DUCHINHA MANUAL PARA BANHEIRO(E XCLUSIVE FORNECIMENTO DO APARELHO),COMPREENDENDO:3,00M DE TU BO DE PVC DE 25MM E CONEXOES	<b>11,00</b>	UN
-------	---------------	--	--------------	----

<b>Vaso PNE</b>		Quantidade
Escola	PNE masculino	1,00
	PNE feminino	1,00

<b>Vaso PNE</b>		Quantidade
Creche	PNE masculino	1,00
	PNE feminino	1,00

<b>Vaso infantil</b>		Quantidade
Creche	Fraudário	1,00
	Infantil 1	3,00
	Infantil 2	3,00

11,00

### 15.15 Instalações Hidrossanitárias de Aparelhos Individuais em PVC Soldável

15.15	15.004.0062-A	INSTALACAO E ASSENTAMENTO DE PIA COM CUBA DUPLA(EXCLUSIVE FO RNECIMENTO DO APARELHO),COMPREENDENDO:3,00M DE TUBO DE PVC 2 5MM,3,00M DE TUBO DE PVC DE 50MM,RABICHO E CONEXOES	<b>10,00</b>	UN
-------	---------------	---	--------------	----

<b>Cubas</b>		Quantidade
Escola	Cozinha	3,00

<b>Cubas</b>		Quantidade
Creche	Cozinha	6,00
	Varanda / serviços DML	1,00

10,00

### 15.16 Instalações Hidrossanitárias de Aparelhos Individuais em PVC Soldável

15.16	15.004.0063-A	INSTALACAO E ASSENTAMENTO DE LAVATORIO DE UMA TORNEIRA(EXCLU SIVE FORNECIMENTO DO APARELHO),COMPREENDENDO:3,00M DE TUBO D E PVC DE 25MM,2,00M DE TUBO DE PVC DE 40MM E CONEXOES	<b>29,00</b>	UN
-------	---------------	---	--------------	----

<b>Lavatórios</b>		Quantidade
Escola	Banheiro masculino	1,00
	Banheiro funcionário	1,00

2,00

# MEMÓRIA DE CÁLCULO DE QUANTITATIVOS

## 15.0 - INSTALAÇÕES

### Construção de Duas Unidades Escola e Creche, Escola Municipalizada Jeohvah Santos



<b>Processo:</b>	0			
<b>Endereço:</b>	Rua José Tavares Filho, nº 237, bairro São João, Município de Barra do Pirai - RJ			
<b>Município:</b>	Barra do Pirai-RJ			
<b>Natureza:</b>	0			

	Lavatórios	Quantidade
Creche	Funcionário masculino	1,00
	Funcionário Feminino	1,00
	Cozinha	1,00
	Amamentação	1,00
	Fraudário	1,00

5,00

	Cubas de louça	Quantidade
Escola	Banheiro feminino	1,00
	Escovódromo	5,00
	Banheiro meninos	3,00
	Banheiro meninas	3,00

12,00

	Cubas de louça	Quantidade
Creche	Circulação	2,00
	Banheiro infantil 2	4,00
	Banheiro infantil 1	4,00

10,00

#### 15.17 Instalações Hidrossanitárias de Aparelhos Individuais em PVC Soldável

15.17	15.004.0067-A	INSTALACAO E ASSENTAMENTO DE FILTRO INDUSTRIAL(EXCLUSIVE FOR NECIMENTO DO APARELHO),COMPREENDENDO:3,00M DE TUBO DE PVC SO LDAVEL DE 32MM E CONEXOES	<b>2,00</b>	UN
-------	---------------	---	-------------	----

	Quantidade
Escola	1,00
Creche	1,00

2,00

#### 15.18 Instalações Hidrossanitárias de Aparelhos Individuais em PVC Soldável

15.18	15.004.0070-A	INSTALACAO E ASSENTAMENTO DE TANQUE DE SERVICIO (EXCLUSIVE FO RNECIMENTO DO APARELHO),COMPREENDENDO:3,00M DE TUBO DE PVC D E 25MM,3,00M DE TUBO DE PVC DE 50MM E CONEXOES	<b>7,00</b>	UN
-------	---------------	---	-------------	----

	Tanque de louça	Quantidade
Escola	Área de serviço	1,00

1,00

	Tanque de louça	Quantidade
Creche	Fraudário	1,00
	Solário	1,00
	Banheiro infantil 1	1,00
	Lavanderia	2,00
	Varanda serviço/DML	1,00

6,00

#### 15.19 Instalação de Vaso Sanitário Individual em PVC - Soldável

15.19	15.004.0102-B	INSTALACAO E ASSENTAMENTO DE VASO SANITARIO INDIVIDUAL E VAL VULA DE DESCARGA(EXCL. ESTES)EM PAVIMENTO ELEVADO,COMPREENDEN DO:INSTALACAO HIDRAULICA COM 2,00M TUBO PVC 50MM,COM CONEXOE S ATE A VALVULA E APOS ESTA ATE VASO,LIGACAO DE ESGOTO COM 3 ,00M D	<b>11,00</b>	UN
-------	---------------	---	--------------	----

	Vaso PNE	Quantidade
Escola	PNE masculino	1,00
	PNE feminino	1,00

	Vaso PNE	Quantidade
Creche	PNE masculino	1,00
	PNE feminino	1,00

# MEMÓRIA DE CÁLCULO DE QUANTITATIVOS

## 15.0 - INSTALAÇÕES

### Construção de Duas Unidades Escola e Creche, Escola Municipalizada Jeohvah Santos



<b>Processo:</b>	0			
<b>Endereço:</b>	Rua José Tavares Filho, nº 237, bairro São João, Município de Barra do Pirai - RJ			
<b>Município:</b>	Barra do Pirai-RJ			
<b>Natureza:</b>	0			

	Vaso infantil	Quantidade
Creche	Fraudário	1,00
	Infantil 1	3,00
	Infantil 2	3,00

11,00

#### 15.20 Instalações Hidrossanitárias de Aparelhos Individuais em PVC Soldável

15.20	15.004.0090-A	INSTALACAO E COLOCACAO DE TORNEIRA PARA JARDIM OU DE LAVAGEM (EXCLUSIVE FORNECIMENTO DA TORNEIRA),COMPREENDENDO: 2,00M DE TUBO DE PVC DE 20MM E CONEXOES	<b>5,00</b>	UN
-------	---------------	--	-------------	----

	Torneira	Quantidade
Escola	Quadra	1,00
	Circulação	1,00
	Lixeira	1,00

	Torneira	Quantidade
Creche	Cozinha	1,00
	Lixeira	1,00

5,00

#### 15.21 Instalação de Vaso Sanitário Individual em PVC - Soldável

15.21	15.004.0103-A	INSTALACAO E ASSENTAMENTO VASO SANITARIO INDIVIDUAL COM CAIX A ACOPLADA(EXCLUSIVE ESTES),PAVIMENTO ELEVADO,COMPREENDENDO: INSTALACAO HIDRAULICA C/2,00M TUBO DE PVC 25MM,C/CONEXOES,AT E A CAIXA ACOPLADA,LIGACAO DE ESGOTOS COM 3,00M DE TUBO DE P VC 100	<b>8,00</b>	UN
-------	---------------	--	-------------	----

	Vaso de louça	Quantidade
Escola	Banheiro masculino	1,00
	Banheiro feminino	1,00
	Banheiro meninos	1,00
	Banheiro meninas	2,00
	Banheiro funcionário	1,00

6,00

	Vaso de louça	Quantidade
Creche	Funcionário masculino	1,00
	Funcionário feminino	1,00

2,00

#### 15.22 Ralo Sifonado em PVC

15.22	15.004.0181-A	RALO SIFONADO DE PVC(100X100)X50MM,EM PAVIMENTO TERREO,COM T AMPA CEGA,COM 1 ENTRADA DE 40MM E SAIDA DE 50MM,INCLUSIVE LI GACAO DE 50MM DE PVC ATE A CAIXA DE INSPECAO,CONSIDERANDO A DISTANCIA DO CENTRO DO RALO ATE 2,00M.FORNECIMENTO E INSTALACAO	<b>9,00</b>	UN
-------	---------------	---	-------------	----

	Ralo	Quantidade
Escola	Banheiro masculino	1,00
	Banheiro feminino	1,00
	Banheiro meninos	1,00
	Banheiro meninas	1,00
	Banheiro funcionário	1,00

5,00

	Ralo	Quantidade
Creche	Funcionário masculino	1,00
	Funcionário feminino	1,00
	Infantil 1	1,00
	Infantil 2	1,00

4,00

# MEMÓRIA DE CÁLCULO DE QUANTITATIVOS

## 15.0 - INSTALAÇÕES

### Construção de Duas Unidades Escola e Creche, Escola Municipalizada Jeohvah Santos



<b>Processo:</b>	0			
<b>Endereço:</b>	Rua José Tavares Filho, nº 237, bairro São João, Município de Barra do Pirai - RJ			
<b>Município:</b>	Barra do Pirai-RJ			
<b>Natureza:</b>	0			

#### 15.23 Instalação e Assentamento de Aparelhos Elétricos

15.23	15.004.0255-A	BEBEDOURO ELETRICO, TIPO PRESSAO COM FILTRO INTERNO (EXCLUSIVE FORNECIMENTO DE APARELHO), COMPREENDENDO: 2 VARAS DE ELETRODU TO PVC DE 3/4", COM LUVAS, 10,00M DE FIO 2,5MM2, TOMADA DE EMBU TIR E CAIXA DE EMBUTIR, 4,00M DE TUBO PVC DE 25MM, 3,00M DE TU BO PVC	<b>4,00</b>	UN
-------	---------------	--	-------------	----

Bebedouro		Quantidade
Escola	Circulação	2,00

Bebedouro		Quantidade
Creche	Circulação	2,00

4,00

#### 15.24 Instalação e Assentamento de Ar Condicionado tipo SPLIT

15.24	15.005.0201-A	INSTALACAO E ASSENTAMENTO DE AR CONDICIONADO TIPO SPLIT DE 1 2000 BTU'S, COM 1 CONDENSADOR E 1 EVAPORADOR, (VIDE FORNECIMENTO DO APARELHO NA FAMILIA 18.030) INCLUSIVE ACESSORIOS DE FIXACAO, EXCLUSIVE ALIMENTACAO ELETRICA E INTERLIGACAO AO CONDENSADOR/	<b>31,00</b>	UN
-------	---------------	---	--------------	----

Escola	Quantidade
Informática	2,00
Sala de leitura	2,00
Sala de aula 1	2,00
Sala de aula 2	2,00
Sala de aula 3	2,00
Sala de aula 4	2,00
Sala de aula 5	2,00
Sala de aula 6	2,00
Diretoria	2,00
Secretária	2,00
Sala dos Professores	2,00

22,00

Creche	Quantidade
Multiuso	1,00
Pré-escola 1	1,00
Pré-escola 2	1,00
Pré-escola 3	1,00
Creche 1	1,00
Creche 2	1,00
Creche 3	1,00
Sala dos Professores	1,00
Administração	1,00

9,00

#### 15.25 Caixas de Incêndio

15.25	15.006.0010-A	CAIXA DE INCENDIO INTERNA PADRAO CBERJ, DE ACO, MEDINDO 70X50X 25CM, COMPREENDENDO: 2 LANCES DE 15,00M DE MANGUEIRA DE FIBRA DE POLIESTER PURA, TIPO 2, REVESTIDA INTERNAMENTE COM BORRACHA VULCANIZADA NO DIAMETRO DE 1.1/2", EMPATADA, COM REGISTRO, ADAPTADOR E	<b>2,00</b>	UN
-------	---------------	--	-------------	----

Circulação		Quantidade
Escola	Circulação	1,00
Creche	Circulação	1,00

2,00

# MEMÓRIA DE CÁLCULO DE QUANTITATIVOS

## 15.0 - INSTALAÇÕES

### Construção de Duas Unidades Escola e Creche, Escola Municipalizada Jehovah Santos



<b>Processo:</b>	0			
<b>Endereço:</b>	Rua José Tavares Filho, nº 237, bairro São João, Município de Barra do Pirai - RJ			
<b>Município:</b>	Barra do Pirai-RJ			
<b>Natureza:</b>	0			

#### 15.26 Para-Raio / Hastes de Aterramento e Suporte

15.26	15.007.0210-A	PARA-RAIO DE TELHADO, TIPO FRANKLIN, EM LATAO CROMADO, H=37,5CM, COMPREENDENDO: 30,00M DE CORDOALHA DE COBRE 16MM <sup>2</sup> , HASTE DE TERRA E DEMAIS MATERIAIS NECESSARIOS. FORNECIMENTO E COLOCACAO	<b>2,00</b>	UN
-------	---------------	--	-------------	----

	Quantidade
Escola	1,00
Creche	1,00

2,00

#### 15.27 Quadros de Distribuição de Embutir

15.27	15.007.0504-A	QUADRO DE DISTRIBUICAO DE ENERGIA, 100A, PARA DISJUNTORES TERM O-MAGNETICOS UNIPOLARES, DE EMBUTIR, COM PORTA E BARRAMENTOS D E FASE, NEUTRO E TERRA, TRIFASICO, PARA INSTALACAO DE ATÉ 18 DISJUNTORES COM DISPOSITIVO PARA CHAVE GERAL. FORNECIMENTO E COLOCACAO	<b>9,00</b>	UN
-------	---------------	---	-------------	----

	Quantidade
Escola	4,00
Creche	5,00

9,00

#### 15.28 Disjuntores – Baixa Tensão

15.28	15.007.0570-A	DISJUNTOR TERMOMAGNETICO, MONOPOLAR, DE 10 A 32A, 3KA, MODELO DIN, TIPO C. FORNECIMENTO E COLOCACAO	<b>27,00</b>	UN
-------	---------------	---	--------------	----

	Quantidade
Escola/Creche	27,00

27,00

#### 15.29 Disjuntores – Baixa Tensão

15.29	15.007.0572-A	DISJUNTOR TERMOMAGNETICO, MONOPOLAR, DE 40 A 63A, 3KA, MODELO DIN, TIPO C. FORNECIMENTO E COLOCACAO	<b>27,00</b>	UN
-------	---------------	---	--------------	----

	Quantidade
Escola/Creche	27,00

27,00

#### 15.30 Disjuntores – Baixa Tensão

15.30	15.007.0575-A	DISJUNTOR TERMOMAGNETICO, BIPOLAR, DE 10 A 32A, 3KA, MODELO DIN, TIPO C. FORNECIMENTO E COLOCACAO	<b>54,00</b>	UN
-------	---------------	---	--------------	----

	Quantidade
Escola/Creche	54,00

54,00

#### 15.31 Disjuntores – Baixa Tensão

15.31	15.007.0601-A	DISJUNTOR TERMOMAGNETICO TRIPOLAR, DE 40 A 63A, 3KA, MODELO DIN, TIPO C. FORNECIMENTO E COLOCACAO	<b>54,00</b>	UN
-------	---------------	---	--------------	----

	Quantidade
Escola/Creche	54,00

54,00

# MEMÓRIA DE CÁLCULO DE QUANTITATIVOS

## 15.0 - INSTALAÇÕES

8

### Construção de Duas Unidades Escola e Creche, Escola Municipalizada Jehovah Santos



<b>Processo:</b>	0		
<b>Endereço:</b>	Rua José Tavares Filho, nº 237, bairro São João, Município de Barra do Pirai - RJ		
<b>Município:</b>	Barra do Pirai-RJ		
<b>Natureza:</b>	0		

#### 15.32 Entradas de Serviços Individuais Aéreas, Padrão LIGHT – Medição Direta

15.32	15.011.0030-A	ENTRADA DE ENERGIA INDIVIDUAL, PADRAO LIGHT, MEDICAO DIRETA, RE DE AEREA, DEMANDA ENTRE 33,1 E 66,3KVA, INCLUSIVE CAIXA SECCIONADORA ATE 200A(CSM200)E CAIXA DE PROTECAO ATE 225A(CPG-225) INTERNA E DEMAIS MATERIAIS NECESSARIOS, EXCLUSIVE POSTE, DISJUNTOR E	<b>2,00</b>	UN
-------	---------------	---	-------------	----

	Quantidade
Escola	1,00
Creche	1,00

2,00

#### 15.33 Pontos de Luz - Eletroduto de PVC – Embutidos na Laje e Aparentes, Inclusive Eletrocalha

15.33	15.015.0020-A	INSTALACAO DE PONTO DE LUZ, EMBUTIDO NA LAJE, EQUIVALENTE A 2 VARAS DE ELETRODUTO DE PVC RIGIDO DE 3/4", 12,00M DE FIO 2,5M2, CAIXAS, CONEXOES, LUVAS, CURVA E INTERRUPTOR DE EMBUTIR COM PLACA FOSFORESCENTE, INCLUSIVE ABERTURA E FECHAMENTO DE RASGO EM ALVEN	<b>133,00</b>	UN
-------	---------------	--	---------------	----

Escola	Quantidade
Almoxarifado	1,00
Banheiro Masculino	1,00
Arandelas	62,00
Banheiro Feminino	1,00
Dispensa	1,00
DML	1,00
Banheiro de funcionários	1,00

68,00

Creche	Quantidade
Dispensa	1,00
Fraudário	1,00
Depósito	1,00
Lactário	1,00
PNE masculino	1,00
PNE feminino	1,00

6,00

Quadra	Quantidade
Arandelas	20,00
Postes (Pátio externo)	9,00

29,00

Anfiteatro	Quantidade
Arandelas	30,00

30,00

#### 15.34 Pontos de Luz - Eletroduto de PVC – Embutidos na Laje e Aparentes, Inclusive Eletrocalha

15.34	15.015.0021-A	INSTALACAO DE PONTO DE LUZ, APARENTE, EQUIVALENTE A 2 VARAS DE ELETRODUTO DE PVC RIGIDO DE 3/4", 12,00M DE FIO 2,5MM2, CAIXAS, CONEXOES, LUVAS, CURVA E INTERRUPTOR DE SOBREPOR	<b>2,00</b>	UN
-------	---------------	---	-------------	----

Escola	Quantidade
Almoxarifado	1,00
Diretoria	1,00

2,00

# MEMÓRIA DE CÁLCULO DE QUANTITATIVOS

## 15.0 - INSTALAÇÕES

### Construção de Duas Unidades Escola e Creche, Escola Municipalizada Jehovah Santos



<b>Processo:</b>	0			
<b>Endereço:</b>	Rua José Tavares Filho, nº 237, bairro São João, Município de Barra do Pirai - RJ			
<b>Município:</b>	Barra do Pirai-RJ			
<b>Natureza:</b>	0			

#### 15.35 Pontos de Luz - Eletroduto de PVC – Embutidos na Laje e Aparentes, Inclusive Eletrocalha

15.35	15.015.0035-A	INSTALACAO DE UM CONJUNTO DE 2 PONTOS DE LUZ, EMBUTIDO NA LAJE, EQUIVALENTE A 5 VARAS DE ELETRODUTO DE PVC RIGIDO DE 3/4", 33,00M DE FIO 2,5MM2, CAIXAS, CONEXOES, LUVAS, CURVA E INTERRUPTOR DE EMBUTIR COM PLACA FOSFORESCENTE, INCLUSIVE ABERTURA E F ECHAME	<b>6,00</b>	UN
-------	---------------	---	-------------	----

Escola	Quantidade
WC meninos	1,00
WC meninas	1,00

2,00

Creche	Quantidade
WC Funcionários masculino	1,00
WC Funcionários feminino	1,00
Infantil 1	1,00
Infantil 2	1,00

4,00

#### 15.36 Pontos de Luz - Eletroduto de PVC – Embutidos na Laje e Aparentes, Inclusive Eletrocalha

15.36	15.015.0036-A	INSTALACAO DE UM CONJUNTO DE 2 PONTOS DE LUZ, APARENTE, EQUIVALENTE A 5 VARAS DE ELETRODUTO DE PVC RIGIDO DE 3/4", 33,00M DE FIO 2,5MM2, CAIXAS, CONEXOES, LUVAS, CURVA E INTERRUPTOR DE SOBREPOR	<b>5,00</b>	UN
-------	---------------	---	-------------	----

Escola	Quantidade
Arquivo	1,00
Secretária	1,00
Sala dos Professores	1,00

3,00

Creche	Quantidade
Sala dos Professores	1,00
Administração	1,00

2,00

#### 15.37 Pontos de Luz - Eletroduto de PVC – Embutidos na Laje e Aparentes, Inclusive Eletrocalha

15.37	15.015.0051-A	INSTALACAO DE UM CONJUNTO DE 3 PONTOS DE LUZ, APARENTE, EQUIVALENTE A 6 VARAS DE ELETRODUTO DE PVC RIGIDO DE 3/4", 50,00M DE FIO 2,5MM2, CAIXAS, CONEXOES, LUVAS, CURVA E INTERRUPTOR DE SOBREPOR	<b>1,00</b>	UN
-------	---------------	---	-------------	----

Escola	Quantidade
Área de serviço	1,00

1,00

#### 15.38 Pontos de Luz - Eletroduto de PVC – Embutidos na Laje e Aparentes, Inclusive Eletrocalha

15.38	15.015.0066-A	INSTALACAO DE UM CONJUNTO DE 4 PONTOS DE LUZ, APARENTE, EQUIVALENTE A 7 VARAS DE ELETRODUTO DE PVC RIGIDO DE 3/4", 50,00M DE FIO 2,5MM2, CAIXAS, CONEXOES, LUVAS, CURVA E INTERRUPTOR DE SOBREPOR	<b>2,00</b>	UN
-------	---------------	---	-------------	----

Escola	Quantidade
Informática	1,00
Sala de leitura	1,00

2,00



# MEMÓRIA DE CÁLCULO DE QUANTITATIVOS

## 15.0 - INSTALAÇÕES

### Construção de Duas Unidades Escola e Creche, Escola Municipalizada Jehovah Santos



<b>Processo:</b>	0			
<b>Endereço:</b>	Rua José Tavares Filho, nº 237, bairro São João, Município de Barra do Piraí - RJ			
<b>Município:</b>	Barra do Piraí-RJ			
<b>Natureza:</b>	0			

#### 15.39 Pontos de Luz - Eletroduto de PVC – Embutidos na Laje e Aparentes, Inclusive Eletrocalha

15.39	15.015.0065-A	INSTALACAO DE UM CONJUNTO DE 4 PONTOS DE LUZ, EMBUTIDO NA LAJE, EQUIVALENTE A 7 VARAS DE ELETRODUTO DE PVC RIGIDO DE 3/4", 50,00M DE FIO 2,5MM2, CAIXAS, CONEXOES, LUVAS, CURVA E INTERRUPTOR DE EMBUTIR COM PLACA FOSFORESCENTE, INCLUSIVE ABERTURA E F ECHAME	<b>1,00</b>	UN
-------	---------------	---	-------------	----

Escola	Quantidade
Cozinha	1,00

1,00

#### 15.40 Pontos de Luz - Eletroduto de PVC – Embutidos na Laje e Aparentes, Inclusive Eletrocalha

15.40	15.015.0095-A	INSTALACAO DE UM CONJUNTO DE 6 PONTOS DE LUZ, EMBUTIDO NA LAJE, EQUIVALENTE A 9 VARAS DE ELETRODUTO DE PVC RIGIDO DE 3/4", 66,00M DE FIO 2,5MM2, CAIXAS, CONEXOES, LUVAS, CURVA E INTERRUPTOR DE EMBUTIR COM PLACA FOSFORESCENTE, INCLUSIVE ABERTURA E F ECHAME	<b>3,00</b>	UN
-------	---------------	---	-------------	----

Escola	Quantidade
Refeitório	1,00

1,00

Creche	Quantidade
Cozinha	1,00

1,00

Quadra	Quantidade
Refletor	1,00

1,00

#### 15.41 Pontos de Luz - Eletroduto de PVC – Embutidos na Laje e Aparentes, Inclusive Eletrocalha

15.41	15.015.0096-A	INSTALACAO DE UM CONJUNTO DE 6 PONTOS DE LUZ, APARENTE, EQUIVALENTE A 9 VARAS DE ELETRODUTO DE PVC RIGIDO DE 3/4", 66,00M DE FIO 2,5MM2, CAIXAS, CONEXOES, LUVAS, CURVA E INTERRUPTOR DE SO BREPOR	<b>13,00</b>	UN
-------	---------------	--	--------------	----

Escola	Quantidade
Sala de aula 1	1,00
Sala de aula 2	1,00
Sala de aula 3	1,00
Sala de aula 4	1,00
Sala de aula 5	1,00
Sala de aula 6	1,00

6,00

Creche	Quantidade
Multiuso	1,00
Pré-escola 1	1,00
Pré-escola 2	1,00
Pré-escola 3	1,00
Creche 1	1,00
Creche 2	1,00
Creche 3	1,00

7,00

# MEMÓRIA DE CÁLCULO DE QUANTITATIVOS

## 15.0 - INSTALAÇÕES

### Construção de Duas Unidades Escola e Creche, Escola Municipalizada Jeohvah Santos



<b>Processo:</b>	0			
<b>Endereço:</b>	Rua José Tavares Filho, nº 237, bairro São João, Município de Barra do Pirai - RJ			
<b>Município:</b>	Barra do Pirai-RJ			
<b>Natureza:</b>	0			

#### 15.42 Pontos de Telefone e Lógica, Antena de TV, Wi-Fi e Campanha

15.42	15.015.0184-A	INSTALACAO DE PONTO DE WI-FI,COMPREENDENDO: 1 VARA DE ELETRO DUTO DE 3/4",CONEXOES E CAIXAS,EXCLUSIVE CABOS OU FIOS	<b>16,00</b>	UN
-------	---------------	---	--------------	----

<b>Escola</b>	Quantidade	
	8,00	
		8,00
<b>Creche</b>	Quantidade	
	8,00	
		8,00

#### 15.43 Pontos de Telefone e Lógica, Antena de TV, Wi-Fi e Campanha

15.43	15.015.0186-A	INSTALACAO DE PONTO PARA ANTENA DE TV OU SISTEMA DE CFTV,COM PREENDENDO: 1 VARA DE ELETRODUTO DE 3/4",CONEXOES E CAIXAS,E XCLUSIVE CABOS OU FIOS	<b>4,00</b>	UN
-------	---------------	--	-------------	----

<b>Escola</b>	Quantidade	
	2,00	
		2,00
<b>Creche</b>	Quantidade	
	2,00	
		2,00

#### 15.44 Pontos de Telefone e Lógica, Antena de TV, Wi-Fi e Campanha

15.44	15.015.0203-A	INSTALACAO DE PONTO DE TELEFONE E LOGICA,COMPREENDENDO:2 VARAS DE ELETRODUTO DE 3/4",CONEXOES E CAIXAS,EXCLUSIVE CABOS O U FIOS	<b>20,00</b>	UN
-------	---------------	---	--------------	----

<b>Escola</b>	Quantidade	
	16,00	
		16,00
<b>Creche</b>	Quantidade	
	4,00	
		4,00

#### 15.45 Pontos de Telefone e Lógica, Antena de TV, Wi-Fi e Campanha

15.45	15.015.0207-A	INSTALACAO DE PONTO DE CAMPAINHA DE ALTA POTENCIA,COMPREENDE NDO:5 VARAS DE ELETRODUTO DE 3/4",50,00M DE FIO 1,5MM2,BOTOE IRA E CAMPAINHA PROPRIAMENTE DITA	<b>2,00</b>	UN
-------	---------------	---	-------------	----

<b>Escola</b>	Quantidade	
	1,00	
		1,00
<b>Creche</b>	Quantidade	
	1,00	
		1,00

# MEMÓRIA DE CÁLCULO DE QUANTITATIVOS

## 15.0 - INSTALAÇÕES

### Construção de Duas Unidades Escola e Creche, Escola Municipalizada Jeohvah Santos



<b>Processo:</b>	0			
<b>Endereço:</b>	Rua José Tavares Filho, nº 237, bairro São João, Município de Barra do Pirai - RJ			
<b>Município:</b>	Barra do Pirai-RJ			
<b>Natureza:</b>	0			

#### 15.46 Pontos de Ventilador, Embutidos na Laje e Aparentes, Inclusive Eletrocalhas – (Eletroduto de PVC)

15.46	15.015.0213-A	INSTALACAO DE PONTO DE VENTILADOR DE TETO,EQUIVALENTE A 2 VA RAS DE ELETRODUTO DE PVC RIGIDO DE 3/4", EMBUTIDO NA LAJE, 12, 00M DE FIO 2,5MM2, CONEXOES, LUVAS E CURVA, EXCLUSIVE INTERRUPTOR E ESPELHO, INCLUSIVE ABERTURA E FECHAMENTO DE RASGO EM ALVENARIA	<b>50,00</b>	UN
-------	---------------	--	--------------	----

Escola	Quantidade
Informática	2,00
Sala de leitura	2,00
Sala de aula 1	2,00
Sala de aula 2	2,00
Sala de aula 3	2,00
Sala de aula 4	2,00
Sala de aula 5	2,00
Sala de aula 6	2,00
Cozinha	2,00
Refeitório	4,00
Diretoria	1,00
Arquivo	1,00
Secretária	1,00
Sala dos Professores	1,00

26,00

Creche	Quantidade
Multiuso	2,00
Pré-escola 1	2,00
Pré-escola 2	2,00
Pré-escola 3	2,00
Creche 1	2,00
Creche 2	2,00
Creche 3	2,00
Sala dos Professores	1,00
Refeitório	6,00
Cozinha	2,00
Administração	1,00

24,00

#### 15.47 Pontos de Tomada - Eletroduto de PVC – Embutidos na Alvenaria e Aparentes, Inclusive Eletrocalhas

15.47	15.015.0250-A	INSTALACAO DE PONTO DE TOMADA, EMBUTIDO NA ALVENARIA, EQUIVALENTE A 2 VARAS DE ELETRODUTO DE PVC RIGIDO DE 3/4", 18,00M DE FIO 2,5MM2, CAIXAS, CONEXOES E TOMADA DE EMBUTIR, 2P+T, 10A, PADRÃO BRASILEIRO, COM PLACA FOSFORESCENTE, INCLUSIVE ABERTURA E FECHAMENTO	<b>54,00</b>	UN
-------	---------------	---	--------------	----

Escola	Quantidade
Informática	6,00
Sala de leitura	2,00
Sala de aula 1	2,00
Sala de aula 2	2,00
Sala de aula 3	2,00
Sala de aula 4	2,00
Sala de aula 5	2,00
Sala de aula 6	2,00
Cozinha	2,00
Refeitório	4,00
Diretoria	1,00
Arquivo	1,00
Secretária	1,00
Sala dos Professores	1,00

30,00

# MEMÓRIA DE CÁLCULO DE QUANTITATIVOS

## 15.0 - INSTALAÇÕES

### Construção de Duas Unidades Escola e Creche, Escola Municipalizada Jehovah Santos



<b>Processo:</b>	0			
<b>Endereço:</b>	Rua José Tavares Filho, nº 237, bairro São João, Município de Barra do Pirai - RJ			
<b>Município:</b>	Barra do Pirai-RJ			
<b>Natureza:</b>	0			

Creche	Quantidade
Multiuso	2,00
Pré-escola 1	2,00
Pré-escola 2	2,00
Pré-escola 3	2,00
Creche 1	2,00
Creche 2	2,00
Creche 3	2,00
Sala dos Professores	1,00
Refeitório	6,00
Cozinha	2,00
Administração	1,00

24,00

#### 15.48 Caixa de Passagem – para Instalações Elétricas

15.48	15.018.0250-A	CAIXA DE PASSAGEM DE SOBREPOR, EM AÇO, COM TAMPA PARAFUSADA, DE 12X12CM. FORNECIMENTO E COLOCAÇÃO	20,00	UN
-------	---------------	---	-------	----

Escola	Quantidade
	10,00

10,00

Creche	Quantidade
	10,00

10,00

#### 15.49 Colocação de Reservatórios

15.49	15.028.0010-A	COLOCAÇÃO DE RESERVATÓRIO DE FIBROCIMENTO, FIBRA DE VIDRO OU SEMELHANTE COM 1000L, INCLUSIVE PEÇAS DE APOIO EM ALVENARIA E MADEIRA SERRADA, E FLANGES DE LIGAÇÃO HIDRÁULICA, EXCLUSIVE FORNECIMENTO DO RESERVATÓRIO	8,00	UN
-------	---------------	---	------	----

Escola	Reservatório	Quantidade
	Banheiro Meninos	2,00
	Banheiro Meninas	2,00

Creche	Reservatório	Quantidade
	Infantil 1	2,00
	Infantil 2	2,00

8,00

#### 15.50 RESERVATÓRIO PRFV - POLIÉSTER REFORÇADO FIBRA VIDRO

15.50	15.028.0025-A	COLOCAÇÃO DE RESERVATÓRIO DE FIBROCIMENTO, FIBRA DE VIDRO OU SEMELHANTE DE 5.000L, INCLUSIVE PEÇAS DE APOIO EM ALVENARIA E MADEIRA SERRADA, E FLANGES DE LIGAÇÃO HIDRÁULICA, EXCLUSIVE FORNECIMENTO DO RESERVATÓRIO	1,00	UN
-------	---------------	---	------	----

Escola/Creche	Reservatório	Quantidade
	Play externo	1,00

1,00

#### 15.51 LIGAÇÃO PREDIAL DE ESGOTO SANITÁRIO

15.51	15.065.0010-A	LIGAÇÃO PREDIAL DE ESGOTO SANITÁRIO, SEGUNDO INSTRUÇÕES DA CE DAE, INCLUSIVE CAIXA DE INSPEÇÃO COM TAMPAO DE FERRO FUNDIDO NODULAR, CLASSE B125, CONFORME ABNT NBR 10160, EM LOGRADOURO DO TADO DE COLETOR DUPLO. ESTE CUSTO INCLUI ESCAVACAO E REATERRO	2,00	UN
-------	---------------	--	------	----

Escola/Creche	Ligação de esgoto	Quantidade
	Calçada	2,00

2,00

# MEMÓRIA DE CÁLCULO DE QUANTITATIVOS

## 15.0 - INSTALAÇÕES

**Construção de Duas Unidades Escola e Creche, Escola Municipalizada Jeohvah Santos**



<b>Processo:</b>	0		
<b>Endereço:</b>	Rua José Tavares Filho, nº 237, bairro São João, Município de Barra do Pirai - RJ		
<b>Município:</b>	Barra do Pirai-RJ		
<b>Natureza:</b>	0		

**15.52 LIGAÇÃO PREDIAL DE ÁGUA POTÁVEL - FORNECIMENTO DE MATERIAL E MÃO DE OBRA**

15.52	15.067.0001-A	CAVALETE TIPO A, COMPREENDENDO TODOS OS RECURSOS NECESSARIOS CONFORME INSTRUCOES DO EDITAL DA CEDAE, DIAMETRO DE 1/2". FORN ECIMENTO E COLOCACAO	<b>2,00</b>	UN
-------	---------------	--	-------------	----

Ligação de água		Quantidade
Escola/Creche	Calçada	2,00

2,00

## MEMÓRIA DE CÁLCULO DE QUANTITATIVOS

### 16.0 - COBERTURAS E IMPERMEABILIZAÇÕES

Construção de Duas Unidades Escola e Creche, Escola Municipalizada Jeohvah Santos



SECRETARIA MUNICIPAL  
DE OBRAS PÚBLICAS

Processo: 0

Endereço: Rua José Tavares Filho, nº 237, bairro São João, Município de Barra do Piraí - RJ

Município: Barra do Piraí-RJ

Natureza: 0

#### 16.1 COBERTURA SIMPLES DE ALUMÍNIO

16.1	16.005.0006-A	COBERTURA EM TELHAS TRAPEZOIDAIS DE GALVALUME, COM ESPESSURA APROXIMADA DE 0,5MM, SOBREPOSIÇÃO LATERAL DE UMA ONDA E LONGITUDINAL DE 0,20M, FIXAÇÃO COM PARAFUSOS OU HASTES DE ALUMÍNIO 5/16"X250MM COM	<b>482,55</b>	M2
------	---------------	---	---------------	----

Cobertura	largura (m)	comp(m)	m²
Quadra	15,25	20,60	314,15

314,15

Platimbanda	Área de enpena	Área das laterais	Área (m²)
Quadra	86,00	82,40	168,40

168,40

#### 16.2 COBERTURA SIMPLES DE ALUMÍNIO

16.2	16.005.0018-A	CALHA DE GALVALUME, 0,30M, EM CHAPA DE ESPESSURA APROXIMADA DE 0,7MM E DESENVOLVIMENTO DE 1M. FORNECIMENTO E COLOCAÇÃO	<b>41,20</b>	M
------	---------------	--	--------------	---

Cobertura	Perímetro
Quadra	41,20

41,20

#### 16.3 CALHA DE PVC

16.3	16.004.0055-A	CONDUTOR CIRCULAR PARA CALHA DE BEIRAL DE PVC, DN 88, INCLUSIVE E CONEXÕES. FORNECIMENTO E COLOCAÇÃO	<b>184,00</b>	M
------	---------------	--	---------------	---

Cobertura	Quantidade de condutores	Altura dos pilares	Perímetro
Quadra	16,00	7,00	112,00
Escola	9,00	4,00	36,00
Creche	9,00	4,00	36,00

184,00

#### 16.4 COBERTURA SIMPLES DE ALUMÍNIO

16.4	16.005.0008-A	CUMEEIRA DE GALVALUME, COM ESPESSURA APROXIMADA DE 0,5MM, 0,30 M DE ABA PARA CADA LADO, PARA TELHAS TRAPEZOIDAIS. FORNECIMENTO E COLOCAÇÃO	<b>99,01</b>	M
------	---------------	--	--------------	---

Cobertura	comp(m)
Quadra	20,60
Escola	40,41
Creche	38,00

99,01

#### 16.5 COBERTURA DUPLA EM ALUMÍNIO

16.5	16.005.0075-A	COBERTURA TERMO-ISOLANTE, DUPLA, TRAPEZOIDAL, GALVALUME 0,40MM, P/USO ONDE SE REQUER CONFORTO TÉRMICO, DUPLA ESTANQUEIDADE LATERAL, S/PINTURA, RECHEIO DE POLIESTIRENO EXPANDIDO (EPS) ALTURA	<b>1.025,38</b>	M2
------	---------------	---	-----------------	----

Cobertura	largura (m)	comp(m)	m²
Escola	Ver o projeto de cobertura		530,43
Creche	Ver o projeto de cobertura		494,95
			<b>1.025,38</b>

1.025,38

#### 16.6 COBERTURA SIMPLES DE ALUMÍNIO

16.6	16.005.0027-A	RUFO DE GALVALUME COM MEDIDAS APROXIMADAS DE (0,7X500)MM. FORNECIMENTO E COLOCAÇÃO	<b>106,71</b>	M
------	---------------	--	---------------	---

Cobertura	comp(m)
Escola	50,05
Creche	56,66

106,71

#### 16.7 COBERTURA SIMPLES DE ALUMÍNIO

16.7	16.005.0035-A	COBERTURA EM TELHAS DE GALVALUME COM ACABAMENTO EM VERNIZ EM 1 FACE E PINTADA NA OUTRA, MODELO TRAPEZOIDAL OU ONDULADA, NA ESPESSURA DE 0,5MM. MEDIDA PELA ÁREA REAL DE COBERTURA. FORNECIMENTO E COLOCAÇÃO	<b>470,30</b>	M2
------	---------------	---	---------------	----

Platimbanda	Perímetro	Altura	m²
Escola	114,75	2,00	229,50
Creche	120,40	2,00	240,80

470,30

## MEMÓRIA DE CÁLCULO DE QUANTITATIVOS

### 16.0 - COBERTURAS E IMPERMEABILIZAÇÕES

	Construção de Duas Unidades Escola e Creche, Escola Municipalizada Jeohvah Santos		
	Processo:	0	
	Endereço:	Rua José Tavares Filho, nº 237, bairro São João, Município de Barra do Piraí - RJ	
	Município:	Barra do Piraí-RJ	
	Natureza:	0	

	<b>16.1</b>	<b>COBERTURA SIMPLES DE ALUMÍNIO</b>	
16.1	16.005.0006-A	COBERTURA EM TELHAS TRAPEZOIDAIS DE GALVALUME, COM ESPESSURA APROXIMADA DE 0,5MM, SOBREPOSIÇÃO LATERAL DE UMA ONDA E LONGITUDINAL DE 0,20M, FIXAÇÃO COM PARAFUSOS OU HASTES DE ALUMÍNIO 5/16"X250MM COM	<b>482,55</b> M2

Cobertura	largura (m)	comp(m)	m <sup>2</sup>
Quadra	15,25	20,60	314,15

314,15

Platimbanda	Área de empena	Área das laterais	Área (m <sup>2</sup> )
Quadra	86,00	82,40	168,40

168,40

	<b>16.8</b>	<b>COBERTURA SIMPLES DE ALUMÍNIO</b>	
16.8	16.005.0052-A	RUFO EM GALVALUME, COM ACABAMENTO EM VERNIZ EM 1 FACE E PINTA DA NA OUTRA, TRAPEZOIDAL OU ONDULADA, MEDINDO APROXIMADAMENTE (1265X600X0,5)MM. FORNECIMENTO E COLOCAÇÃO	<b>235,15</b> M

Platimbanda	Perímetro
Escola	114,75
Creche	120,40

235,15

	<b>16.9</b>	<b>IMPERMEABILIZAÇÃO DE TERRAÇOS E LAJES</b>	
16.9	16.020.0001-A	IMPERMEABILIZAÇÃO C/MANTA A BASE ASFALTO MODIFICADO C/POLÍMEROS, CONFORME ABNT NBR 9952, TIPO III-B, ESP. 4,00MM, CONSUMO MÍNIMO 1,15M <sup>2</sup> /M <sup>2</sup> , APLICAÇÃO CHAMA MACARICO SOBRE PRIMER ASFÁLTICO O BASE ÁGUA OU SOLVENTE, CONSUMO 0,40KG/M <sup>2</sup> , INCL. ESTE, SUBSTRATO CAIM	<b>121,34</b> M2

Calhas da cobertura	Comprimento	altura	m <sup>2</sup>
Escola	48,54	1,20	58,25
Creche	52,58	1,20	63,10

121,34

## MEMÓRIA DE CÁLCULO DE QUANTITATIVOS

### 17.0 - PINTURAS

**Construção de Duas Unidades Escola e Creche, Escola Municipalizada Jeohvah Santos**



SECRETARIA MUNICIPAL  
DE OBRAS PÚBLICAS

**Processo:** 0

**Endereço:** Rua José Tavares Filho, nº 237, bairro São João, Município de Barra do Piraí - RJ

**Município:** Barra do Piraí-RJ

**Natureza:** 0

#### 17.1 PINTURA A ÓLEO E ESMALTE SINTÉTICO SOBRE MADEIRAS

17.1	17.017.0100-A	PREPARO DE MADEIRA NOVA, INCLUSIVE LIXAMENTO, LIMPEZA, UMA DEMAO DE VERNIZ ISOLANTE INCOLOR, DUAS DEMAO DE MASSA PARA MADEIRA, LIXAMENTO E REMOCAO DE PO, E UMA DEMAO DE FUNDO SINTETICO NIVELADOR	<b>143,64</b>	M2
------	---------------	--	---------------	----

Pintura	Largura	Altura	Quantidade de portas	coeficiente	m <sup>2</sup>
Escola/Creche	0,80	2,10	6,00	3,00	30,24
	0,90	2,10	20,00	3,00	113,40

143,64

#### 17.2 PINTURA A ÓLEO E ESMALTE SINTÉTICO SOBRE MADEIRAS

17.2	17.017.0140-A	PINTURA INTERNA OU EXTERNA SOBRE MADEIRA NOVA, COM ESMALTE SINTETICO ALQUIDICO, BRILHANTE OU ACETINADA EM DUAS DEMAO SOBRE SUPERFICIE PREPARADA COM MATERIAL DA MESMA LINHA, CONFORME O ITEM 17.017.0100, EXCLUSIVE ESTE PREPARO	<b>143,64</b>	M2
------	---------------	--	---------------	----

Pintura	Largura	Altura	Quantidade de portas	coeficiente	m <sup>2</sup>
Escola/Creche	0,80	2,10	6,00	3,00	30,24
	0,90	2,10	20,00	3,00	113,40

143,64

#### 17.3 PINTURA ESMALTE E ÓLEO SOBRE FERRO

17.3	17.017.0320-A	PINTURA INTERNA OU EXTERNA SOBRE FERRO, COM ESMALTE SINTETICO BRILHANTE OU ACETINADO APOS LIXAMENTO, LIMPEZA, DESENGORDURAMENTO, UMA DEMAO DE FUNDO ANTICORROSIVO NA COR LARANJA DE SECA GEM RAPIDA E DUAS DEMAO DE ACABAMENTO	<b>780,40</b>	M2
------	---------------	--	---------------	----

muro da frente (gradil)	Comprimento	altura	coeficiente	m <sup>2</sup>
Escola/Creche	30,00	1,50	2,00	90,00

90,00

Escola	Largura	altura	coeficiente	m <sup>2</sup>
Entrada da circulação	1,80	2,10	2,00	7,56
Saída da circulação para a quadra	1,60	2,10	2,00	6,72
Corredor do gás	0,70	2,10	2,00	2,94

17,22



## MEMÓRIA DE CÁLCULO DE QUANTITATIVOS

### 17.0 - PINTURAS

**Construção de Duas Unidades Escola e Creche, Escola Municipalizada Jeohvah Santos**



SECRETARIA MUNICIPAL  
DE OBRAS PÚBLICAS

**Processo:** 0

**Endereço:** Rua José Tavares Filho, nº 237, bairro São João, Município de Barra do Pirai - RJ

**Município:** Barra do Pirai-RJ

**Natureza:** 0

Creche	Largura	altura	coeficiente	m <sup>2</sup>
Entrada da circulação	1,80	2,10	2,00	7,56
Saída da circulação da creche para o multiuso	1,60	2,10	2,00	6,72
Saída da varanda para o solário 1	0,90	2,10	2,00	3,78
Saída da circulação para o anfiteatro	0,90	2,10	2,00	3,78
Saída da varanda para a varanda/DML	0,90	2,10	2,00	3,78
Play / Solário 3	0,90	2,10	2,00	3,78
Solário 2	0,90	2,10	2,00	3,78

33,18

Quadra	Comprimento	altura	coeficiente	m <sup>2</sup>
Alambrados	64,00	5,00	2,00	640,00

640,00

#### 17.4 ENVERNIZAMENTO E ENCERAMENTO DE MADEIRA E CONCRETO

17.4	17.020.0010-A	ENVERNIZAMENTO DE MADEIRA COM VERNIZ TIPO COPAL BRILHANTE PA RA INTERIOR, INCLUSIVE LIXAMENTO, UMA DEMAO DE VERNIZ IMUNIZANTE E IMPERMEABILIZANTE INCOLOR, ANILINA E UMA DEMAO DE ACABAMENTO	<b>62,83</b> M2
------	---------------	--	-----------------

Verniz para o roda-meio.

áreas interna - Escola	Perímetro	Altura (m)	Área (m <sup>2</sup> )
sala 01	23,00	0,20	4,60
sala 02	23,00	0,20	4,60
sala 03	23,00	0,20	4,60
sala 04	23,00	0,20	4,60
sala 05	23,00	0,20	4,60
sala 06	23,00	0,20	4,60
leitura	19,00	0,20	3,80
informática	19,00	0,20	3,80

35,20

áreas interna - Creche	Perímetro	Altura (m)	Área (m <sup>2</sup> )
Creche 1 ( de 0a	23,00	0,20	4,60
Creche 2 ( de 1 a	22,95	0,20	4,59
Creche 3 ( de 2a	23,00	0,20	4,60
Pré-escola 1 (4 a	23,00	0,20	4,60
Pré-escola 2 (4 a	23,00	0,20	4,60
professores	14,85	0,20	2,97
almojarifado	8,37	0,20	1,67

27,63

## MEMÓRIA DE CÁLCULO DE QUANTITATIVOS

### 17.0 - PINTURAS

#### Construção de Duas Unidades Escola e Creche, Escola Municipalizada Jeovah Santos



SECRETARIA MUNICIPAL  
DE OBRAS PÚBLICAS

**Processo:** 0

**Endereço:** Rua José Tavares Filho, nº 237, bairro São João, Município de Barra do Pirai - RJ

**Município:** Barra do Pirai-RJ

**Natureza:** 0

#### 17.5 PINTURA A BASE DE LÁTEX, SOBRE PAREDES, TETOS E PISOS

17.5	17.018.0113-A	PINTURA COM TINTA LÁTEX SEMIBRILHANTE, FOSCA OU ACETINADA, CLASSIFICAÇÃO PREMIUM OU STANDARD (NBR 15079), PARA INTERIOR E EXTERIOR, BRANCA OU COLORIDA, SOBRE TIJOLO, CONCRETO LISO, CIMENTO SEM AMIANTO, E REVESTIMENTO, INCLUSIVE LIXAMENTO, UMA DEMÃO DE SELA	<b>4.025,26</b>	M2
------	---------------	--	-----------------	----

Para a área abaixo do roda-meio

áreas interna - Escola	Perímetro	Altura (m)	Área (m²)
sala 01	23,00	1,30	29,90
sala 02	23,00	1,30	29,90
sala 03	23,00	1,30	29,90
sala 04	23,00	1,30	29,90
sala 05	23,00	1,30	29,90
sala 06	23,00	1,30	29,90
Diretoria	11,70	1,30	15,21
sala professores	18,00	1,30	23,40
leitura	19,00	1,30	24,70
informática	19,00	1,30	24,70
almoxarifado	10,00	1,30	13,00
arquivo	17,54	1,30	22,80
secretaria	18,00	1,30	23,40

326,61

áreas interna -	Perímetro	Altura (m)	Área (m²)
Creche 1 ( de 0a	23,00	1,30	29,90
Creche 2 ( de 1 a	22,95	1,30	29,84
Creche 3 ( de 2a	23,00	1,30	29,90
Pré-escola 1 (4 a	23,00	1,30	29,90
Pré-escola 2 (4 a	23,00	1,30	29,90
professores	14,85	1,30	19,31
administração	14,85	1,30	19,31
Multiuso	23,00	1,30	29,90
almoxarifado	8,37	1,30	10,88
depósito	7,60	1,30	9,88
amamentação	8,90	1,30	11,57

250,28

Para a área acima do roda-meio e pastilhas

Preparo	área do emboço (m²)	área de pastilha na fachada	área abaixo do roda-meio	m²
Escola/Creche	4875,29	850,03	576,89	3.448,37

3.448,37

#### 17.6 MARCAÇÃO DE QUADRAS E PINTURAS DE PISOS

17.6	17.040.0021-A	MARCAÇÃO DE QUADRA DE ESPORTE OU VAGA DE GARAGEM COM TINTA ACRÍLICA PRÓPRIA PARA PINTURA DE PISOS, COM UTILIZAÇÃO DE SELA DOR E SOLVENTE PRÓPRIO E FITA CREPE COMO LIMITADOR DE LINHAS, MEDIDA PELA ÁREA REAL DE PINTURA	<b>16,45</b>	M2
------	---------------	--	--------------	----

Quadra	Perímetro	Largura (m)	Área (m²)
Futsal	99,54	0,10	9,95
Volei	65,00	0,10	6,50

16,45

## MEMÓRIA DE CÁLCULO DE QUANTITATIVOS

### 17.0 - PINTURAS

**Construção de Duas Unidades Escola e Creche, Escola Municipalizada Jeohvah Santos**



SECRETARIA MUNICIPAL  
DE OBRAS PÚBLICAS

**Processo:** 0

**Endereço:** Rua José Tavares Filho, nº 237, bairro São João, Município de Barra do Pirai - RJ

**Município:** Barra do Pirai-RJ

**Natureza:** 0

#### 17.7 MARCAÇÃO DE QUADRAS E PINTURAS DE PISOS

17.7	17.040.0024-A	PINTURA DE PISO CIMENTADO LISO COM TINTA 100% ACRILICA, INCLU SIVE LIXAMENTO, LIMPEZA E TRES DEMAOS DE ACABAMENTO APLICADAS A ROLO DE LA, DILUICAO EM AGUA A 20%	<b>223,55</b>	M2
------	---------------	--	---------------	----

Quadra	Área total da quadra (m <sup>2</sup> )	Área total da marcação (m <sup>2</sup> )	Área (m <sup>2</sup> )
	240,00	16,45	223,55

223,55

## MEMÓRIA DE CÁLCULO DE QUANTITATIVOS

### 18.0 APARELHOS HIDRÁULICOS, SANITÁRIOS, ELÉTRICOS, MECÂNICOS E ESPORTIVOS

Construção de Duas Unidades Escola e Creche, Escola Municipalizada Jeohvah Santos



SECRETARIA MUNICIPAL  
DE OBRAS PÚBLICAS

Processo: 0

Endereço: Rua José Tavares Filho, nº 237, bairro São João, Município de Barra do Piraí - RJ

Município: Barra do Piraí-RJ

Natureza: 0

#### 18.1 APARELHOS DE LOUÇA

18.1	18.002.0014-A	LAVATORIO DE LOUCA BRANCA, COM COLUNA SUSPensa, PARA PESSOAS COM NECESSIDADES ESPECIFICAS, COM MEDIDAS EM TORNO DE (45,5X35,5)CM, INCLUSIVE SIFAO EM PVC FLEXIVEL, VALVULA DE ESCOAMENTO CROMADA, RABICHO EM PVC, TORNEIRA DE FECHAMENTO AUTOMATICO DE PAREDE, A	<b>4,00</b>	UN
------	---------------	--	-------------	----

		Lavatório PNE	Quantidade
Escola		PNE masculino	1,00
		PNE feminino	1,00

		Lavatório PNE	Quantidade
Creche		PNE masculino	1,00
		PNE feminino	1,00

4,00

#### 18.2 APARELHOS DE LOUÇA

18.2	18.002.0016-F	LAVATORIO DE LOUCA BRANCA TIPO MEDIO LUXO, COM LADRAO E MEDIDAS EM TORNO DE 55X45CM, COM COLUNA, INCLUSIVE ACESSORIOS DE FIXACAO. FERRAGENS EM METAL CROMADO: SIFAO 1680 DE 1"X1.1/4", TORNEIRA TIPO BANCA, 1875 OU SIMILAR, COM AREJADOR, VALVULA DE ESCOAMENTO 1603. RABICHO CROMADO DE 1/2". FORNECIMENTO	<b>7,00</b>	UN
------	---------------	--	-------------	----

		Lavatórios	Quantidade
Escola		Banheiro masculino	1,00
		Banheiro funcionário	1,00

2,00

		Lavatórios	Quantidade
Creche		Funcionário masculino	1,00
		Funcionário Feminino	1,00
		Cozinha	1,00
		Amamentação	1,00
		Fraudário	1,00

5,00

#### 18.3 APARELHOS DE LOUÇA

18.3	18.002.0026-A	LAVATORIO DE LOUCA BRANCA DE EMBUTIR (CUBA), TIPO MEDIO LUXO, SEM LADRAO, COM MEDIDAS EM TORNO DE (52X39)CM. FERRAGENS EM METAL CROMADO: SIFAO 1680 1"X1.1/4", TORNEIRA PARA LAVATORIO TIPO BANCA 1193 OU SIMILAR DE 1/2" E VALVULA DE ESCOAMENTO 1600. RABICHO E	<b>22,00</b>	UN
------	---------------	---	--------------	----

		Cubas de louça	Quantidade
Escola		Banheiro feminino	1,00
		Escovódromo	5,00
		Banheiro meninos	3,00
		Banheiro meninas	3,00

12,00

		Cubas de louça	Quantidade
Creche		Circulação	2,00
		Banheiro infantil 2	4,00
		Banheiro infantil 1	4,00

10,00

## MEMÓRIA DE CÁLCULO DE QUANTITATIVOS

### 18.0 APARELHOS HIDRÁULICOS, SANITÁRIOS, ELÉTRICOS, MECÂNICOS E ESPORTIVOS

Construção de Duas Unidades Escola e Creche, Escola Municipalizada Jeohvah Santos



SECRETARIA MUNICIPAL  
DE OBRAS PÚBLICAS

Processo: 0

Endereço: Rua José Tavares Filho, nº 237, bairro São João, Município de Barra do Pirai - RJ

Município: Barra do Pirai-RJ

Natureza: 0

#### 18.4 APARELHOS DE LOUÇA

18.4	18.002.0031-A	TANQUE DE LOUCA BRANCA,C/COLUNA E MEDIDAS EM TORNO DE (60X56 )CM,INCLUSIVE ACESSORIOS DE FIXACAO.FERRAGENS EM METAL CROMA DO:TORNEIRA DE PRESSAO,1158 OU SIMILAR,DE 1/2",VALVULA DE ES COAMENTO 1606 E SIFAO 1680 DE 1.1/2"X1.1/2".FORNECIMENTO	<b>7,00</b>	UN
------	---------------	---	-------------	----

Tanque de louça		Quantidade
Escola	Área de serviço	1,00

1,00

Tanque de louça		Quantidade
Creche	Fraudário	1,00
	Solário	1,00
	Banheiro infantil 1	1,00
	Lavanderia	2,00
	Varanda serviço/DML	1,00

6,00

#### 18.5 APARELHOS DE AÇO INOX

18.5	18.016.0027-A	TANQUE INDUSTRIAL EM ACO INOXIDAVEL AISI 304,PARA LAVAGEM DE PANELOES,MEDINDO APROXIMADAMENTE (0,61X0,706X0,305)M.FORNEC IMENTO E COLOCACAO	<b>2,00</b>	UN
------	---------------	---	-------------	----

Tanque de Inox		Quantidade
Escola	Cozinha	1,00

Tanque de Inox		Quantidade
Creche	Cozinha	1,00

2,00

#### 18.6 FILTROS

18.6	18.017.0022-A	FILTRO PARA USO DOMESTICO COM CARCACA ATOXICA EM POLIPROPILE NO COM 2 ELEMENTOS FILTRANTES DE CELULOSE E CARVAO ATIVADO,P ARA VAZAO ATE 720L/H,CONEXAO DE 1" SEM REGISTRO.FORNECIMENTO	<b>2,00</b>	UN
------	---------------	--	-------------	----

Filtro		Quantidade
Escola	Cozinha	1,00

Filtro		Quantidade
Creche	Cozinha	1,00

2,00

#### 18.7 APARELHOS DE LOUÇA

18.7	18.002.0065-A	VASO SANITARIO DE LOUCA BRANCA,TIPO POPULAR,COM CAIXA ACOPLA DA,COMPLETO,C/MEDIDAS EM TORNO DE (35X65X35)CM,INCLUSIVE ASS ENTO PLASTICO TIPO POPULAR,BOLSA DE LIGACAO,RABICHO EM PVC E ACESSORIOS DE FIXACAO.FORNECIMENTO	<b>8,00</b>	UN
------	---------------	---	-------------	----

Vaso de louça		Quantidade
Escola	Banheiro masculino	1,00
	Banheiro feminino	1,00
	Banheiro meninos	1,00
	Banheiro meninas	2,00
	Banheiro funcionário	1,00

6,00

Vaso de louça		Quantidade
Creche	Funcionário masculino	1,00
	Funcionário feminino	1,00

2,00

## MEMÓRIA DE CÁLCULO DE QUANTITATIVOS

### 18.0 APARELHOS HIDRÁULICOS, SANITÁRIOS, ELÉTRICOS, MECÂNICOS E ESPORTIVOS

Construção de Duas Unidades Escola e Creche, Escola Municipalizada Jeohvah Santos



SECRETARIA MUNICIPAL  
DE OBRAS PÚBLICAS

Processo: 0

Endereço: Rua José Tavares Filho, nº 237, bairro São João, Município de Barra do Piraí - RJ

Município: Barra do Piraí-RJ

Natureza: 0

#### 18.8 APARELHOS DE LOUÇA

18.8	18.002.0090-A	VASO SANITARIO DE LOUCA BRANCA OU BRANCO GELO, PARA PESSOAS COM NECESSIDADES ESPECIFICAS, INCLUSIVE ASSENTO ESPECIAL, BOLSA DE LIGACAO E ACESSORIOS DE FIXACAO. FORNECIMENTO	4,00	UN
------	---------------	--	------	----

		Vaso PNE	Quantidade
Escola		PNE masculino	1,00
		PNE feminino	1,00

		Vaso PNE	Quantidade
Creche		PNE masculino	1,00
		PNE feminino	1,00

4,00

#### 18.9 APARELHOS AVULSOS - LOUÇAS E METAIS

18.9	18.006.0020-A	VASO SANITARIO DE LOUCA BRANCA, INFANTIL, INCLUSIVE ACESSORIOS DE FIXACAO. FORNECIMENTO	7,00	UN
------	---------------	---	------	----

		Vaso infantil	Quantidade
Creche		Fraudário	1,00
		Infantil 1	3,00
		Infantil 2	3,00

7,00

#### 18.10 APARELHOS DE PLÁSTICO

18.10	18.005.0027-A	ASSENTO SANITARIO DE PLASTICO, PARA VASO INFANTIL. FORNECIMENTO E COLOCACAO	7,00	UN
-------	---------------	---	------	----

		Vaso infantil	Quantidade
Creche		Fraudário	1,00
		Infantil 1	3,00
		Infantil 2	3,00

7,00

#### 18.11 APOIOS METÁLICOS (PESSOAS COM NECESSIDADES ESPECIFICAS)

18.11	18.016.0110-A	BARRA DE APOIO EM ACO INOXIDAVEL AISI 304, TUBO DE 1.1/4", EM "L", INCLUSIVE FIXACAO COM PARAFUSOS INOXIDAVEIS E BUCHAS PLASTICAS, MEDINDO 70X70CM, PARA PESSOAS COM NECESSIDADES ESPECIFICAS. FORNECIMENTO E COLOCACAO	4,00	UN
-------	---------------	---	------	----

		Vaso PNE	Quantidade
Escola		PNE masculino	1,00
		PNE feminino	1,00

		Vaso PNE	Quantidade
Creche		PNE masculino	1,00
		PNE feminino	1,00

4,00

#### 18.12 APOIOS METÁLICOS (PESSOAS COM NECESSIDADES ESPECIFICAS)

18.12	18.016.0100-A	BARRA DE APOIO PARA LAVATORIO DE CENTRO, EM ACO INOXIDAVEL AISI 304, TUBO DE 1.1/4", INCLUSIVE FIXACAO COM PARAFUSOS INOXIDAVEIS E BUCHAS PLASTICAS, MEDINDO 60X40CM, PARA PESSOAS COM NECESSIDADES ESPECIFICAS. FORNECIMENTO E COLOCACAO	4,00	UN
-------	---------------	---	------	----

		Vaso PNE	Quantidade
Escola		PNE masculino	1,00
		PNE feminino	1,00

## MEMÓRIA DE CÁLCULO DE QUANTITATIVOS

### 18.0 APARELHOS HIDRÁULICOS, SANITÁRIOS, ELÉTRICOS, MECÂNICOS E ESPORTIVOS

Construção de Duas Unidades Escola e Creche, Escola Municipalizada Jeovah Santos



SECRETARIA MUNICIPAL  
DE OBRAS PÚBLICAS

Processo: 0

Endereço: Rua José Tavares Filho, nº 237, bairro São João, Município de Barra do Piraí - RJ

Município: Barra do Piraí-RJ

Natureza: 0

Vaso PNE		Quantidade
Creche	PNE masculino	1,00
	PNE feminino	1,00

4,00

#### 18.13 RESERVATÓRIO APOIADO (CAIXA D'AGUA)

18.13	18.021.0035-A	RESERVATORIO APOIADO PARA ARMAZENAMENTO DE AGUA POTAVEL OU P ARA APROVEITAMENTO DE AGUA DA CHUVA AAC,EM FIBRA DE VIDRO OU POLIETILENO,COM CAPACIDADE EM TORNO DE 1000L,INCLUSIVE TAMP A DE VEDACAO COM ESCOTILHA E FIXADORES,CONFORME ABNT NBR 155 27,1221	<b>8,00</b>	UN
-------	---------------	--	-------------	----

Reservatório		Quantidade
Escola	Banheiro Meninos	2,00
	Banheiro Meninas	2,00

Reservatório		Quantidade
Creche	Infantil 1	2,00
	Infantil 2	2,00

8,00

#### 18.14 RESERVATORIO PRFV - POLIESTER REFORCADO FIBRA VIDRO

18.14	18.021.0055-A	RESERVATORIO PRFV POLIESTER REFORCADO FIBRA VIDRO,CAPAC.5000 L,DIM.APROX.(DIAM:2,00MXALT:1,80M),AGUA POTAVEL OU APROVEITAMENTO AGUA CHUVA AAC,INCL.TAMPA PRESSAO PARAFUS.,CONF.ABNT N BR 15527,12217 E 8220,FABRIC.P/OPER.SOB-REGIME DE CARGA OSC. CICLIC	<b>1,00</b>	UN
-------	---------------	---	-------------	----

Reservatório		Quantidade
Escola/Creche	Play externo	1,00

1,00

#### 18.15 BOMBAS

18.15	18.029.0070-A	BOMBA CENTRIFUGA SUBMERSA,PARA AGUAS SERVIDAS,DE 0,5CV,110/2 20V.FORNECIMENTO E COLOCACAO	<b>1,00</b>	UN
-------	---------------	---	-------------	----

Para o reservatório de 5000l

Reservatório		Quantidade
Escola/Creche	Play externo	1,00

1,00

#### 18.16 APARELHOS ELÉTRICOS - BEBEDOUROS

18.16	18.025.0007-A	BEBEDOURO EM ACO INOXIDAVEL,MODELO INDUSTRIAL,COM 4 TORNEIRA S,CAPACIDADE DE RESERVATORIO DE 200L E VAZAO MINIMA DE 30L/H ,CONFORME ABNT NBR 16236.FORNECIMENTO	<b>4,00</b>	UN
-------	---------------	---	-------------	----

Bebedouro		Quantidade
Escola	Circulação	2,00

Bebedouro		Quantidade
Creche	Circulação	2,00

4,00

#### 18.17 APARELHOS ELÉTRICOS - BEBEDOUROS

18.17	18.025.0010-A	BEBEDOURO ELETRICO,110/220V,DE MESA,PARA GARRAFAO (EXCLUSIVE ESTE),COM DUAS SAIDAS,AGUA GELADA E TEMPERATURA AMBIENTE,CO NFORME ABNT NBR 16236.FORNECIMENTO	<b>4,00</b>	UN
-------	---------------	---	-------------	----

Bebedouro		Quantidade
Escola	Sala dos professores	1,00
	Secretaria	1,00

## MEMÓRIA DE CÁLCULO DE QUANTITATIVOS

### 18.0 APARELHOS HIDRÁULICOS, SANITÁRIOS, ELÉTRICOS, MECÂNICOS E ESPORTIVOS

Construção de Duas Unidades Escola e Creche, Escola Municipalizada Jeovah Santos



SECRETARIA MUNICIPAL  
DE OBRAS PÚBLICAS

Processo: 0

Endereço: Rua José Tavares Filho, nº 237, bairro São João, Município de Barra do Piraí - RJ

Município: Barra do Piraí-RJ

Natureza: 0

Bebedouro		Quantidade
Creche	Sala dos professores	1,00
	Administração	1,00

4,00

#### 18.18 VÁLVULAS DE DESCARGA

18.18	18.003.0007-A	VALVULA DE DESCARGA EXTERNA,ACIONAMENTO POR ALAVANCA,COM REG ULAGEM DE TEMPO DE DESCARGA E VAZAO,BITOLA DE 1.1/4",PARA PR ESSAO DE SERVICO ENTRE 2 A 40MCA.FORNECIMENTO	11,00	UN
-------	---------------	---	-------	----

Vaso PNE		Quantidade
Escola	PNE masculino	1,00
	PNE feminino	1,00

Vaso PNE		Quantidade
Creche	PNE masculino	1,00
	PNE feminino	1,00

Vaso infantil		Quantidade
Creche	Fraudário	1,00
	Infantil 1	3,00
	Infantil 2	3,00

11,00

#### 18.19 APARELHOS DE PLÁSTICO

18.19	18.005.0010-A	SABONETEIRA EM PLASTICO ABS,PARA SABONETE LIQUIDO.FORNECIMENTO E COLOCACAO	44,00	UN
-------	---------------	--	-------	----

Saboneteira		Quantidade
Escola	PNE masculino	1,00
	PNE feminino	1,00
	Banheiro masculino	2,00
	Banheiro feminino	3,00
	escovódromo	4,00
	Banheiro meninos	5,00
	Banheiro meninas	6,00
	Banheiro funcionário	7,00

Saboneteira		Quantidade
Creche	PNE masculino	1,00
	PNE feminino	1,00
	Circulação	1,00
	Banheiro infantil 1	3,00
	Banheiro infantil 2	3,00
	Amamentação	1,00
	Lactário	1,00
	Funcionário masculino	1,00
	Funcionário feminino	1,00
	Fraudário	1,00
	Cozinha	1,00

44,00



## MEMÓRIA DE CÁLCULO DE QUANTITATIVOS

### 18.0 APARELHOS HIDRÁULICOS, SANITÁRIOS, ELÉTRICOS, MECÂNICOS E ESPORTIVOS

Construção de Duas Unidades Escola e Creche, Escola Municipalizada Jeovah Santos



SECRETARIA MUNICIPAL  
DE OBRAS PÚBLICAS

Processo: 0

Endereço: Rua José Tavares Filho, nº 237, bairro São João, Município de Barra do Piraí - RJ

Município: Barra do Piraí-RJ

Natureza: 0

#### 18.20 APARELHOS DE PLÁSTICO

18.20	18.005.0012-A	PORTA-TOALHA DE PAPEL EM PLASTICO ABS.FORNECIMENTO E COLOCAC AO	<b>44,00</b>	UN
-------	---------------	---	--------------	----

		Porta toalha	Quantidade
Escola		PNE masculino	1,00
		PNE feminino	1,00
		Banheiro masculino	2,00
		Banheiro feminino	3,00
		escovódromo	4,00
		Banheiro meninos	5,00
		Banheiro meninas	6,00
		Banheiro funcionário	7,00

		Porta toalha	Quantidade
Creche		PNE masculino	1,00
		PNE feminino	1,00
		Circulação	1,00
		Banheiro infantil 1	3,00
		Banheiro infantil 2	3,00
		Amamentação	1,00
		Lactário	1,00
		Funcionário masculino	1,00
		Funcionário feminino	1,00
		Fraudário	1,00
		Cozinha	1,00

44,00

#### 18.21 APARELHOS DE PLÁSTICO

18.21	18.005.0013-A	PORTA PAPEL HIGIENICO EM PLASTICO ABS.FORNECIMENTO E COLOCA CAO	<b>19,00</b>	UN
-------	---------------	---	--------------	----

		Porta Papel	Quantidade
Creche		Fraudário	1,00
		Infantil 1	3,00
		Infantil 2	3,00

7,00

		Porta Papel	Quantidade
Escola		Banheiro masculino	1,00
		Banheiro feminino	1,00
		Banheiro meninos	1,00
		Banheiro meninas	2,00
		Banheiro funcionário	1,00

6,00

		Porta Papel	Quantidade
Creche		Funcionário masculino	1,00
		Funcionário feminino	1,00

2,00

		Porta Papel	Quantidade
Escola		PNE masculino	1,00
		PNE feminino	1,00

		Porta Papel	Quantidade
Creche		PNE masculino	1,00
		PNE feminino	1,00

4,00

## MEMÓRIA DE CÁLCULO DE QUANTITATIVOS

### 18.0 APARELHOS HIDRÁULICOS, SANITÁRIOS, ELÉTRICOS, MECÂNICOS E ESPORTIVOS

Construção de Duas Unidades Escola e Creche, Escola Municipalizada Jeohvah Santos



SECRETARIA MUNICIPAL  
DE OBRAS PÚBLICAS

Processo: 0

Endereço: Rua José Tavares Filho, nº 237, bairro São João, Município de Barra do Piraí - RJ

Município: Barra do Piraí-RJ

Natureza: 0

#### 18.22 APARELHOS AVULSOS - LOUÇAS E METAIS

18.22	18.006.0040-A	SABONETEIRA,DE SOBREPOR,EM METAL CROMADO.FORNECIMENTO E COLO CACAO	<b>8,00</b>	UN
-------	---------------	--	-------------	----

		Saboneteira	Quantidade
Escola		Funcionários	1,00
Creche		Banheiro infantil 1	2,00
		Banheiro infantil 2	2,00
		Funcionário masculino	1,00
		Funcionário feminino	1,00
		Fraudário	1,00

8,00

#### 18.23 APARELHOS AVULSOS - LOUÇAS E METAIS

18.23	18.006.0037-A	MICTÓRIO DE LOUCA BRANCA,COM SIFAO INTEGRADO E MEDIDAS EM TORNO DE 33X28X53CM,INCLUSIVE ACESSÓRIOS DE FIXAÇÃO.FORNECIMENTO	<b>1,00</b>	UN
-------	---------------	--	-------------	----

		Mictório de louça	Quantidade
Escola		Banheiro meninos	1,00

1,00

#### 18.24 CHUVEIROS/DUCHINHA MANUAL

18.24	18.007.0075-A	CHUVEIRO ELETRICO,EM METAL CROMADO,EM 110/220V,COM BRACO CROMADO DE 1/2" E 1 REGISTRO DE PRESSAO 1416 DE 3/4",COM CANOPLA E VOLANTE EM METAL CROMADO.FORNECIMENTO	<b>8,00</b>	UN
-------	---------------	---	-------------	----

		Chuveiro	Quantidade
Escola		Funcionários	1,00
Creche		Banheiro infantil 1	2,00
		Banheiro infantil 2	2,00
		Funcionário masculino	1,00
		Funcionário feminino	1,00
		Fraudário	1,00

8,00

#### 18.25 TORNEIRAS

18.25	18.009.0065-A	TORNEIRA PARA PIA,COM AREJADOR,TUBO MOVEL,TIPO PAREDE,1168 O U SIMILAR,DE 1/2"X22CM APROXIMADAMENTE,EM METAL CROMADO.FORNECIMENTO	<b>10,00</b>	UN
-------	---------------	---	--------------	----

		Torneiras	Quantidade
Escola		Cozinha	3,00
Creche		Cozinha	6,00
		Varanda / serviços DML	1,00

10,00

## MEMÓRIA DE CÁLCULO DE QUANTITATIVOS

### 18.0 APARELHOS HIDRÁULICOS, SANITÁRIOS, ELÉTRICOS, MECÂNICOS E ESPORTIVOS

Construção de Duas Unidades Escola e Creche, Escola Municipalizada Jeohvah Santos



SECRETARIA MUNICIPAL  
DE OBRAS PÚBLICAS

Processo: 0

Endereço: Rua José Tavares Filho, nº 237, bairro São João, Município de Barra do Pirai - RJ

Município: Barra do Pirai-RJ

Natureza: 0

#### 18.26 APARELHOS DE AÇO INOX

18.26	18.016.0042-A	CUBA DUPLA DE AÇO INOXIDAVEL, MEDINDO APROXIMADAMENTE (820X34 0X150)MM, EM CHAPA 20.304, COM 2 VALVULAS DE ESCOAMENTO TIPO A MERICANA 1623,2 SIFÕES 1680 1.1/2" X 1.1/2", EXCLUSIVE TORNEIRA. FORNECIMENTO E COLOCAÇÃO	<b>10,00</b>	UN
-------	---------------	--	--------------	----

Cubas		Quantidade
Escola	Cozinha	3,00

Cubas		Quantidade
Creche	Cozinha	6,00
	Varanda / serviços DML	1,00

10,00

#### 18.27 EXAUSTÃO MECÂNICA

18.27	18.016.0015-A	COIFA DE AÇO INOXIDAVEL, DE 2,10X1,20M, DE CHAPA 18.304, INCLUSIVE 3,00M DE DUTO COM 500X500MM DE SECAO, EM CHAPA 22,1 EXAUSTOR CENTRIFUGO TIPO CARAMUJO, EM CHAPA DE AÇO CARBONO 1020 CO M MOTOR 3CV NAS TENSOES 110/220V. FORNECIMENTO E COLOCAÇÃO	<b>2,00</b>	UN
-------	---------------	--	-------------	----

Coifa		Quantidade
Escola	Cozinha	1,00

Coifa		Quantidade
Creche	Cozinha	1,00

2,00

#### 18.28 TORNEIRAS

18.28	18.009.0079-A	TORNEIRA PARA JARDIM, DE 1/2" X 10CM APROXIMADAMENTE, EM METAL CROMADO. FORNECIMENTO	<b>5,00</b>	UN
-------	---------------	--	-------------	----

Torneira		Quantidade
Escola	Quadra	1,00
	Circulação	1,00
	Lixeira	1,00

Torneira		Quantidade
Creche	Cozinha	1,00
	Lixeira	1,00

5,00

#### 18.29 LUMINARIAS DE EMERGÊNCIA E PLACA DE SINALIZAÇÃO PERSONALIZADA

18.29	18.027.0040-A	LUMINARIA DE EMERGENCIA DE SOBREPOR, EM PLASTICO, EQUIPADA COM BATERIA SELADA RECARREGAVEL COM 60 LAMPADAS EM LED. FORNECIMENTO E COLOCAÇÃO	<b>113,00</b>	UN
-------	---------------	---	---------------	----

34,00

Luminária		Quantidade
Escola	Circulação	20,00
	Refeitório	7,00
	Varanda pátio coberto	7,00

Luminária		Quantidade
Creche	Circulação	27,00
	Refeitório	8,00
	Varanda pátio coberto	15,00
	Solário 1	3,00
	Solário 2	4,00
	DML	4,00
	Amamentação	1,00

## MEMÓRIA DE CÁLCULO DE QUANTITATIVOS

### 18.0 APARELHOS HIDRÁULICOS, SANITÁRIOS, ELÉTRICOS, MECÂNICOS E ESPORTIVOS

Construção de Duas Unidades Escola e Creche, Escola Municipalizada Jeohvah Santos



SECRETARIA MUNICIPAL  
DE OBRAS PÚBLICAS

Processo: 0

Endereço: Rua José Tavares Filho, nº 237, bairro São João, Município de Barra do Piraí - RJ

Município: Barra do Piraí-RJ

Natureza: 0

	Luminária	Quantidade
Anfiteatro	Escada	2,00
	Rampa de acesso	8,00
	Palco/arquibancada	7,00

113,00

#### 18.30 ILUMINAÇÃO EXTERNA - (LUMINÁRIAS)

18.30	18.027.0098-A	LUMINARIA FECHADA (REFLETOR),PARA ILUMINACAO DE QUADRAS DE E SPORTES E AFINS,PARA LAMPADA LED DE 50W,INCLUSIVE ESTA.FORNE CIMENTO E COLOCACAO	12,00	UN
-------	---------------	---	-------	----

	Luminária	Quantidade
Escola	Quadra	12,00

12,00

#### 18.31 ILUMINAÇÃO INTERNA - (LUMINÁRIAS)

18.31	18.027.0496-A	LUMINARIA LED TUBULAR DE SOBREPOR, 2X18W (INCLUSIVE LAMPADAS ),CORPO EM CHAPA DE ACO TRATADA E PINTURA ELETROSTATICA BRAN CA, REFLETOR EM ALUMINIO DE ALTO BRILHO, COM VISOR ACRILICO TRANSLUCIDO, SEM REATOR. FORNECIMENTO E COLOCACAO	110,00	UN
-------	---------------	---	--------	----

Escola	Quantidade
Informática	4,00
Sala de leitura	4,00
Sala de aula 1	6,00
Sala de aula 2	6,00
Sala de aula 3	6,00
Sala de aula 4	6,00
Sala de aula 5	6,00
Sala de aula 6	6,00
Almoxarifado	1,00
Diretoria	1,00
Arquivo	2,00
Secretária	2,00
Sala dos Professores	2,00

64,00

Creche	Quantidade
Multiuso	6,00
Prê-escola 1	6,00
Prê-escola 2	6,00
Prê-escola 3	6,00
Creche 1	6,00
Creche 2	6,00
Creche 3	6,00
Sala dos Professores	2,00
Administração	2,00

46,00

#### 18.32 ILUMINAÇÃO INTERNA - (LUMINÁRIAS)

18.32	IT 29.05.0200	Arandela oval em alumínio fundido com grade de proteção e vidro temperado modelo RPI-3016/P marca Raphael Paci ou similar, para lâmpada fluorescente compacta, espiral, 15W, base E-27, 127V, cor amarela. Fornecimento e instalação.(desonerado)	161,00	un
-------	---------------	---	--------	----

Escola	Quantidade
Arandelas	62,00

62,00

Creche	Quantidade
Arandelas	49,00

49,00

Quadra	Quantidade
Arandelas	20,00

**MEMÓRIA DE CÁLCULO DE QUANTITATIVOS****18.0 APARELHOS HIDRÁULICOS, SANITÁRIOS,  
ELÉTRICOS, MECÂNICOS E ESPORTIVOS**

Construção de Duas Unidades Escola e Creche, Escola Municipalizada Jeohvah Santos

SECRETARIA MUNICIPAL  
DE OBRAS PÚBLICAS

Processo: 0

Endereço: Rua José Tavares Filho, nº 237, bairro São João, Município de Barra do Pirai - RJ

Município: Barra do Pirai-RJ

Natureza: 0

20,00

Anfiteatro	Quantidade
Arandelas	30,00

30,00

**18.33 ILUMINAÇÃO INTERNA - (LUMINÁRIAS)**

18.33	18.027.0520-A	LUMINARIA LED TUBULAR DE EMBUTIR, 2X18W (INCLUSIVE LAMPADAS), CORPO EM CHAPA DE ACO TRATADA E PINTURA ELETROSTATICA BRANC A, REFLETOR EM ALUMINIO DE ALTO BRILHO, COM VISOR ACRILICO T RANSLUCIDO, SEM REATOR. FORNECIMENTO E COLOCACAO	<b>12,00</b>	UN
-------	---------------	---	--------------	----

Escola	Quantidade
Almojarifado	1,00
Banheiro Masculino	1,00
Banheiro Feminino	1,00
Dispensa	1,00
DML	1,00
Banheiro de funcionários	1,00

6,00

Creche	Quantidade
Dispensa	1,00
Fraudário	1,00
Depósito	1,00
Lactário	1,00
PNE masculino	1,00
PNE feminino	1,00

6,00

**18.34 VENTILADOR DE PAREDE**

18.34	18.036.0001-A	VENTILADOR DE PAREDE, OSCILANTE, DIAMETRO 24", MOTOR DE 1 A 6HP, ROTACAO 1150RPM, VAZAO 300M3/MINUTO, 110/220V. FORNECIMENTO E COLOCACAO	<b>50,00</b>	UN
-------	---------------	--	--------------	----

Escola	Quantidade
Informática	2,00
Sala de leitura	2,00
Sala de aula 1	2,00
Sala de aula 2	2,00
Sala de aula 3	2,00
Sala de aula 4	2,00
Sala de aula 5	2,00
Sala de aula 6	2,00
Cozinha	2,00
Refeitório	4,00
Diretoria	1,00
Arquivo	1,00
Secretária	1,00
Sala dos Professores	1,00

26,00

Creche	Quantidade
Multiuso	2,00
Pré-escola 1	2,00
Pré-escola 2	2,00
Pré-escola 3	2,00
Creche 1	2,00
Creche 2	2,00
Creche 3	2,00
Sala dos Professores	1,00
Refeitório	6,00
Cozinha	2,00
Administração	1,00

24,00

## MEMÓRIA DE CÁLCULO DE QUANTITATIVOS

### 18.0 APARELHOS HIDRÁULICOS, SANITÁRIOS, ELÉTRICOS, MECÂNICOS E ESPORTIVOS

Construção de Duas Unidades Escola e Creche, Escola Municipalizada Jeovah Santos



SECRETARIA MUNICIPAL  
DE OBRAS PÚBLICAS

Processo: 0

Endereço: Rua José Tavares Filho, nº 237, bairro São João, Município de Barra do Piraí - RJ

Município: Barra do Piraí-RJ

Natureza: 0

#### 18.35 POSTE DE CONCRETO

18.35	18.045.0025-A	POSTE DE CONCRETO, COM SEÇÃO CIRCULAR, COM 9,00M DE COMPRIMENTO E CARGA NOMINAL NO TOPO DE 150KG, INCLUSIVE ESCAVACAO, EXCLUSIVE TRANSPORTE, FORNECIMENTO E COLOCACAO	<b>2,00</b>	UN
-------	---------------	---	-------------	----

Poste		Quantidade
Escola	Entrada	1,00

Poste		Quantidade
Creche	Entrada	1,00

2,00

#### 18.36 ITENS DE MÁRMORE, GRANITO E OUTROS

18.36	18.081.0052-A	BANCA DE GRANITO CINZA CORUMBA, COM 2CM DE ESPESSURA, COM ABERTURA PARA 3 CUBAS (EXCLUSIVE ESTAS), SOBRE APOIOS DE ALVENARIA DE MEIA VEZ E VERGA DE CONCRETO, SEM REVESTIMENTO, FORNECIMENTO E COLOCACAO	<b>7,68</b>	M2
-------	---------------	--	-------------	----

Escola	Comprimento	Largura	m <sup>2</sup>
PNE Meninas	2,80	0,60	1,68
PNE Meninos	2,80	0,60	1,68

Apoios	Altura	Largura	Quantidade	m <sup>2</sup>
	0,90	0,60	8,00	4,32

7,68

#### 18.37 ITENS DE MÁRMORE, GRANITO E OUTROS

18.37	18.081.0051-A	BANCA DE GRANITO CINZA CORUMBA, COM 2CM DE ESPESSURA, COM ABERTURA PARA 2 CUBAS (EXCLUSIVE ESTAS), SOBRE APOIOS DE ALVENARIA DE MEIA VEZ E VERGA DE CONCRETO, SEM REVESTIMENTO, FORNECIMENTO E COLOCACAO	<b>20,51</b>	M2
-------	---------------	--	--------------	----

Escola	Comprimento	Largura	m <sup>2</sup>
Cozinha	4,93	0,6	2,958

Apoios	Altura	Largura	Quantidade	m <sup>2</sup>
	0,90	0,60	4,00	2,16

Creche	Comprimento	Largura	m <sup>2</sup>
Cozinha bancada 1	2,76	0,60	1,66
Cozinha bancada 2	2,53	0,60	1,52
Cozinha bancada 3	2,76	0,60	1,66

Apoios	Altura	Largura	Quantidade	m <sup>2</sup>
	0,90	0,60	9,00	4,86

Circulação	Comprimento	Largura	m <sup>2</sup>
	1,6	0,6	0,96

Apoios	Altura	Largura	Quantidade	m <sup>2</sup>
	0,90	0,60	2,00	1,08

Solário 2	Comprimento	Largura	m <sup>2</sup>
	2,50	0,60	1,50

Apoios	Altura	Largura	Quantidade	m <sup>2</sup>
	0,90	0,60	4,00	2,16

20,51

## MEMÓRIA DE CÁLCULO DE QUANTITATIVOS

### 18.0 APARELHOS HIDRÁULICOS, SANITÁRIOS, ELÉTRICOS, MECÂNICOS E ESPORTIVOS

Construção de Duas Unidades Escola e Creche, Escola Municipalizada Jeohvah Santos



SECRETARIA MUNICIPAL  
DE OBRAS PÚBLICAS

Processo: 0

Endereço: Rua José Tavares Filho, nº 237, bairro São João, Município de Barra do Piraí - RJ

Município: Barra do Piraí-RJ

Natureza: 0

#### 18.38 ITENS DE MÁRMORE, GRANITO E OUTROS

18.38	18.081.0053-A	BANCA DE GRANITO CINZA CORUMBA, COM 2CM DE ESPESSURA, COM ABER TURA PARA 4 CUBAS (EXCLUSIVE ESTAS), SOBRE APOIOS DE ALVENARIA DE MEIA VEZ E VERGA DE CONCRETO, SEM REVESTIMENTO. FORNECIMENTO E COLOCACAO	6,27	M2
-------	---------------	---	------	----

Creche	Comprimento	Largura	m <sup>2</sup>
Infantil 1	3,00	0,55	1,65
Infantil 2	3,00	0,55	1,65

	Altura	Largura	Quantidade	m <sup>2</sup>
Apoios	0,90	0,55	6,00	2,97

6,27

#### 18.39 ITENS DE MÁRMORE, GRANITO E OUTROS

18.39	18.081.0054-A	BANCA DE GRANITO CINZA CORUMBA, COM 2CM DE ESPESSURA, COM ABER TURA PARA 5 CUBAS (EXCLUSIVE ESTAS), SOBRE APOIOS DE ALVENARIA DE MEIA VEZ E VERGA DE CONCRETO, SEM REVESTIMENTO. FORNECIMENTO E COLOCACAO	4,77	M2
-------	---------------	---	------	----

Escola	Comprimento	Largura	m <sup>2</sup>
Escovódromo	3,00	0,60	1,80

	Altura	Largura	Quantidade	m <sup>2</sup>
Apoios	0,90	0,55	6,00	2,97

4,77

#### 18.40 ITENS DE MÁRMORE, GRANITO E OUTROS

18.40	18.081.0050-A	BANCA DE GRANITO CINZA CORUMBA, COM 2CM DE ESPESSURA, COM ABER TURA PARA 1 CUBA (EXCLUSIVE ESTA), SOBRE APOIOS DE ALVENARIA DE MEIA VEZ E VERGA DE CONCRETO, SEM REVESTIMENTO. FORNECIMENTO E COLOCACAO	2,88	M2
-------	---------------	---	------	----

Creche	Comprimento	Largura	m <sup>2</sup>
Lactário	1,00	0,60	0,60
DML	2,50	0,60	1,50

Escola	Comprimento	Largura	m <sup>2</sup>
Feminino	1,30	0,60	0,78

2,88

#### 18.41 ITENS DE MÁRMORE, GRANITO E OUTROS

18.41	18.081.0020-A	BANCA SECA DE GRANITO CINZA CORUMBA, COM 2CM DE ESPESSURA E 6 0CM DE LARGURA, SOBRE APOIOS DE ALVENARIA DE MEIA VEZ E VERGA DE CONCRETO, SEM REVESTIMENTO. FORNECIMENTO E COLOCACAO	26,60	M
-------	---------------	---	-------	---

Escola	m
Cozinha (Bancada de apoio proximo ao passa pratos)	2,50
Cozinha (extremidades da bancada da pia 1 cuba)	1,60
Cozinha (Apoio ao lado do fogão)	1,00

Creche	m
Cozinha	3,60
Cozinha ( banca de apoio proximo ao passa pratos)	3,30
Fraldário (Duas bancadas)	7,10
Solário	1,60

**MEMÓRIA DE CÁLCULO DE QUANTITATIVOS**  
**18.0 APARELHOS HIDRÁULICOS, SANITÁRIOS,**  
**ELÉTRICOS, MECÂNICOS E ESPORTIVOS**

Construção de Duas Unidades Escola e Creche, Escola Municipalizada Jeovah Santos



SECRETARIA MUNICIPAL  
DE OBRAS PÚBLICAS

Processo: 0

Endereço: Rua José Tavares Filho, nº 237, bairro São João, Município de Barra do Piraí - RJ

Município: Barra do Piraí-RJ

Natureza: 0

Cozinha (área da coifa)	1,80
Infantil 1	0,90
Lactário	1,40
DML	1,80

26,60

**18.42 ITENS DE MÁRMORE, GRANITO E OUTROS**

18.42	18.070.0005-A	PRATELEIRA DE MARMORE BRANCO NACIONAL, COM 30CM DE LARGURA E 2CM DE ESPESSURA, SOBRE CONSOLO DE FERRO. FORNECIMENTO E COLOCACAO	<b>164,00</b>	M
-------	---------------	---	---------------	---

Escola	m	Quantidade de prateleiras	Total(m)
Mat. Limp - Prateleira	2,20	5,00	11,00
Mão francesa em mármore	0,40	30,00	12,00
Dispensa	6,55	5,00	32,75
Mão francesa em mármore	0,40	40,00	16,00
Creche	m	Quantidade de prateleiras	Total(m)
Rouparia	1,30	5,00	6,50
Mão francesa em mármore	0,40	40,00	16,00
Dispensa	5,85	5,00	29,25
Mão francesa em mármore	0,40	50,00	20,00
Depósito	2,50	5,00	12,50
Mão francesa em mármore	0,40	20,00	8,00

164,00

**18.43 ITENS DE MÁRMORE, GRANITO E OUTROS**

18.43	18.081.0100-A	FRONTISPICIO DE GRANITO CINZA CORUMBA, COM SECAO DE 5X2CM, INC LUSIVE REJUNTAMENTO. FORNECIMENTO E COLOCACAO	<b>60,08</b>	M
-------	---------------	--	--------------	---

Escola	m
PNE Meninas	2,80
PNE Meninos	2,80
Cozinha	4,93
Feminino	1,30
Cozinha (Bancada de apoio proximo ao passa pratos)	2,50
Cozinha (extremidades da bancada da pia 1 cuba)	1,60



**MEMÓRIA DE CÁLCULO DE QUANTITATIVOS**  
**18.0 APARELHOS HIDRÁULICOS, SANITÁRIOS,**  
**ELÉTRICOS, MECÂNICOS E ESPORTIVOS**

Construção de Duas Unidades Escola e Creche, Escola Municipalizada Jeovah Santos



SECRETARIA MUNICIPAL  
DE OBRAS PÚBLICAS

Processo: 0

Endereço: Rua José Tavares Filho, nº 237, bairro São João, Município de Barra do Piraí - RJ

Município: Barra do Piraí-RJ

Natureza: 0

Cozinha (Apoio ao lado do fogão)	1,00
----------------------------------	------

Creche	m
cozinha bancada 1	2,76
cozinha bancada 2	2,53
cozinha bancada 3	2,76
Circulação	1,60
Solário 2	2,50
Infantil 1	3,00
Infantil 2	3,00
Lactário	1,00
DML	2,50
Cozinha	3,60
Cozinha ( banca de apoio proximo ao passa pratos)	3,30
Fraldário (Duas bancadas)	7,10
Solário	1,60
Cozinha (área da coifa)	1,80
Infantil 1	0,90
Lactário	1,40
DML	1,80

60,08

**18.44 MATERIAL ESPORTIVO**

18.44	18.200.0002-A	POSTE PARA VOLEIBOL EM TUBO DE FERRO GALVANIZADO,COM CATRACA E BUCHAS.FORNECIMENTO	1,00	PAR
-------	---------------	--	------	-----

Escola/Creche	Quantidade
Quadra	1,00

1,00

**18.45 MATERIAL ESPORTIVO**

18.45	18.200.0003-A	REDE DE VOLEIBOL OFICIAL COM CABO DE ACO.FORNECIMENTO	1,00	UN
-------	---------------	---	------	----

Escola/Creche	Quantidade
Quadra	1,00

1,00

**18.46 MATERIAL ESPORTIVO**

18.46	18.200.0004-A	TRAVE DESMONTAVEL PARA FUTEBOL DE SALAO,EM TUBO DE FERRO GAL VANIZADO E BUCHAS.FORNECIMENTO	1,00	PAR
-------	---------------	---	------	-----

Escola/Creche	Quantidade
Quadra	1,00

1,00

**MEMÓRIA DE CÁLCULO DE QUANTITATIVOS**  
**18.0 APARELHOS HIDRÁULICOS, SANITÁRIOS,**  
**ELÉTRICOS, MECÂNICOS E ESPORTIVOS**

Construção de Duas Unidades Escola e Creche, Escola Municipalizada Jeohvah Santos



SECRETARIA MUNICIPAL  
**DE OBRAS PÚBLICAS**

**Processo:** 0

**Endereço:** Rua José Tavares Filho, nº 237, bairro São João, Município de Barra do Piraí - RJ

**Município:** Barra do Piraí-RJ

**Natureza:** 0

**18.47 MATERIAL ESPORTIVO**

18.47	18.200.0005-A	REDE DE NYLON PARA FUTEBOL DE SALAO.FORNECIMENTO	<b>1,00</b>	PAR
-------	---------------	--	-------------	-----

Escola/Creche	Quantidade
Quadra	1,00

1,00

**MEMÓRIA DE CÁLCULO DE QUANTITATIVOS**  
**21.0 21.0 ILUMINAÇÃO PÚBLICA**

**Construção de Duas Unidades Escola e Creche, Escola Municipalizada Jeohvah Santos**



SECRETARIA MUNICIPAL  
**DE OBRAS PÚBLICAS**

Barra do Piraí - RJ

**Processo:** 0

**Endereço:** Rua José Tavares Filho, nº 237, bairro São João, Município de Barra do Piraí - RJ

**Município:** Barra do Piraí-RJ

**Natureza:** 0

**21.1 POSTES DE AÇO - FORNECIMENTO E ASSENTAMENTO**

21.1	21.003.0057-F	POSTE DE ILUMINAÇÃO PARA JARDIM RETO DUPLO, SEM SAPATA, ALTURA 4,50M, EQUIPADO COM LÂMPADA DE LED, 50W, (INCLUSIVE ESTA). FORNECIMENTO E COLOCAÇÃO	<b>9,00</b>	UNID
------	---------------	--	-------------	------

Escola/Creche	Quantidade
pátio externo	9,00

9,00

# PLANILHA COM DESONERAÇÃO MEMÓRIA DE COMPOSIÇÃO

## 19.0 ADMINISTRAÇÃO LOCAL DA OBRA

<b>Construção de Duas Unidades Escola e Creche, Escola Municipalizada Jeohvah Santos</b>			
<b>Processo:</b>	0		
<b>Endereço:</b>	s Filho, nº 237, bairro São João, Município de Barra do Pirai - RJ		
<b>Município:</b>	Barra do Pirai-RJ		
<b>Natureza:</b>	0		
<b>Mês base de preços:</b>	EMOP/SCO-RJ 10/2022		



**SECRETARIA MUNICIPAL  
DE OBRAS PÚBLICAS**

**BDI: 26%**  
**BDI DIF: 21%**

**Prazo da Obra: 10 meses**

ITEM	COMPOSIÇÃO	ESPECIFICAÇÃO DOS SERVIÇOS	UN	HORAS/ MÊS	MESES	QUANT. TOTAL	VALOR UNITÁRIO (R\$)	VALOR TOTAL (R\$)
19.1	19.090.0000-F	Administração local da obra						156.593,84
19.1.1	05.100.0900-A	UNIDADE REF.P/COMPL.ADM LOCAL, CONSID: CONSUMO AGUA, TEL. ENERGI A ELETRICA, MAT. LIMPEZA E ESCRITORIO, COMPUTADORES, LICENCA OBR A, MOVEIS E UTENSILIOS, AR COND. BEBEDOURO, ART, RRT, FOTOGRAFIAS UNIFORMES, DIARIAS, EXAMES ADMISSIONAIS PERIODICOS E DEMISSION AIS. CUR	UR		10,00	236,65	31,51	7.456,84
19.1.2	08045	Mao-de-obra de tecnico de seguranca do trabalho, inclusive encargos sociais	H	60	10	600,00	42,15	25.290,00
19.1.3	01996	Mao-de-obra de vigia, inclusive encargossociais	H	60	10	600,00	19,31	11.586,00
19.1.4	01985	Mao-de-obra de engenheiro ou arquiteto senior, inclusive encargos sociais	H	40	10	400,00	206,89	82.756,00
19.1.5	01955	Mao-de-obra de mestre de obras b (encarregado geral com menos de 5 anos de experiencia), inclusive encargos sociais	H	70	10	700,00	42,15	29.505,00

QUANTIFICAÇÃO DO ITEM 05.100.0900-A	TOTAL	PERCENTUAL 5%	VALOR UR 05.100.0900-A	TOTAL UR ORÇAMENTO
Custo total dos itens listados na planilha de administração local	149.137,00	7.456,85	31,51	236,65

PERCENTUAL DE ADMINISTRAÇÃO LOCAL INSERIDO NO CUSTO DIRETO			
Valor total da obra sem BDI			4.761.852,47
Valor da administração local sem BDI			156.593,84
Percentual recomendado para construção acima de 1.500.000 (item 2.b da notas para uso do boletim da EMOP de agosto de 2020)			3,49%
Percentual verificado			3,29%
2.c) Se a obra necessitar de custos de administração local que ultrapassem estes percentuais, deverá existir comprovação técnica;	Mao de obra de tecnico de seguranca e de arquiteto ou engenheiro residente considerando a atuação em mais de uma obra semelhante simultaneamente. Os itens dessa composição não podem ser retirados sem comprometer o bom andamento da obra.		

# PLANILHA COM DESONERAÇÃO MEMÓRIA DE COMPOSIÇÃO 20.0 ENGARGOS COMPLEMENTARES

<b>Construção de Duas Unidades Escola e Creche, Escola Municipalizada Jeohvah Santos</b>				
<b>Processo:</b>	0			
<b>Endereço:</b>	filho, nº 237, bairro São João, Município de Barra do Piraí - RJ			
<b>Município:</b>	Barra do Piraí-RJ			
<b>Natureza:</b>	0			
<b>Mês base de preços:</b>	EMOP/SCO-RJ 10/2022			
 <b>SECRETARIA MUNICIPAL DE OBRAS PÚBLICAS</b>				
<b>BDI: 26%</b> <b>BDI DIF: 21%</b> <b>Prazo da Obra: 10 meses</b>				

ITEM	COMPOSIÇÃO	ESPECIFICAÇÃO DOS SERVIÇOS			VALOR TOTAL (R\$)
20.1	05.100.1000-F	Encargos complementares			
	A	Valor total dos serviços com administração local (sem BDI)			4.525.231,47
	B	Valor dos serviços com custos administrativos menores (BDI Diferenciado) (sem BDI)	BDI DIF	21,00%	-
	C	Valor dos serviços com administração local SEM CUSTOS ADMINISTRATIVOS MENORES (sem BDI)			4.525.231,47
	D	Percentual de mão de obra 40% (obras de construção) x o valor total dos serviços com administração local, exclusive o valor dos serviços com custos administrativos menores (sem BDI)			40,00%
	E		<b>SUB-TOTAL (C x D)</b>		1.810.092,59

	F	Valor total estimado de um operário durante todo o prazo da obra, tendo como base o salário mensal do pedreiro (cód. EMOP nº 05.105.0108-0)	salário mensal do pedreiro 05.105.0108-A	Prazo total da obra (mês)	Total (R\$)
			3.696,00	10,00	36.960,00

	G	Quantidade estimada de operários durante um mês de obra (E / F)			49,00
	H	Quantidade estimada de operários durante todo o prazo da obra (G x PRAZO)			490,00

CÁLCULO DAS QUANTIDADES DOS ITENS DE ALIMENTAÇÃO E TRANSPORTE DE PESSOAL DURANTE O PRAZO TOTAL DA OBRA								
ITEM	COMPOSIÇÃO	ESPECIFICAÇÃO DOS SERVIÇOS	UN	QUANT. TOTAL	HORAS/MÊS	MESES	VALOR UNITÁRIO (R\$)	VALOR TOTAL (R\$)
20.1	05.100.1000-F	Encargos complementares						<b>236.621,00</b>
20.1.1	05.100.0022-A	REFEICAO CONFORME CONVENCAO DO TRABALHO PARA CONSTRUCAO CIVIL E CONDICÕES HIGIENICAS E SANITARIAS ADEQUADAS	UN	49,00	22,00	10,00	15,00	161.700,00
20.1.2	05.100.0026-A	VALE TRANSPORTE, CONSIDERANDO PASSAGEM IDA E VOLTA	UN	49,00	22,00	10,00	6,95	74.921,00

# PLANILHA COM DESONERAÇÃO MEMÓRIA DE COMPOSIÇÃO ITENS ESPECIAIS - TIPO 5

		<b>Construção de Duas Unidades Escola e Creche, Escola Municipalizada Jeohvah Santos</b>			
<b>Processo:</b>	<b>0</b>			<b>SECRETARIA MUNICIPAL DE OBRAS PÚBLICAS</b>	
<b>Endereço:</b>	res Filho, nº 237, bairro São João, Município de Barra do Pirai - RJ			<b>BDI:</b>	<b>26%</b>
<b>Município:</b>	Barra do Pirai-RJ			<b>BDI DIF:</b>	<b>21%</b>
<b>Natureza:</b>	0				
<b>Mês base de preços:</b>	EMOP/SCO-RJ 10/2022			<b>Prazo da Obra:</b>	<b>10 meses</b>

ITEM	COMPOSIÇÃO	ESPECIFICAÇÃO DOS SERVIÇOS	UN	QUANT.	VALOR UNITÁRIO (R\$)	SUB-TOTAL (R\$)	VALOR TOTAL (R\$)
13.5	13.337.0205-F	Revestimento de paredes com gnaisses região pedra carijó Rio de Janeiro, serrada nas laterais, com face natural, 23 x 11,50cm, com espessura de referência de 1,50cm, assente em superfície em osso, com nata de cimento sobre argamassa de cimento, areia e saibro 1:2:2 e rejuntamento pronto	M²	68,2	VALOR UNITÁRIO (R\$)	SUB-TOTAL (R\$)	<b>109,47</b>
EMOP	20115	Mao-de-obra de pedreiro, inclusive encargos sociais desonerados	H	1,000	21,96	21,96	
EMOP	20132	Mao-de-obra de servente da construcao civil, inclusive encargos sociais desonerados	H	1,000	15,87	15,87	
EMOP	03079	Argamassa cim.,cal e areia fina.traco1:3:5.preparo mecanico	M3	0,010	583,6517	5,84	
SINAPI	00010734	PEDRA GRÁNITICA, SERRADA, TIPO MIRACEMA, MADEIRA, PADUANA, RACHINHA, SANTA ISABEL OU OUTRAS SIMILARES, *11,5 X *23 CM, E= *1,0 A *2,0 CM	M2	1,100	59,82	65,80	
18.2	18.002.0016-F	LAVATORIO DE LOUCA BRANCA TIPO MEDIO LUXO,COM LADRAO E MEDID AS EM TORNO DE 55X45CM,COM COLUNA,INCLUSIVE ACESSORIOS DE FIXACAO.FERRAGENS EM METAL CROMADO.SIFAO 1680 DE 1"X1.1/4".TORNEIRA TIPO BANCA,1875 OU SIMILAR,COM AREJADOR,VAL VULA DE ESCOAMENTO 1603.RABICHO CROMADO DE 1/2".FORNECIMENTO	UN	QUANT.	VALOR UNITÁRIO (R\$)	SUB-TOTAL (R\$)	<b>524,54</b>
EMOP	02355	Valvula de escoamento, p/lavatorio, 1603, em metal cromado, de 1"	UN	1,000	23,10	23,10	
EMOP	02985	Rabicho cromado com saida de 1/2" e com comprimento de 30cm	UN	1,000	20,50	20,50	
EMOP	03901	Sifao em metal cromado, de 1"x1.1/4"	UN	1,000	106,48	106,48	
EMOP	03902	Torneira para lavatorio tipo banca, 1193ou similar de 1/2"	UN	1,000	35,95	35,95	
EMOP	03903	Lavatorio de louca branca, tipo medio luxo, med. em torno de (55x45)cm	UN	1,000	258,17	258,17	
EMOP	03908	Coluna de louca branca, para lavatorio,tipo medio luxo	UN	1,000	57,88	57,88	
EMOP	14789	Kit de acessorios para fixacao, compreendendo parafusos, buchas e arruelas	UN	2,000	11,23	22,46	
14.28	14.008.0065-F	PORTA ABRIR (2 FOLHAS)P/ARMARIO EM BANCAS,MEDINDO 50X70CM CADA FOLHA, SENDO A PORTA EM ALUMINIO ANODIZADO EM BRONZE OU PRETO, PERFIL SERIE 25, EM VENEZIANA, INCLUSIVE FERRAGENS. FORNECIMENTO E COLOCACAO	M²	QUANT.	VALOR UNITÁRIO (R\$)	SUB-TOTAL (R\$)	<b>1.101,98</b>
EMOP	00022	Aluminio em perfil tubular extrudado, liga comum	KG	25,000	31,70	792,50	
EMOP	20132	Mao-de-obra de servente da construcao civil, inclusive encargos sociais desonerados	H	3,000	15,87	47,61	
EMOP	20131	Mao-de-obra de serralheiro da construcao civil, inclusive encargos sociais desonerados	H	3,000	23,62	70,86	
EMOP	04777	Dobradica em latao cromado, com pino e bolas de latao, de 2.1/2"x1.3/8"x1/16"	UN	3,000	9,33	27,99	
EMOP	04778	Fechadura de embutir, tipo gorge, p/armarios, lingueta e chapatesta de latao, acab.cromado, dist. 45mm e profund. 77mm	UN	1,000	163,02	163,02	
21.1	21.003.0054-F	POSTE DE ILUMINAÇÃO PARA JARDIM RETO DUPLO, SEM SAPATA, ALTURA 4,50M, EQUIPADO COM LÂMPADA DE LED, 50W, (INCLUSIVE ESTA). FORNECIMENTO E COLOCAÇÃO	UNID	QUANT.	VALOR UNITÁRIO (R\$)	SUB-TOTAL (R\$)	<b>1.512,50</b>
EMOP	11461	Poste de aço reto, conico contínuo, com altura de 4,50m, sem sapata	UN	1,000	1390	1.390,00	
EMOP	14876	Luminária fechada para iluminacao de quadras de esportes e afins, para lampada de led de 50w, inclusive esta	UN	2,000	39,04	78,08	
EMOP	02317	Fita isolante, rolo de 19mmx20m	UN	0,189	5,69	1,08	
EMOP	05711	Cabo de cobre flexivel com isolamento termoplastico, de 0,6/1kv, de 1,5mm2	M	13,500	1,31	17,62	
EMOP	20061	Mao-de-obra de eletricista de viaturas,inclusive encargos sociais desonerados	H	0,680	21,96	14,93	
EMOP	20132	Mao-de-obra de servente da construcao civil, inclusive encargos sociais desonerados	H	0,680	15,87	10,79	

# PLANILHA COM DESONERAÇÃO MEMÓRIA DE COMPOSIÇÃO ITENS ESPECIAIS - TIPO 5



		<b>Construção de Duas Unidades Escola e Creche, Escola Municipalizada Jeohvah Santos</b>			
<b>Processo:</b>	<b>0</b>			<b>SECRETARIA MUNICIPAL DE OBRAS PÚBLICAS</b>	
<b>Endereço:</b>	res Filho, nº 237, bairro São João, Município de Barra do Piraí - RJ			<b>BDI:</b>	<b>26%</b>
<b>Município:</b>	Barra do Piraí-RJ			<b>BDI DIF:</b>	<b>21%</b>
<b>Natureza:</b>	0				
<b>Mês base de preços:</b>	EMOP/SCO-RJ 10/2022			<b>Prazo da Obra:</b>	<b>10 meses</b>

ITEM	COMPOSIÇÃO	ESPECIFICAÇÃO DOS SERVIÇOS	UN	QUANT.	VALOR UNITÁRIO (R\$)	SUB-TOTAL (R\$)	VALOR TOTAL (R\$)
14.19	14.006.0220-F	Porta de madeira de lei de correr em compensado de 90x210x3, 5cm, pendurada em roldanas, correndo dentro de trilho oco, guia da por canaleta embutida no piso com marco de 7x3cm, exclusiv e ferragens fornecimento e colocacao	UNID	QUANT.	VALOR UNITÁRIO (R\$)	SUB-TOTAL (R\$)	<b>722,86</b>
EMOP	00418	Cedro em tabuas, pranchetas e pranchoes, para esquadrias	M3	0,016	8370	133,92	
EMOP	00453	Prego com ou sem cabeça, em caixas de 50kg, ou quantidades equivalentes, nº12x12a 18x30	KG	1,016	19,37	19,68	
EMOP	11438	Porta lisa, semi-oca para pintura, de (100x210x3,5)cm	UN	2,016	170	342,72	
EMOP	02260	Marco em madeira de lei, de (7x3)cm, grupo v	M	3,016	34,01	102,59	
EMOP	20045	Mao-de-obra de carpinteiro de esquadrias de madeira, inclusive encargos sociais desonerados	H	2,56	23,62	60,47	
EMOP	20132	Mao-de-obra de servente da construcao civil, inclusive encargos sociais desonerados	H	4	15,87	63,48	
11.8	11.016.0007-F	ESTRUTURA METALICA PARA COBERTURA, TERCAS TRANSVERSAIS E LONGITUDINAIS, SOBRE APOIO EM EMPENAS DE ALVENARIA, COM UMA DEMÃO DE PINTURA ANTIOXIDO, EXCLUSIVE COBERTURA E ACESSORIOS. FORNECIMENTO E MONTAGEM	UNID	QUANT.	VALOR UNITÁRIO (R\$)	SUB-TOTAL (R\$)	<b>12,07</b>
EMOP	00131	Primer de protecao anti-corrosiva	GL	0,0062	102,36	0,63	
EMOP	00165	Oxigenio, em garrafas de 9,3m3	M3	0,01	9	0,09	
EMOP	00171	Acetileno em cilindro de 9kg	KG	0,008	60	0,48	
EMOP	00247	Eletrodo p/solda aco (aws e-7018), ind.p/estrut.rigidas, vasos pressao, const.navais, acos fund.acos desc.c/diam.4mm	KG	0,0107	27,97	0,30	
EMOP	13491	Perfil de aco astm a-572-nbr7007	KG	0,345	15,72	5,42	
EMOP	13537	Retificadora de solda eletrica de 430a, modelo trr 2600, banbozzi ou similar	UN	0,0001	6801,29	0,68	
EMOP	20136	Mao-de-obra de soldador industrial, inclusive encargos sociais desonerados	H	0,017	23,62	0,40	
EMOP	20006	Mao-de-obra de ajudante de soldador, inclusive encargos sociais desonerados	H	0,085	16,73	1,42	
EMOP	20102	Mao-de-obra de montador a (montagem de estruturas metalicas), inclusive encargos sociais desonerados	H	0,085	23,62	2,01	
EMOP	20063	Mao-de-obra de encarregado de montagem, inclusive encargos sociais desonerados	H	0,021	30,34	0,64	

# PLANILHA COM DESONERAÇÃO

## ANALÍTICO

1

<b>Construção de Duas Unidades Escola e Creche, Escola Municipalizada Jeohvah Santos</b>			
<b>Processo:</b>	<b>0</b>	<b>SECRETARIA MUNICIPAL DE OBRAS PÚBLICAS</b>	
<b>Endereço:</b>	<b>Rua José Tavares Filho, nº 237, bairro São João, Município de Barra do Piraí - RJ</b>	<b>BDI:</b>	<b>26%</b>
<b>Município:</b>	<b>Barra do Piraí-RJ</b>	<b>BDI DIF:</b>	<b>21%</b>
<b>Natureza:</b>	<b>0</b>	<b>Prazo da Obra: 10 meses</b>	
<b>Mês base de preços:</b>	<b>EMOP/SCO-RJ 10/2022</b>		



ITEM	COMPOSIÇÃO	ESPECIFICAÇÃO DOS SERVIÇOS	UNID.	QUANT.	VALOR UNITÁRIO (R\$)	TOTAL SEM BDI (R\$)	B.D.I. %	TOTAL COM BDI (R\$)
<b>1.0</b>		<b>SERVIÇOS DE ESCRITÓRIO, LABORATÓRIO E CAMPO</b>				<b>134.804,17</b>		<b>169.853,17</b>
1.1	01.001.0073-A	ENSAIO DE PENETRAÇÃO TIPO SPT	UN	7,41	112,92	836,95	26%	1.054,55
1.2	01.001.0077-A	PERFURAÇÃO MANUAL DE SOLO, A TRADO ATÉ 10"	M	9,00	18,00	162,00	26%	204,12
1.3	01.002.0001-A	SONDAGEM ROTATIVA COM COROA DE WIDIA, EM SOLO, DIÂMETRO AX, VER TICAL, INCLUSIVE DESLOCAMENTO DENTRO DO CANTEIRO E INSTALAÇÃO DA SONDA EM CADA FURO	M	80,00	107,51	8.600,80	26%	10.837,00
1.4	01.008.0050-A	MOBILIZAÇÃO E DESMOBILIZAÇÃO DE EQUIPAMENTO E EQUIPE DE SONDA GEM E PERFURAÇÃO A PERCUSSÃO, COM TRANSPORTE ATÉ 50KM	UN	7,00	6.484,29	45.390,03	26%	57.191,43
1.5	01.005.0003-A	PREPARO MANUAL DE TERRENO, COMPREENDENDO ACERTO, RASPAGEM EVENTUALMENTE ATÉ 0,30M DE PROFUNDIDADE E AFASTAMENTO LATERAL DO MATERIAL EXCEDENTE, INCLUSIVE COMPACTAÇÃO MECÂNICA	M2	253,90	10,94	2.777,66	26%	3.499,85
1.6	01.018.0002-A	LOCAÇÃO DE OBRA COM APARELHO TOPOGRÁFICO SOBRE CERCA DE MARCAÇÃO, INCLUSIVE CONSTRUÇÃO DESTA E SUA PRELOCAÇÃO E O FORNECIMENTO DO MATERIAL E TENDO POR MEDIDA O PERÍMETRO A CONSTRUÍR	M	253,90	22,67	5.755,91	26%	7.252,44
1.7	01.050.0032-A	PROJETO EXECUTIVO DE ARQUITETURA PARA PREDIOS ESCOLARES E/OU ADMINISTRATIVOS DE 501 ATÉ 3.000M2, INCLUSIVE PROJETO BÁSICO, APRESENTADO EM AUTOCAD NOS PADRÕES DA CONTRATANTE, INCLUSIVE AS LEGALIZAÇÕES PERTINENTES, COORDENAÇÃO E COMPATIBILIZAÇÃO COM OS PR	M2	296,47	72,32	21.440,71	26%	27.015,29
1.8	01.050.0035-A	PROJETO EXECUTIVO ESTRUTURAL PARA PREDIOS ESCOLARES E ADMINISTRATIVOS DE 501 ATÉ 3.000M2, INCLUSIVE PROJETO BÁSICO, APRESENTADO EM AUTOCAD NOS PADRÕES DA CONTRATANTE, CONSTANDO DE PLANILHAS DE FORMA, ARMADAÇÃO E DETALHES	M2	296,48	59,14	17.533,59	26%	22.092,32
1.9	01.050.0050-A	PROJETO EXECUTIVO DE INSTALAÇÃO DE INCÊNDIO E SPDA PARA PREDIOS ESCOLARES E/OU ADMINISTRATIVOS DE 501 ATÉ 3.000M2, INCLUSIVE PROJETO BÁSICO, APRESENTADO EM AUTOCAD, INCLUSIVE AS LEGALIZAÇÕES PERTINENTES	M2	592,95	3,98	2.359,94	26%	2.973,52
1.10	01.050.0061-A	PROJETO EXECUTIVO DE INSTALAÇÃO DE GÁS PARA PREDIOS ESCOLARES E/OU ADMINISTRATIVOS ACIMA DE 500M2, INCLUSIVE PROJETO BÁSICO, APRESENTADO EM AUTOCAD, INCLUSIVE AS LEGALIZAÇÕES PERTINENTES	M2	592,95	2,00	1.185,90	26%	1.494,23
1.11	01.050.0225-A	PROJETO EXECUTIVO PARA SISTEMA DE EXAUSTÃO MECÂNICA DE COZINHA, INCLUSIVE PROJETO BÁSICO, APRESENTADO EM AUTOCAD NOS PADRÕES DA CONTRATANTE COM ÁREA ATÉ 50M2	UN	1,20	1.423,71	1.708,45	26%	2.152,64
1.12	01.050.0099-A	PROJETO EXECUTIVO DE INSTALAÇÃO HIDRÁULICA PARA PREDIOS ESCOLARES E/OU ADMINISTRATIVOS DE 501 A 3.000M2, INCLUSIVE PROJETO BÁSICO, APRESENTADO EM AUTOCAD, INCLUSIVE AS LEGALIZAÇÕES PERTINENTES	M2	296,48	7,24	2.146,48	26%	2.704,56
1.13	01.050.0088-A	PROJETO EXECUTIVO DE INSTALAÇÃO DE ESGOTO SANITÁRIO E ÁGUAS PLUVIAIS PARA PREDIOS ESCOLARES E/OU ADMINISTRATIVOS DE 501 ATÉ 3.000M2, INCLUSIVE PROJETO BÁSICO, APRESENTADO EM AUTOCAD, INCLUSIVE AS LEGALIZAÇÕES PERTINENTES	M2	296,48	6,71	1.989,35	26%	2.506,58
1.14	01.050.0114-A	PROJETO EXECUTIVO DE INSTALAÇÃO ELÉTRICA PARA PREDIOS ESCOLARES E/OU ADMINISTRATIVOS DE 501 ATÉ 3.000M2, INCLUSIVE PROJETO BÁSICO, APRESENTADO EM AUTOCAD, INCLUSIVE AS LEGALIZAÇÕES PERTINENTES	M2	296,48	12,15	3.602,18	26%	4.538,74
1.15	01.050.0129-A	PROJETO EXECUTIVO DE SISTEMA DE AR CONDICIONADO, INCLUSIVE PROJETO BÁSICO, APRESENTADO EM AUTOCAD NOS PADRÕES DA CONTRATANTE, EM PREDIOS COM ÁREA DE 501 ATÉ 3000M2	M2	233,66	9,26	2.163,72	26%	2.726,28
1.16	01.050.0079-A	PROJETO EXECUTIVO DE INSTALAÇÃO DE TELEMÁTICA PARA PREDIOS ESCOLARES E/OU ADMINISTRATIVOS ACIMA DE 500M2, INCLUSIVE PROJETO BÁSICO, APRESENTADO EM AUTOCAD, INCLUSIVE AS LEGALIZAÇÕES PERTINENTES	M2	233,66	3,58	836,51	26%	1.054,00
1.17	01.050.0300-A	RELATÓRIO FINAL DE OBRAS OU SERVIÇOS DE ENGENHARIA, INCLUSIVE NÍVEIS TAMANHO A-1, AUTOCAD, REGISTRO FOTOGRÁFICO, PLANILHA ORÇAMENTÁRIA E DESCRIÇÃO DO ESCOPO DOS SERVIÇOS REALIZADOS, CONF. RECOMENDAÇÕES E ESPECIFICAÇÕES DO ÓRGÃO CONTRATANTE. O RELATÓRIO DEV	UN	11,00	1.483,09	16.313,99	26%	20.555,62
<b>2.0</b>		<b>CANTEIRO DE OBRAS</b>				<b>11.033,66</b>		<b>13.902,38</b>
2.1	02.002.0005-A	TAPUME DE VEDAÇÃO OU PROTEÇÃO, EXECUTADO COM TELHAS TRAPEZOIDAIS DE AÇO GALVANIZADO, ESPESSURA DE 0,5MM, ESTAS COM 4 VEZES DE UTILIZAÇÃO, INCLUSIVE ENGRADAMENTO DE MADEIRA, UTILIZADO 2 VEZES E PINTURA ESMALTE SINTÉTICO NA FACE EXTERNA	M2	12,50	37,38	467,25	26%	588,73



# PLANILHA COM DESONERAÇÃO



## ANALÍTICO

2

<b>Construção de Duas Unidades Escola e Creche, Escola Municipalizada Jeohvah Santos</b>			
<b>Processo:</b>	0	<b>SECRETARIA MUNICIPAL DE OBRAS PÚBLICAS</b>	
<b>Endereço:</b>	Rua José Tavares Filho, nº 237, bairro São João, Município de Barra do Piraí - RJ	<b>BDI:</b>	26%
<b>Município:</b>	Barra do Piraí-RJ	<b>BDI DIF:</b>	21%
<b>Natureza:</b>	0	<b>Prazo da Obra: 10 meses</b>	
<b>Mês base de preços:</b>	EMOP/SCO-RJ 10/2022		

ITEM	COMPOSIÇÃO	ESPECIFICAÇÃO DOS SERVIÇOS	UNID.	QUANT.	VALOR UNITÁRIO (R\$)	TOTAL SEM BDI (R\$)	B.D.I. %	TOTAL COM BDI (R\$)
2.2	02.006.0015-A	ALUGUEL CONTAINER PARA ESCRITORIO C/WC.MEDINDO 2,20M LARGURA ,6,20M COMPRIMENTO E 2,50M ALTURA,CHAPAS ACO CINERVURAS TRAP EZOIDAIS,ISOLAMENTO TERMO-ACUSTICO FORRO,CHASSIS REFORCADO E PISO COMPENSADO NAVAL,INCL.INST.ELETRICA E HIDRO-SANITARIAS ,ACESSO	UNXMES	1,00	830,00	830,00	26%	1.045,80
2.3	02.006.0025-A	ALUGUEL CONTAINER,PARA SANITARIO-VESTIARIO,MEDINDO 2,20M LAR GURA,6,20M COMPRIMENTO E 2,50M ALTURA,CHAPAS ACO CINERVURAS TRAPEZOIDAIS,ISOLAMENTO TERMO-ACUSTICO FORRO,CHASSIS REFORCA DO E PISO COMPENSADO NAVAL,INCL.INST.ELETRICAS E HIDRO-SANIT ARIAS,A	UNXMES	1,00	1.037,50	1.037,50	26%	1.307,25
2.4	02.015.0001-A	INSTALACAO E LIGACAO PROVISORIA PARA ABASTECIMENTO DE AGUA E ESGOTAMENTO SANITARIO EM CANTEIRO DE OBRAS,INCLUSIVE ESCAVA CAO,EXCLUSIVE REPOSICAO DA PAVIMENTACAO DO LOGRADOURO PUBLIC O	UN	1,00	4.338,60	4.338,60	26%	5.466,63
2.5	02.016.0001-A	INSTALACAO E LIGACAO PROVISORIA DE ALIMENTACAO DE ENERGIA EL ETRICA,EM BAIXA TENSAO,PARA CANTEIRO DE OBRAS,M3-CHAVE 100A, CARGA 3KW ,20CV,EXCLUSIVE O FORNECIMENTO DO MEDIDOR	UN	1,00	2.229,09	2.229,09	26%	2.808,65
2.6	02.020.0002-A	PLACA DE IDENTIFICACAO DE OBRA PUBLICA,TIPO BANNER/PLOTTER,C ONSTITUIDA POR LONA E IMPRESSAO DIGITAL,INCLUSIVE SUPORTES D E MADEIRA.FORNECIMENTO E COLOCACAO	M2	8,03	242,26	1.945,34	26%	2.451,12
2.7	02.030.0005-A	PLACA DE SINALIZACAO PREVENTIVA PARA OBRA NA VIA PUBLICA,DE ACORDO COM A RESOLUCAO DA PREFEITURA-RJ, COMPREENDENDO FORNE CIMENTO E PINTURA DA PLACA E DOS SUPORTES DE MADEIRA.FORNECI MENTO E COLOCACAO	UN	2,00	92,94	185,88	26%	234,20
<b>3,0</b>		<b>MOVIMENTO DE TERRA</b>				<b>60.615,01</b>		<b>76.374,90</b>
3.1	03.016.0020-B	ESCAVACAO MECANICA DE VALA ESCORADA,EM MATERIAL DE 1ªCATEGOR IA COM PEDRAS,INSTALACOES PREDIAIS OU OUTROS REDUTORES DE PR ODUTIVIDADE,OU CAVAS DE FUNDACAO,ATE 1,50M DE PROFUNDIDADE, U TILIZANDO RETRO-ESCAVADEIRA,EXCLUSIVE ESGOTAMENTO E ESCORAME NTO	M3	252,51	32,53	8.214,08	26%	10.349,74
3.2	03.002.0001-B	ESCAVACAO MANUAL DE VALA EM MATERIAL DE 1ªCATEGORIA,COM ESCO RAMENTO E ESGOTAMENTO MANUAL	M3	113,49	229,79	26.079,55	26%	32.860,23
3.3	03.009.0004-A	ATERRO COM MATERIAL DE 1ªCATEGORIA,COMPACTADO MANUALMENTE EM CAMADAS DE 20CM,ATE UMA ALTURA MAXIMA DE 80CM,PARA SUPORTE DE CAMADA DE CONCRETO,INCLUSIVE DOIS TIROS DE PA,ESPALHAMENT O E REGA,EXCLUSIVE FORNECIMENTO DA TERRA	M3	373,62	70,45	26.321,38	26%	33.164,93
<b>4,0</b>		<b>TRANSPORTES</b>				<b>44.226,25</b>		<b>55.725,04</b>
4.1	04.005.0300-A	TRANSPORTE DE CONTAINER,SEGUNDO DESCRICAO DA FAMILIA 02.006, EXCLUSIVE CARGA E DESCARGA(VIDE ITEM 04.013.0015)	UNXKM	88,00	32,68	2.875,84	26%	3.623,55
4.2	04.013.0015-A	CARGA E DESCARGA DE CONTAINER,SEGUNDO DESCRICAO DA FAMILIA 0 2.006	UN	2,00	76,91	153,82	26%	193,81
4.3	04.005.0121-A	TRANSPORTE DE CARGA DE QUALQUER NATUREZA,EXCLUSIVE AS DESPES AS DE CARGA E DESCARGA,TANTO DE ESPERA DO CAMINHAO COMO DO S ERVENTE OU EQUIPAMENTO AUXILIAR,A VELOCIDADE MEDIA DE 40KM/H ,EM CAMINHAO BASCULANTE A OLEO DIESEL,COM CAPACIDADE UTIL DE 8T	T X KM	21.642,54	1,31	28.351,73	26%	35.723,17
4.4	04.006.0009-A	CARGA MANUAL E DESCARGA MECANICA DE MATERIAL A GRANEL(AGREGA DOS,PEDRA-DE-MAO, PARALELOS,TERRA E ESCOMBROS),COMPREENDENDO OS TEMPOS PARA CARGA,DESCARGA E MANOBRAS DO CAMINHAO BASCULA NTE A OLEO DIESEL,COM CAPACIDADE UTIL DE 8T,EMPREGANDO 4 SER VENTES	T	491,88	23,66	11.637,78	26%	14.663,60
4.5	04.021.0010-A	CARGA E DESCARGA MANUAL DE ANDAIME TUBULAR,INCLUSIVE TEMPO D E ESPERA DO CAMINHAO,CONSIDERANDO-SE A AREA DE PROJECAO VERT ICAL	M2	122,46	0,85	104,09	26%	131,15
4.6	04.020.0122-A	TRANSPORTE DE ANDAIME TUBULAR,CONSIDERANDO-SE A AREA DE PROJ ECAO VERTICAL DO ANDAIME,EXCLUSIVE CARGA,DESCARGA E TEMPO DE ESPERA DO CAMINHAO(VIDE ITEM 04.021.0010)	M2XKM	5.388,24	0,20	1.077,64	26%	1.357,82
4.7	04.007.0050-A	CARGA E DESCARGA MECANICA DE POSTES DE CONCRETO OU ACO,EM CA MINHAO DE CARROCERIA FIXA A OLEO DIESEL,COM CAPACIDADE UTIL DE 7,5T,INCLUSIVE O TEMPO DE CARGA,DESCARGA E MANOBRA DO CAM INHAO E DO EQUIPAMENTO AUXILIAR	T	0,25	101,42	25,35	26%	31,94
<b>5,0</b>		<b>SERVIÇOS COMPLEMENTARES</b>				<b>67.233,40</b>		<b>84.714,03</b>

# PLANILHA COM DESONERAÇÃO ANALÍTICO



<b>Construção de Duas Unidades Escola e Creche, Escola Municipalizada Jeohvah Santos</b>			
<b>Processo:</b>	0	<b>SECRETARIA MUNICIPAL DE OBRAS PÚBLICAS</b>	
<b>Endereço:</b>	Rua José Tavares Filho, nº 237, bairro São João, Município de Barra do Piraí - RJ	<b>BDI:</b>	26%
<b>Município:</b>	Barra do Piraí-RJ	<b>BDI DIF:</b>	21%
<b>Natureza:</b>	0	<b>Prazo da Obra: 10 meses</b>	
<b>Mês base de preços:</b>	EMOP/SCO-RJ 10/2022		

ITEM	COMPOSIÇÃO	ESPECIFICAÇÃO DOS SERVIÇOS	UNID.	QUANT.	VALOR UNITÁRIO (R\$)	TOTAL SEM BDI (R\$)	B.D.I. %	TOTAL COM BDI (R\$)
5.1	05.006.0002-B	LOCACAO DE TORRE-ANDAIME TUBULAR SOBRE RODIZIOS,EXCLUSIVE AL UGUEL DOS RODIZIOS,TRANSPORTE DOS ELEMENTOS DA TORRE,PLATAFO RMA OU PASSARELA DE PINHO,MONTAGEM E DESMONTAGEM	MXMES	326,56	17,50	5.714,80	26%	7.200,64
5.2	05.006.0015-A	LOCACAO DE RODIZIOS DE BORRACHA,PARA TORRE TUBULAR,CUSTO PAR A 4 RODIZIOS	UNXME S	217,71	54,00	11.756,16	26%	14.812,76
5.3	05.007.0007-A	LOCACAO DE PASSARELA METALICA,PERFURADA,PARA ANDAIME METALIC O TUBULAR,INCLUSIVE TRANSPORTE,CARGA E DESCARGA,EXCLUSIVE AN DAIME TUBULAR E MOVIMENTACAO (VIDE ITEM 05.008.0008)	M2XME S	489,84	60,00	29.390,40	26%	37.031,90
5.4	05.008.0001-A	MONTAGEM E DESMONTAGEM DE ANDAIME COM ELEMENTOS TUBULARES,CO NSIDERANDO-SE A AREA VERTICAL RECOBERTA	M2	61,23	6,26	383,29	26%	482,94
5.5	05.008.0008-B	MOVIMENTACAO VERTICAL OU HORIZONTAL DE PLATAFORMA OU PASSARE LA	M2	61,23	0,51	31,22	26%	39,33
5.6	05.050.0001-A	PLACA DE INAUGURACAO EM ALUMINIO,MEDINDO (0,40X0,60)M,COM 1M M DE ESPESSURA,COM INSCRICAO EM PLOTTER.FORNECIMENTO E COLOC ACO	UN	1,00	526,84	526,84	26%	663,81
5.7	05.054.0001-A	PLACA DE ACRILICO PARA IDENTIFICACAO DE PORTAS,MEDINDO (25X8 )CM.FORNECIMENTO E COLOCACAO	UN	43,00	50,67	2.178,81	26%	2.745,30
5.8	05.054.0015-A	PLACA DE ACRILICO DESENHADA,INDICANDO SANITARIO MASCULINO OU FEMININO,DE (39X19)CM.FORNECIMENTO E COLOCACAO	UN	11,00	82,32	905,52	26%	1.140,95
5.9	05.055.0024-A	LETRA CAIXA DE ACO INOX POLIDO OU ESCOVADO,COM 40CM DE ALTUR A,ESPESSURA DE 4CM,COM PINOS PARA FIXACAO.FORNECIMENTO E COL OCACAO	UN	62,00	233,05	14.449,10	26%	18.205,86
5.10	05.058.0020-A	LONA DE POLIETILENO(LONA TERREIRO)COM ESPESSURA DE 0,20MM PA RA IMPERMEABILIZACAO DE SOLO,MEDIDA PELA AREA COBERTA,INCLUS IVE PERDAS E TRANSPASSE	M2	1.031,12	1,84	1.897,26	26%	2.390,54
<b>6,0</b>		<b>GALERIAS, DRENOS E CONEXÕES</b>				<b>97.415,22</b>		<b>122.743,13</b>
6.1	06.001.0252-A	ASSENTAMENTO DE TUBULACAO DE PVC RIGIDO,COM JUNTA ELASTICA,C OM DIAMETRO NOMINAL DE 100MM,COMPREENDENDO CARGA E DESCARGA, ACERTO DE FUNDO DE VALA,COLOCACAO NA VALA,MONTAGEM E REATERR O ATE A GERATRIZ SUPERIOR DO TUBO CONSIDERANDO O MATERIAL DA PROPRI	M	159,77	5,79	925,06	26%	1.165,57
6.2	06.012.0015-A	POCO DE VISITA DE CONCRETO ARMADO DE 1,00X1,00X1,40M,PARA CO LETOR DE AGUAS PLUVIAIS DE 0,40 A 0,50M DE DIAMETRO COM PARE DES DE 0,15M DE ESPESSURA E BASE EM CONCRETO DOSADO PARA FCK =10MPA E REVESTIDA COM ARGAMASSA DE CIMENTO E AREIA,TRACO 1: 4 EM V	UN	5,00	2.570,04	12.850,20	26%	16.191,25
6.3	06.014.0049-A	CAIXA DE PASSAGEM EM ALVENARIA DE TIJOLO MACICO(7X10X20CM),E M PAREDES DE UMA VEZ(0,20M),DE 0,40X0,40X0,60M,EXCLUSIVE TAM PA,UTILIZANDO ARGAMASSA DE CIMENTO E AREIA,NO TRACO 1:4 EM V OLUME,COM FUNDO EM CONCRETO SIMPLES PROVIDO DE CALHA INTERNA, SENDO FILTRO HORIZONTAL DE AREIA,EM BARRAGEM, OBEDECENDO GRANULOMET RIA ESPECIFICA,INCLUSIVE FORNECIMENTO DO MATERIAL	UN	7,00	587,35	4.111,45	26%	5.180,42
6.4	06.084.0005-A	FILTRO HORIZONTAL DE AREIA,EM BARRAGEM, OBEDECENDO GRANULOMET RIA ESPECIFICA,INCLUSIVE FORNECIMENTO DO MATERIAL	M3	51,94	175,41	9.110,79	26%	11.479,59
6.5	06.085.0020-A	CAMADA VERTICAL DRENANTE FEITA COM PEDRA BRITADA, INCLUSIVE FORNECIMENTO DO MATERIAL	M3	51,94	181,86	9.445,80	26%	11.901,70
6.6	06.100.0190-A	GEOMANTA PARA REVESTIMENTO DE TALUDE SUJEITO A EROSAO SUPERF ICIAL COM ESPESSURA DE 10MM,FLEXIVEL,TRIDIMENSIONAL,COM MAIS DE 90% DE VAZIOS,INCLUSIVE ACO CA-50,VEGETACAO,ADUBO E REGA ,EXCLUSIVE LIMPEZA E RASPAGEM DO TERRENO.FORNECIMENTO E COLO CACAO	M2	51,94	68,11	3.537,63	26%	4.457,41
6.7	06.272.0002-A	TUBO PVC,CONFORME ABNT NBR-7362,PARA ESGOTO SANITARIO,COM DI AMETRO NOMINAL DE 100MM,INCLUSIVE ANEL DE BORRACHA,FORNECIME NTO	M	159,77	46,27	7.392,55	26%	9.314,61
6.8	06.001.0770-A	ASSENTAMENTO DE TUBOS DE POLIETILENO,COM DE=20 A 40MM,INCLUS IVE TESTE HIDROSTATICO,EXCLUSIVE SOLDA DAS JUNTAS E FORNECIM ENTO DE TUBOS E DE CONEXOES	M	161,60	25,67	4.148,27	26%	5.226,82
6.9	06.203.0053-A	TUBO DE POLIETILENO DE ALTA DENSIDADE(PEAD),RESINA PE80/100, CONFORME ABNT NBR 15561,CLASSE PN-10/12,5,SDR 13,6,DE=200MM, FORNECIMENTO	M	161,60	242,20	39.139,52	26%	49.315,79
6.10	06.069.0130-A	DUTO CORRUGADO HELICOIDAL,NA COR PRETA,SINGELO DE POLIETILENO DE ALTA DENSIDADE(PEAD),PARA PROTECAO DE CONDUTORES ELETRI COS EM INSTAL.SUBTERRANEAS,COM DIAM.NOMINAL 4",SEND O DIAM.IN TERNO 102MM,FORNECIDO C/2 TAMPOES NAS EXTREMIDADES,FITA DE A VISO "	M	150,96	44,74	6.753,95	26%	8.509,97
<b>7,0</b>		<b>ARGAMASSAS, INJEÇÕES E CONSOLIDAÇÕES</b>				-		-

# PLANILHA COM DESONERAÇÃO



## ANALÍTICO

4

<b>Construção de Duas Unidades Escola e Creche, Escola Municipalizada Jeovah Santos</b>			
<b>Processo:</b>	0	<b>SECRETARIA MUNICIPAL DE OBRAS PÚBLICAS</b>	
<b>Endereço:</b>	Rua José Tavares Filho, nº 237, bairro São João, Município de Barra do Piraí - RJ	<b>BDI:</b>	26%
<b>Município:</b>	Barra do Piraí-RJ	<b>BDI DIF:</b>	21%
<b>Natureza:</b>	0	<b>Prazo da Obra: 10 meses</b>	
<b>Mês base de preços:</b>	EMOP/SCO-RJ 10/2022		



ITEM	COMPOSIÇÃO	ESPECIFICAÇÃO DOS SERVIÇOS	UNID.	QUANT.	VALOR UNITÁRIO (R\$)	TOTAL SEM BDI (R\$)	B.D.I. %	TOTAL COM BDI (R\$)
<b>8,0</b>		<b>BASES E PAVIMENTOS</b>				<b>52.620,36</b>		<b>66.301,63</b>
8.1	08.020.0008-A	PAVIMENTAÇÃO INTERTRAVADA DE LAJOTAS DE CONCRETO, PRE-FABRICAÇÃO, COR NATURAL, COM ESPESURA DE 6CM, RESISTÊNCIA A COMPRESSÃO DE 35MPA, CONFORME ABNT NBR 15953, EXCLUSIVO O PREPARO DO SUBLEITO E BASE	M2	463,61	85,13	39.467,11	26%	49.728,55
8.2	08.027.0035-A	MEIO-FIO RETO DE CONCRETO SIMPLES FCK=15MPA, MOLDADO NO LOCAL, TIPO DER-RJ, MEDINDO 0,15M NA BASE E COM ALTURA DE 0,45M, REJUNTAMENTO COM ARGAMASSA DE CIMENTO E AREIA, NO TRACO 1:3,5:5, COM FORNECIMENTO DE TODOS OS MATERIAIS, ESCAVACÃO E REATERRO	M	89,00	108,53	9.659,17	26%	12.170,55
8.3	08.027.0036-A	MEIO-FIO CURVO DE CONCRETO SIMPLES FCK=15MPA, MOLDADO NO LOCAL, TIPO DER-RJ, MEDINDO 0,15M NA BASE E COM ALTURA DE 0,45M, REJUNTAMENTO COM ARGAMASSA DE CIMENTO E AREIA, NO TRACO 1:3,5:5, COM FORNECIMENTO DE TODOS OS MATERIAIS, ESCAVACÃO E REATERRO	M	13,00	119,38	1.551,94	26%	1.955,44
8.4	08.019.0009-A	JUNTA DE RETRAÇÃO, SERRADA COM DISCO DE DIAMANTE, PARA PAVIMENTOS DE PLACAS DE CONCRETO, COM 5CM DE PROFUNDIDADE	M	125,62	15,46	1.942,14	26%	2.447,09
<b>9,0</b>		<b>SERVIÇOS DE PARQUES E JARDINS</b>				<b>103.933,34</b>		<b>130.955,95</b>
9.1	09.001.0020-A	PLANTIO DE GRAMA EM PLACAS TIPO ESMERALDA, INCLUSIVE FORNECIMENTO DA GRAMA E TRANSPORTE, EXCLUSIVO PREPARO DO TERRENO E O MATERIAL PARA ESTE	M2	115	15,19	1.746,85	26%	2.201,03
9.2	09.012.0001-A	BANCO DE CONCRETO APARENTE, COM 1,50M DE COMPRIMENTO, 45CM DE LARGURA E 10CM DE ESPESURA, SOBRE DOIS APOIOS DO MESMO MATERIAL, COM SECAO DE 10X30CM	UNID	8	332,59	2.660,72	26%	3.352,50
9.3	09.002.0001-A	PLANTIO DE ARVORE ISOLADA ATÉ 2,00M DE ALTURA, DE QUALQUER ESPÉCIE, EM LOGRADOURO PÚBLICO, INCLUSIVE TRANSPORTE, TERRA PRETA SIMPLES E ESTACA DE MADEIRA (TUTOR), EXCLUSIVO O FORNECIMENTO DA ARVORE	UN	4	58,37	233,48	26%	294,18
9.4	09.003.0076-A	ESPÉCIES VEGETAIS COM ALTURA DE (2,50 A 3,50)M, TIPO PALMEIRA SYAGRUS ROMANZOFFIANA (BABA-DE-BOI/JERIVA), AIPHANES CARYOTI FOLIA (PALMEIRA "SPINE"), LIVISTONIA CHINENSIS (LEQUE DA CHINA / FALSA LATANIA), RHAPIS EXCELSA (PALMEIRA RAFIA), ROYSTONIA OLEACEA (	UN	3	4,50	13,50	26%	17,01
9.5	09.001.0075-A	PLANTIO DE PLANTAS DE COBERTURA FLORIDAS, TIPO MOISES, BELA-EM-ILIA, ETC, EXCLUSIVO FORNECIMENTO	M2	4,3	5,31	22,83	26%	28,76
9.6	09.003.0144-A	ESPÉCIES VEGETAIS COM ALTURA DE (0,60 A 1,50)M, TIPO CALLIANDRA TWEEEDII (ESPONJINHA VERMELHA), HIBISCUS ROSA-SINENSIS (HIBISCO ARGENTINO), MALVAVISCUS ARBOREUS (HIBISCO COLIBRI) OU SIMILAR E CONSIDERANDO 4 MUDAS POR M2 FORNECIMENTO	M2	22	12,00	264,00	26%	332,64
9.7	09.003.0192-A	ESPÉCIES VEGETAIS COM ALTURA DE (0,10 A 0,30)M, TIPO CAMBARÁ, AJUGA, BARLERIA-VERMELHA, VINCA, MARGARIDINHA AMARELA, CROA-DE-CRISTO PEQUENA, ORELHA-SEMACAO, LANTANA, LANTANA BRANCA, DOLAR, ONZE-HORAS, SALVIA, SELAGINELA, CINERARIA, SOLANO-RASTEIRO, JUNQUI	M2	115	27,50	3.162,50	26%	3.984,75
9.8	09.003.0188-A	ESPÉCIES VEGETAIS COM ALTURA DE (0,10 A 0,20)M, TIPO ERICA, RABO DE GATO, GRAMA AMENDOIM, ASISTASIA, BULBINE, CLOROFITO, PINGO DE OURO, EVOLVOLO, HERA-ROXA, PELE-DE-URSO, PERIQUITO AMARELO, PILEI, BRILHANTINA, RUELIA-ROXA, QUARESMINHA, JIBOIA, SETCRESEA, MARGARIDINHA	M2	22	27,50	605,00	26%	762,30
9.9	09.015.0312-A	BANCO DE 04 ANOS COMPOSTO C/2 CADEIRAS, PRESAS EM CORRENTES GALV., FIXADAS POR MEIO DE BRACAD. C/ TRAVESSAO DE TUBO FERRO GALV. (EXT. E INTERNAMENTE) DE 2 1/2" ESP. PAREDE 1/8", SUSPENSAS EM CAVALETES TUBO FERRO GALV. 2", CHUMBADOS SAPATAS CONCRETO, PINTADOS C	UN	2	3.009,42	6.018,84	26%	7.583,73
9.10	09.015.0322-A	ESCORREGA DE 04 ANOS COM ALTURA DE 1,17M EM MADEIRA APARELHADA E TUBOS DE FERRO GALVANIZADO (EXT. E INTERNAMENTE) DE 3/4" E 2" E ESPESURA DE PAREDE DE 1/8", COM PINTURA DE BASE GALVITE E 2 DEMAS DE ACABAMENTO, FORNECIMENTO E COLOCACAO	UN	2	2.906,88	5.813,76	26%	7.325,33
9.11	09.015.0328-A	GANGORRA DE 04 ANOS COM PRANCHAS DE MADEIRA APARELHADA, ESTAS FIXAS EM TUBO DE FERRO GALVANIZADO (EXTERNAMENTE E INTERNAMENTE) DE 2" E ESPESURA DE PAREDE DE 1/8", COM PINTURA DE BASE GALVITE E 2 DEMAS DE ACABAMENTO, FORNECIMENTO E COLOCACAO	UN	2	2.109,88	4.219,76	26%	5.316,89
9.12	09.015.0030-A	ALAMBRADE DE TELA DE ARAME GALVANIZADO FIO Nº12, MALHA LOSANG DE 7,5CM, COM ALTURA DE 2,00M MAIS 0,30M DE ABACIM, INCLINADA A 45º, ESTA ESTRUTURA FORMADA DE TUBOS ACO GALVANIZADO DE 1,1/4", HORIZONTAIS E VERTICAIS, SENDO OS HORIZONTAIS UM A 0,15M DO CHAO E	M2	320	235,04	75.212,80	26%	94.768,12

# PLANILHA COM DESONERAÇÃO ANALÍTICO

<b>Construção de Duas Unidades Escola e Creche, Escola Municipalizada Jeovah Santos</b>			
<b>Processo:</b>	<b>0</b>	<b>SECRETARIA MUNICIPAL DE OBRAS PÚBLICAS</b>	
<b>Endereço:</b>	<b>Rua José Tavares Filho, nº 237, bairro São João, Município de Barra do Piraí - RJ</b>	<b>BDI:</b>	<b>26%</b>
<b>Município:</b>	<b>Barra do Piraí-RJ</b>	<b>BDI DIF:</b>	<b>21%</b>
<b>Natureza:</b>	<b>0</b>	<b>Prazo da Obra: 10 meses</b>	
<b>Mês base de preços:</b>	<b>EMOP/SCO-RJ 10/2022</b>		

ITEM	COMPOSIÇÃO	ESPECIFICAÇÃO DOS SERVIÇOS	UNID.	QUANT.	VALOR UNITÁRIO (R\$)	TOTAL SEM BDI (R\$)	B.D.I. %	TOTAL COM BDI (R\$)
9.13	09.015.0300-A	AMARELINHA EM BLOCOS DE CONCRETO PRE-MOLDADOS COM APLICACAO DE LETRAS E NUMEROS COLORIDOS EM BAIXO RELEVO.FORNECIMENTO E APLICACAO	UN	2	563,37	1.126,74	26%	1.419,69
9.14	09.010.0001-A	CORDOES DE CONCRETO SIMPLES, COM SECAO DE 10X25CM,MOLDADOS NO LOCAL,INCLUSIVE ESCAVACAO E REATERRO	M	54,98	51,52	2.832,56	26%	3.569,02
<b>10,0</b>		<b>FUNDAÇÕES</b>				<b>28.233,08</b>		<b>35.573,68</b>
10.1	10.028.0015-A	ESTACA DE CONCRETO FCK=15MPA,ARMADA,MOLDADA NO TERRENO.COM DIAMETRO DE 250MM,COM CAPACIDADE PARA 25T,INCLUSIVE FORNECIMENTO DOS MATERIAIS E CONCRETAGEM COM ADENSAMENTO MANUAL,EXCLUSIVE PERFURACAO	M	244,40	115,52	28.233,08	26%	35.573,68
<b>11,0</b>		<b>ESTRUTURAS</b>				<b>1.150.636,25</b>		<b>1.449.801,63</b>
11.1	11.003.0002-A	CONCRETO DOSADO RACIONALMENTE PARA UMA RESISTENCIA CARACTERISTICA A COMPRESSAO DE 15MPA,INCLUSIVE MATERIAIS,TRANSPORTE,P REPARO COM BETONEIRA,LANCAMENTO E ADENSAMENTO	M3	26,89	565,19	15.199,54	26%	19.151,42
11.2	11.013.0135-A	CONCRETO ARMADO,FCK=25MPA,INCLUINDO MATERIAIS PARA 1,00M3 DE CONCRETO(IMPORTADO DE USINA)ADENSADO E COLOCADO,12,00M2 DE AREA MOLDADA,FORMAS CONFORME O ITEM 11.004.0022,60KG DE ACO CA-50,INCLUSIVE MAO-DE-OBRA PARA CORTE,DOBRAGEM,MONTAGEM E COLOCACAO N	M3	244,19	2.345,52	572.756,28	26%	721.672,91
11.3	11.023.0002-A	TELA PARA ESTRUTURA DE CONCRETO ARMADO,FORMADA POR FIOS DE ACO CA-60,CRUZADAS E SOLDADAS ENTRE SI,FORMANDO MALHAS QUADRADAS DE FIOS COM DIAMETRO DE 4,2MM E ESPACAMENTO ENTRE ELES DE (15X15)CM.FORNECIMENTO	KG	1.512,87	10,30	15.582,52	26%	19.633,97
11.4	11.026.0032-A	MURO CONTENCAO DE TALUDE,UTILIZANDO BLOCOS CONCRETO ESPECIAIS,MED.(0,40X0,40X0,20)M,SEM JARDINEIRA,MONTAGEM ATRAVES ENCAIXE SECO.FORNECIMENTO DE BLOCOS E MONTAGEM,EXCLUSIVE:GEOGRELHA,FILTRO AREIA,CAMADA VERTICAL DE PEDRA BRITADA,CONCRETO PARA LAS	M2	51,94	722,26	37.514,18	26%	47.267,86
11.5	11.030.0025-A	LAJE PRE-MOLDADA BETA 11,PARA SOBRECARGA ATE 3,5KN/M2 E VAO DE 4,40M,CONSIDERANDO VIGOTAS,EPS E ARMADURA NEGATIVA,INCLUSIVE CAPEAMENTO DE 3CM DE ESPESSURA,COM CONCRETO FCK=25MPA E ESCORAMENTO,CONFORME ABNT NBR 14859.FORNECIMENTO E MONTAGEM DO CONJUN	M2	495,59	187,66	93.002,41	26%	117.183,03
11.6	ET 24.05.0150	Estrutura metalica para cobertura de quadra ou galpao, compreendendo vigas trelicadas compostas de membros soldados em perfil U de chapa dobrada nos banzos superior, inferior, montantes e diagonais, com perfil I 10" nas colunas e treças em perfil U enrigecidos, aço USI SAC 41, parafusos com cabeça sextavada, porcas em aço carbono e tirante de 1/2" incluindo luva para fixação. Para coberturas com vão máximo de 16m. Fornecimento de todos os materiais incluindo transporte e montagem.(desonerado)	m2	314,15	410,03	128.810,92	26%	162.301,75
11.7	11.016.0020-A	ESTRUTURAS DE ELEMENTOS EM PERFIS "I" ATE 8",EM ACO LAMINADO ,(VIGAS ISOLADAS,ESCORAS,PORTICOS,ETC),INCLUSIVE PERDAS.FORN ECIMENTO E MONTAGEM	KG	15.789,90	13,71	216.479,52	26%	272.764,19
11.8	11.016.0007-F	ESTRUTURA METALICA PARA COBERTURA, TERCAS TRANSVERSAIS E LONGITUDINAIS, SOBRE APOIO EM EMPENAS DE ALVENARIA, COM UMA DEMÃO DE PINTURA ANTIOXIDO, EXCLUSIVE COBERTURA E ACESSORIOS. FORNECIMENTO E MONTAGEM	KG	5.906,45	12,07	71.290,88	26%	89.826,50
<b>12,0</b>		<b>ALVENARIAS E DIVISÓRIAS</b>				<b>292.420,95</b>		<b>368.450,38</b>
12.1	12.003.0085-A	ALVENARIA DE TIJOLOS CERAMICOS FURADOS 10X20X20CM,ASSENTES COM ARGAMASSA DE CIMENTO E SAIBRO,NO TRACO 1:8,EM PAREDES DE MEIA VEZ(0,10M),DE SUPERFICIE CORRIDA,DE 3,00M A 4,50M DE ALTURA E MEDIDA PELA AREA REAL	M2	2.378,82	83,53	198.702,41	26%	250.365,03
12.2	12.005.0090-A	ALVENARIA DE BLOCOS DE CONCRETO 20X20X40CM,ASSENTES COM ARGAMASSA DE CIMENTO E AREIA,NO TRACO 1:6,EM PAREDES DE 0,20M DE ESPESSURA,DE SUPERFICIE CORRIDA,DE 3,00 A 4,50M DE ALTURA E MEDIDA PELA AREA REAL	M2	554,04	116,27	64.418,45	26%	81.167,24
12.3	12.006.0010-A	PAREDE DE BLOCOS CERAMICOS VAZADOS(COBOGO),DE 10X10X10CM,ASSENTES COM ARGAMASSA DE CIMENTO E AREIA,NO TRACO 1:4,LEVANDO UM VERGALHAO DE 4,2MM EM CADA JUNTA HORIZONTAL,PRESO NAS EXTREMIDADES A ESTRUTURA OU ALVENARIA EXISTENTE	M2	50,85	233,55	11.876,01	26%	14.963,77



# PLANILHA COM DESONERAÇÃO ANALÍTICO

<b>Construção de Duas Unidades Escola e Creche, Escola Municipalizada Jeohvah Santos</b>			
<b>Processo:</b>	<b>0</b>	<b>SECRETARIA MUNICIPAL DE OBRAS PÚBLICAS</b>	
<b>Endereço:</b>	<b>Rua José Tavares Filho, nº 237, bairro São João, Município de Barra do Piraí - RJ</b>	<b>BDI:</b>	<b>26%</b>
<b>Município:</b>	<b>Barra do Piraí-RJ</b>	<b>BDI DIF:</b>	<b>21%</b>
<b>Natureza:</b>	<b>0</b>	<b>Prazo da Obra: 10 meses</b>	
<b>Mês base de preços:</b>	<b>EMOP/SCO-RJ 10/2022</b>		

ITEM	COMPOSIÇÃO	ESPECIFICAÇÃO DOS SERVIÇOS	UNID.	QUANT.	VALOR UNITÁRIO (R\$)	TOTAL SEM BDI (R\$)	B.D.I. %	TOTAL COM BDI (R\$)
12.4	12.035.0001-A	PAREDE DIVISORIA PARA SANITARIO EM GRANITO CINZA ANDORINHA, COM 2CM DE ESPESSURA, POLIDA NAS DUAS FACES, FIXAÇÃO PISO OU NA REDE, EXCLUSIVE FERRAGENS PARA FIXAÇÃO. FORNECIMENTO E COLOCACAO	M2	35,28	493,88	17.424,08	26%	21.954,34
<b>13,0</b>		<b>REVESTIMENTOS DE PAREDES, TETOS E PISOS</b>				<b>787.399,73</b>		<b>992.123,58</b>
13.1	13.330.0075-A	REVESTIMENTO DE PISO COM LADRILHO CERAMICO, ANTIDERRAPANTE, COM MEDIDAS EM TORNO DE (45X45)CM, RESISTENCIA A ABRASAO P. E.I. -IV, ASSENTES EM SUPERFICIE COM NATA DE CIMENTO SOBRE ARGAMASSA SA DE CIMENTO, AREIA E SAIBRO, NO TRACO 1:3:3, REJUNTAMENTO COM CIMENTO	M2	1.346,79	81,37	109.588,30	26%	138.081,25
13.2	13.330.0100-A	RODAPE COM LADRILHO CERAMICO, COM 7,5 A 10CM DE ALTURA, ASSENT E CONFORME ITEM 13.025.0016	M	1.082,99	31,30	33.897,58	26%	42.710,95
13.3	13.348.0050-A	PEITORIL EM GRANITO CINZA ANDORINHA, ESPESSURA DE 2CM, LARGURA 15 A 18CM, ASSENTADO COM NATA DE CIMENTO SOBRE ARGAMASSA DE CIMENTO, SAIBRO E AREIA, NO TRACO 1:3:3 E REJUNTAMENTO COM CIMENTO BRANCO	M	150,06	81,24	12.190,87	26%	15.360,49
13.4	13.348.0075-A	SOLEIRA EM GRANITO CINZA ANDORINHA, ESPESSURA DE 2CM, COM 2 POLIMENTOS, LARGURA DE 15CM, ASSENTADO COM ARGAMASSA DE CIMENTO, SAIBRO E AREIA, NO TRACO 1:2:2, E REJUNTAMENTO COM CIMENTO BRANCO E CORANTE	M	82,60	68,30	5.641,58	26%	7.108,39
13.5	13.075.0010-F	Revestimento de paredes com gnaisses região pedra carijó Rio de Janeiro, serrada nas laterais, com face natural, 23 x 11,50cm, com espessura de referência de 1,50cm, assente em superfície em osso, com nata de cimento sobre argamassa de cimento, areia e saibro 1:2:2 e rejuntamento pronto	M²	68,20	109,47	7.465,85	26%	9.406,97
13.6	13.030.0290-A	REVESTIMENTO DE PAREDES COM CERAMICA, COM MEDIDAS EM TORNO DE (32X57)CM, ASSENTE CONFORME ITEM 13.025.0016	M2	1.307,64	116,13	151.856,23	26%	191.338,84
13.7	13.030.0255-A	REVESTIMENTO DE PAREDES COM LADRILHOS CERAMICOS COM MEDIDAS EM TORNO DE (10X10)CM, EM PLACA TELADA NO FORMATO EM TORNO DE (30X30)CM, NAS CORES BRANCO, CINZA, BEGE, CREME, AZUL, MARROM E P RETO, CONFORME ABNT NBR 16928, ASSENTE COM ARGAMASSA COLANTE, REJUNTAMENTO	M2	850,03	98,48	83.711,05	26%	105.475,92
13.8	13.333.0015-A	REVESTIMENTO DE PISO COM CERAMICA TATIL ALERTA, (LADRILHO HIDRAULICO) PARA PESSOAS COM NECESSIDADES ESPECIFICAS, ASSENTES SOBRE SUPERFICIE EM OSO, CONFORME ITEM 13.330.0010	M2	4,50	145,75	655,87	26%	826,39
13.9	13.301.0132-A	CONTRAPISO, BASE OU CAMADA REGULARIZADORA, EXECUTADA COM ARGAMASSA DE CIMENTO E AREIA, NO TRACO 1:4, NA ESPESSURA DE 5CM	M2	1.317,45	49,83	65.648,53	26%	82.717,14
13.10	13.180.0010-A	FORRO DE GESSO ESTAFE, COM PLACAS DE 1,00X0,70M FUNDIDAS NA OBRA, PRESAS COM 6 BIRROS DE CANHAMO, EMBEBIDAS EM NATA DE GESSO E REJUNTADAS. FORNECIMENTO E COLOCACAO	M2	787,43	50,74	39.954,19	26%	50.342,27
13.11	13.001.0026-A	EMBOCO COM ARGAMASSA DE CIMENTO E AREIA, NO TRACO 1:3 COM 2CM DE ESPESSURA, INCLUSIVE CHAPISCO DE CIMENTO E AREIA, NO TRACO 1:3	M2	4.875,29	32,01	156.057,91	26%	196.632,96
13.12	13.036.0050-A	REVESTIMENTO VERTICAL EM DIVISORIAS OU BANCADAS (LHARGA) EM GRANITO CINZA CORUMBA, 2CM DE ESPESSURA, ASSENTE COMO EM 13.036.0010	M2	7,09	461,79	3.274,09	26%	4.125,35
13.13	RV 14.20.0409	Revestimento com granito Cinza flameado, em placa de (40x40)cm, com 3cm de espessura, assentado sobre base existente, com argamassa de cimento e areia no traco de 1:3. Forneimento e colocacao, (desonerado)	m2	218,61	324,90	71.026,38	26%	89.493,23
13.14	13.440.0030-A	REVESTIMENTO DE PISO DE BORRACHA ESPECIAL SBR E GRANULOS DE BORRACHA EPDM, AGLUTINADAS COM POLIURETANO MDI, DE ALTO IMPACTO, PARA ACADEMIAS E AFINS, COLADO SOBRE CONTRAPISO EXISTENTE COM ADESIVO DE POLIURETANO BICOMPONENTE A PROVA D'AGUA, COM ESPESSURA	M2	109,05	425,78	46.431,30	26%	58.503,43
<b>14,0</b>		<b>ESQUADRIAS DE PVC, FERRO ALUMÍNIO OU MADEIRA, VIDRAÇAS E FERRAGENS</b>				<b>517.165,15</b>		<b>651.627,93</b>
14.1	14.002.0133-A	GRADE DE FERRO FORMADA DE BARRAS VERTICAIS DE 1.1/2"X3/8" A CADA 10CM, QUATRO BARRAS HORIZONTAIS DE 2"X3/8" CHUMBADAS NO VAZIO, SENDO DUAS DAS EXTREMIDADES E DUAS DIVIDINDO A GRADE EM 3 PARTES IGUAIS, COM MONTANTES DE 1.1/2"X1.1/2" A CADA 2,00M CHUMBADAS	M2	45,00	806,41	36.288,45	26%	45.723,44
14.2	14.002.0220-A	CORRIMAO DE TUBO DE FERRO GALVANIZADO DE 1.1/4", PRESO POR CHUMBADORES A CADA METRO. FORNECIMENTO E COLOCACAO	M	86,35	141,76	12.240,97	26%	15.423,62



# PLANILHA COM DESONERAÇÃO ANALÍTICO

7

<b>Construção de Duas Unidades Escola e Creche, Escola Municipalizada Jeovah Santos</b>			
<b>Processo:</b>	0	<b>SECRETARIA MUNICIPAL DE OBRAS PÚBLICAS</b>	
<b>Endereço:</b>	Rua José Tavares Filho, nº 237, bairro São João, Município de Barra do Piraí - RJ	<b>BDI:</b>	26%
<b>Município:</b>	Barra do Piraí-RJ	<b>BDI DIF:</b>	21%
<b>Natureza:</b>	0	<b>Prazo da Obra: 10 meses</b>	
<b>Mês base de preços:</b>	EMOP/SCO-RJ 10/2022		

ITEM	COMPOSIÇÃO	ESPECIFICAÇÃO DOS SERVIÇOS	UNID.	QUANT.	VALOR UNITÁRIO (R\$)	TOTAL SEM BDI (R\$)	B.D.I. %	TOTAL COM BDI (R\$)
14.3	14.003.0201-A	PORTA DE ALUMINIO ANODIZADO EM BRONZE OU PRETO, TENDO 1 CONTRAPINAZIO DIVIDINDO A ESQUADRIA EM 2 VAZIOS PARA VIDRO, EM PERFIS SERIE 25, EXCLUSIVE FECHADURAS. FORNECIMENTO E COLOCACAO	M2	42,30	1.364,67	57.725,54	26%	72.734,18
14.4	14.003.0206-A	PORTA DE ALUMINIO ANODIZADO EM BRONZE OU PRETO, EM 2 FOLHAS DE ABRIR, TENDO 1 CONTRAPINAZIO DIVIDINDO A ESQUADRIA EM 2 VAZIOS PARA VIDRO, PERFIS SERIE 25, EXCLUSIVE FECHADURA. FORNECIMENTO E COLOCACAO	M2	6,72	1.299,78	8.734,52	26%	11.005,49
14.5	14.003.0231-A	PORTA ALUMINIO ANODIZADO EM BRONZE OU PRETO, PERFIL SERIE 25, EM LAMBRI HORIZONTAL, EXCLUSIVE FECHADURA. FORNECIMENTO E COLOCACAO	M2	12,18	1.401,13	17.065,76	26%	21.502,85
14.6	14.004.0121-A	VIDRO TEMPERADO INCOLOR, COM 6MM DE ESPESSURA, ENCAIXILHADO EM MADEIRA, ALUMINIO OU FERRO. FORNECIMENTO E COLOCACAO	M2	124,60	315,89	39.359,89	26%	49.593,46
14.7	14.003.0077-A	JANELA BASCULANTE DE ALUMINIO ANODIZADO EM BRONZE OU PRETO, COM 2 ORDENS SENDO A INFERIOR FIXA, EM PERFIS SERIE 28. FORNECIMENTO E COLOCACAO	M2	21,04	578,23	12.165,95	26%	15.329,09
14.8	14.007.0286-A	DOBRADEIRA 4"X3", DE FERRO GALVANIZADO, COM PINO, BOLAS E ANEIS DE LATAO. FORNECIMENTO	UN	60,00	18,19	1.091,40	26%	1.375,16
14.9	14.003.0029-A	JANELA DE ALUMINIO ANODIZADO EM BRONZE OU PRETO DE CORRER, COM DUAS FOLHAS FIXAS E DUAS FOLHAS DE CORRER, EM PERFIS SERIE 28. FORNECIMENTO E COLOCACAO	M2	56,40	578,82	32.645,44	26%	41.133,25
14.10	14.003.0131-A	JANELA DE ALUMINIO ANODIZADO EM BRONZE OU PRETO, TIPO MAXIM-A R, EM PERFIS SERIE 28, COM 90CM DE ALTURA, EM 4 MODULOS, COM PARTE INFERIOR FIXA, CONFORME PROJETO N°6007/EMOP. FORNECIMENTO E COLOCACAO	M2	66,40	654,83	43.480,71	26%	54.785,69
14.11	14.003.0077-A	JANELA BASCULANTE DE ALUMINIO ANODIZADO EM BRONZE OU PRETO, COM 2 ORDENS SENDO A INFERIOR FIXA, EM PERFIS SERIE 28. FORNECIMENTO E COLOCACAO	M2	12,64	578,23	7.308,82	26%	9.209,11
14.12	14.003.0152-A	JANELA DE ALUMINIO ANODIZADO EM BRONZE OU PRETO, TIPO MAXIM-A R, EM PERFIS SERIE 25, DE 80X50CM, CONFORME PROJETO N°6009/EMOP. FORNECIMENTO E COLOCACAO	M2	8,40	945,56	7.942,70	26%	10.007,80
14.13	14.003.0017-A	JANELA DE ALUMINIO ANODIZADO EM BRONZE OU PRETO, DUAS FOLHAS DE CORRER E BANDEIRA DE 0,50M DE ALTURA COM PAINEL BASCULANTE, EM PERFIS SERIE 28. FORNECIMENTO E COLOCACAO	M2	1,80	572,81	1.031,05	26%	1.299,12
14.14	14.006.0400-A	PROTECAO DE PAREDES DE SALA DE AULA, COM MADEIRA DE LEI, 20X2, 5CM, APARELHADA EM UMA FACE E NOS TOPOS, EXCLUSIVE PINTURA. FORNECIMENTO E COLOCACAO	M	326,60	87,38	28.538,30	26%	35.958,25
14.15	14.006.0233-A	PORTA DE MADEIRA DE LEI, COMPENSADO DE 80X210X3,5CM, COM VISOR EM POLICARBONATO TRANSLUCIDO DE 4MM, MEDINDO 1,10X0,20M, MOLA "FECHA PORTA", PUXADORES VERTICAIS METALICO 40CM, ADUELA 13X3CM E ALIZARES 5X2CM, FAIXAS PROTETORAS EM MATERIAL VINILICO COM 50CM	UN	5,00	1.215,15	6.075,75	26%	7.655,44
14.16	14.006.0234-A	PORTA DE MADEIRA DE LEI, COMPENSADO DE 90X210X3,5CM, COM VISOR EM POLICARBONATO TRANSLUCIDO DE 4MM, MEDINDO 1,10X0,20M, MOLA "FECHA PORTA", PUXADORES VERTICAIS METALICO 40CM, ADUELA 13X3CM E ALIZARES 5X2CM, FAIXAS PROTETORAS EM MATERIAL VINILICO COM 50CM	UN	14,00	1.272,09	17.809,26	26%	22.439,66
14.17	14.007.0005-A	FERRAGENS PARA PORTA DE MADEIRA, DE 1 FOLHA, DE ABRIR, DE ENTRA DA PRINCIPAL, CONSTANDO DE FORNEC. S/COLOCACAO, DE:- FECHADURA DE CILINDRO CENTRAL, DE LATAO, ACABAMENTO CROMADO;- MACANETA TIPO BOLA, E ESPELHO CIRCULAR, DE LATAO, ACABAMENTO CROMADO;- 3 DO BRADICA	UN	17,00	1.805,15	30.687,55	26%	38.666,31
14.18	14.006.0220-A	PORTA DE MADEIRA DE LEI DE CORRER EM COMPENSADO DE 80X210X3, 5CM, PENDURADA EM ROLDANAS, CORRENDO DENTRO DE TRILHO COO, GUIA DA POR CANALETA EMBUTIDA NO PISO COM MARCO DE 7X3CM, EXCLUSIV E FERRAGENS. FORNECIMENTO E COLOCACAO	UN	1,00	556,33	556,33	26%	700,97
14.19	14.006.0220-F	Porta de madeira de lei de correr em compensado de 90x210x3, 5cm, pendurada em roldanas, correndo dentro de trilho oco, guia da por canaleta embutida no piso com marco de 7x3cm, exclusiv e ferragens. fornecimento e colocacao	UNID	6,00	722,86	4.337,16	26%	5.464,82
14.20	14.007.0090-A	FERRAGENS P/PORTAS DE MADEIRA, DE CORRER, DE 1 FOLHA, CONSTANDO DE FORN. S/COLOC. DE:- FECHADURA C/CHAVE BI-PART., LATAO, ACABAMENTO CROMADO;- 2,00M DE TRILHO EM "U", DE FERRO;- 2 ROLDANAS D E FERRO;- 2 GUIAS DE LATAO, TAMANHO 3/4", SEM CANTONEIRA;- 2,00M CANALET	UN	2,00	450,78	901,56	26%	1.135,96
14.21	14.002.0166-A	GRADE DE ACO COM BARRAS REDONDAS DE 3/4" NA VERTICAL ESPACAD AS DE 10CM, FIXADAS EM BARRAS CHATAS DE 2"X3/8". FORNECIMENTO E COLOCACAO	M2	46,00	854,59	39.311,14	26%	49.532,03
14.22	14.003.0265-A	PROTECAO PARA PORTAS, EM CHAPA DE ALUMINIO FIXADA POR REBITES. FORNECIMENTO E COLOCACAO	M2	1,08	167,35	180,73	26%	227,71



# PLANILHA COM DESONERAÇÃO ANALÍTICO

<b>Construção de Duas Unidades Escola e Creche, Escola Municipalizada Jeohvah Santos</b>			
<b>Processo:</b>	0	<b>SECRETARIA MUNICIPAL DE OBRAS PÚBLICAS</b>	
<b>Endereço:</b>	Rua José Tavares Filho, nº 237, bairro São João, Município de Barra do Piraí - RJ	<b>BDI:</b>	26%
<b>Município:</b>	Barra do Piraí-RJ	<b>BDI DIF:</b>	21%
<b>Natureza:</b>	0	<b>Prazo da Obra: 10 meses</b>	
<b>Mês base de preços:</b>	EMOP/SCO-RJ 10/2022		

ITEM	COMPOSIÇÃO	ESPECIFICAÇÃO DOS SERVIÇOS	UNID.	QUANT.	VALOR UNITÁRIO (R\$)	TOTAL SEM BDI (R\$)	B.D.I. %	TOTAL COM BDI (R\$)
14.23	14.002.0101-A	PORTAO ABRIR UMA OU DUAS FLS.EM GRADIL METAL.,RESIST.AMBIENTES AGRESSIVOS,EXECUT.PAINEL ACO GALV.(GRAMATURA MIN.40G/M2), MALHA RETANG.(200X50)MM E FIO ACO BITOLA MIN.4,3MM,MONT.INTE RMED.ACO GALV.(60X40)MM,EXTREM.MONT.DIM.MIN.(80X80)MM ENGAST ADO BA	M2	25,20	1.229,67	30.987,68	26%	39.044,47
14.24	14.002.0103-A	PORTAO CORRER UMA OU DUAS FLS.,GRADIL METAL.RESIST.AMBIENTES AGRESSIVOS,EXECT.PAINEL ACO GALV.(GRAMATURA MIN.40G/M2),MAL HA RETANG.(200X50)MM,FIO ACO BITOLA MIN.4,3MM,MONT.INTERMEDI ARIOS ACO GALV.(60X40)MM,EXTREM.MONT.DIM.MIN.(80X80)MM ENGAS TADOS B	M2	10,00	1.261,38	12.613,80	26%	15.893,38
14.25	14.010.0010-A	MASTRO METALICO EM TUBO DE FERRO GALVANIZADO DE 3" COM ALTUR A DE 6,00M,EQUIPADO COM ROLDANA COM FIXACAO EM PRISMA DE CON CRETO DE 30X30X50CM.FORNECIMENTO E COLOCACAO	UN	8,00	1.898,86	15.190,88	26%	19.140,50
14.26	14.002.0052-A	PORTINHOLA PARA ALCAPAO,CISTERNA OU CAIXA D'AGUA ELEVADA,EM CHAPA DE FERRO GALVANIZADO Nº16,ATE 0,80M DE ALTURA,COM GUARNICAO E ALCA PARA FECHAMENTO A CADEADO,EXCLUSIVE ESTE.FORNEC IMENTO E COLOCACAO	M2	1,92	707,16	1.357,74	26%	1.710,75
14.27	14.004.0100-A	ESPELHO DE CRISTAL 4MM DE ESPESSURA,COM MOLDURA DE MADEIRA.FORNECIMENTO E COLOCACAO	M2	5,90	363,28	2.143,35	26%	2.700,62
14.28	14.008.0025-F	PORTA ABRIR (2 FOLHAS)P/ARMARIO EM BANCAS.MEDINDO 50X70CM CADA FOLHA, SENDO A PORTA EM ALUMINIO ANODIZADO EM BRONZE OU PRETO, PERFIL SERIE 25, EM VENEZIANA, INCLUSIVE FERRAGENS. FORNECIMENTO E COLOCACAO	M²	14,12	1.101,98	15.559,95	26%	19.605,53
14.29	14.007.0322-A	CADEADO DE 30MM,C/DUPLA TRAVA,DISCO DE SEGURANCA ANTI-GAZUA, CORPO DE LATAO MACICO,CILINDRO DE LATAO TREFILADO.FORNECIMENT O	UN	12,00	22,39	268,68	26%	338,53
14.30	14.006.0372-A	QUADRO MURAL DE CELULOSE PRENSADA COM FLANELOGRAFO, MEDINDO 5 04X123CM, MOLDURA DE MADEIRA ENVERNIZADA,CONFORME PROJETO Nº 6012/EMOP.FORNECIMENTO E COLOCACAO	UN	9,00	1.765,13	15.886,17	26%	20.016,57
14.31	14.008.0093-A	QUADRO DE AULA,MEDINDO 2,00X1,20M, EM COMPENSADO DE 10MM DE ESPESSURA, REVESTIMENTO COM CHAPA DE LAMINADO MELAMINICO NA COR BRANCA BRILHANTE, COM MOLDURA DE MADEIRA ENVERNIZADA DE 10X2,5CM.FORNECIMENTO E COLOCACAO	UN	13,00	665,90	8.656,70	26%	10.907,44
14.32	14.007.0266-A	FERRAGENS PARA PORTAS DE ABRIR,DE FERRO OU ALUMINIO,CONSTAND O DE FORNECIMENTO DAS PECAS:- FECHADURA DE CILINDRO OVALADO P ARA MONTANTES ESTREITOS,EM LATAO,ACABAMENTO CROMADO;- ESPELHO RETANGULAR,EM LATAO,ACABAMENTO CROMADO OU ROSETA CIRCULAR E M LATAO	UN	34,00	121,87	4.143,58	26%	5.220,91
14.33	14.007.0282-A	DOBRADICA 3"X2,1/2",DE LATAO CROMADO,COM PINO,BOLAS E ANEIS DE LATAO.FORNECIMENTO	UN	102,00	47,82	4.877,64	26%	6.145,82
<b>15.0</b>		<b>INSTALAÇÕES ELÉTRICAS, HIDRÁULICAS, SANITÁRIAS E MECÂNICAS</b>				<b>205.959,97</b>		<b>259.509,33</b>
15.1	15.001.0069-A	ABRIGO PARA HIDROMETRO DE 1/2" OU 3/4",NAS DIMENSOES DE (0,4 5X0,12X0,42)M,EMBUTIDO NO MURO,REVESTIDO COM ARGAMASSA DE CIMENTO E SAIBRO,NO TRACO 1:6,COM FUNDO DE CONCRETO NO TRACO 1 :3 E ESPESSURA 3CM,PORTA DE (46X43)CM EM GRADE CONFECIONADA EM FER	UN	2,00	454,08	908,16	26%	1.144,28
15.2	15.001.0078-A	HIDROMETRO COM DIAMETRO DE 3/4".FORNECIMENTO	UN	2,00	154,40	308,80	26%	389,08
15.3	15.002.0080-A	CAIXA DE GORDURA ESPECIAL EM ALVENARIA DE TIJOLOS MACICOS(7X 10X20CM),EM PAREDES DE UMA VEZ(0,20M),MEDINDO 0,80X0,80X0,90 M,INCLUSIVE REVESTIMENTO INTERNO EM ARGAMASSA DE CIMENTO E A REIA NO TRACO 1:3,COM ESPESSURA DE 1,5CM,EXCLUSIVE TAMPAO DE FERRO	UN	2,00	1.605,71	3.211,42	26%	4.046,38
15.4	15.002.0200-A	CAIXA DE INSPECAO/CAIXA PARA AGUAS PLUVIAIS,DE CONCRETO PRE- MOLDADO,CONSTANDO DE CIRCULO DE FUNDO,4 ANEIS SUPERPOSTOS DE 40MM DE ESPESSURA,600MM DE DIAMETRO INTERNO,SEND O 1 ANEL INF ERIOR(ENTRADA E SAIDA),DE 300MM+1 DE 300MM,1 DE 150MM E 1 DE 75MM D	UN	6,00	413,36	2.480,16	26%	3.125,00
15.5	15.002.0624-A	FOSSA SEPTICA,DE CAMARA UNICA,TIPO CILINDRICA,DE CONCRETO PR E-MOLDADO,MEDINDO 1200X2500MM.FORNECIMENTO E COLOCACAO	UN	2,00	1.986,61	3.973,22	26%	5.006,25
15.6	15.002.0662-A	FILTRO ANAEROBIO,DE ANEIS DE CONCRETO PRE- MOLDADO,MEDINDO 12 00X2000MM.FORNECIMENTO E COLOCACAO	UN	2,00	1.582,80	3.165,60	26%	3.988,65
15.7	15.002.0120-A	CAIXA ENTERRADA PARA INSTALACOES TELEFONICAS,TIPO R1, MEDINDO 0,60X0,35X0,50M,EM BLOCOS DE CONCRETO ESTRUTURAL DE 0,10X0,20X0,40M,ASSENTADOS COM ARGAMASSA DE CIMENTO E AREIA,NO TRAC O 1:4 E REVESTIDA INTERNAMENTE COM A MESMA ARGAMASSA,COM TAM PA DE C	UN	2,00	234,09	468,18	26%	589,90

# PLANILHA COM DESONERAÇÃO



## ANALÍTICO

<b>Construção de Duas Unidades Escola e Creche, Escola Municipalizada Jeohvah Santos</b>			
<b>Processo:</b>	<b>0</b>	<b>SECRETARIA MUNICIPAL DE OBRAS PÚBLICAS</b>	
<b>Endereço:</b>	<b>Rua José Tavares Filho, nº 237, bairro São João, Município de Barra do Piraí - RJ</b>	<b>BDI:</b>	<b>26%</b>
<b>Município:</b>	<b>Barra do Piraí-RJ</b>	<b>BDI DIF:</b>	<b>21%</b>
<b>Natureza:</b>	<b>0</b>	<b>Prazo da Obra: 10 meses</b>	
<b>Mês base de preços:</b>	<b>EMOP/SCO-RJ 10/2022</b>		

ITEM	COMPOSIÇÃO	ESPECIFICAÇÃO DOS SERVIÇOS	UNID.	QUANT.	VALOR UNITÁRIO (R\$)	TOTAL SEM BDI (R\$)	B.D.I. %	TOTAL COM BDI (R\$)
15.8	15.036.0028-A	TUBO DE PVC RIGIDO DE 25MM.SOLDAVEL,EXCLUSIVE CONEXOES,EMENDAS,ABERTURA E FECHAMENTO DE RASGO.FORNECIMENTO E ASSENTAMENTO O	M	14,00	9,93	139,02	26%	175,16
15.9	15.003.0177-A	RALO DE COBERTURA SEMI-ESFERICO(TIPO ABACAXI),COM 3".FORNECIMENTO E COLOCACAO	UN	18,00	22,31	401,58	26%	505,99
15.10	15.003.0069-A	INSTALACAO E ASSENTAMENTO DE FOGAO A GAS LIQUEFEITO DE PETRO LEO(EXCLUSIVE FORNECIMENTO DO APARELHO),COMPREENDENDO:5,00M DE TUBO DE FERRO GALVANIZADO DE 1/2",CONEXOES,REGULADORES E DEMAIS PECAS NECESSARIAS	UN	2,00	555,16	1.110,32	26%	1.399,00
15.11	15.004.0010-A	ALCA PARA BARRILETE DE DISTRIBUICAO DO TIPO CONCENTRADO SOB RESERVATORIO DUPLO,INCLUSIVE RAMAIS PARA EXTRAVASOR E LIMPEZA COMPREENDENDO:5,50M DE TUBO DE PVC 50MM,REGISTROS E CONEXOES.FORNECIMENTO E INSTALACAO	UN	4,00	746,90	2.987,60	26%	3.764,37
15.12	15.004.0046-A	INSTALACAO E ASSENTAMENTO DE CHUVEIRO ELETRICO (EXCLUSIVE FORNECIMENTO DO APARELHO E REGISTRO),COMPREENDENDO 5,00M DE TUBO DE PVC DE 25MM,RALO SECO DE PVC DE 100MM COM GRELHA,2,00M DE TUBO DE PVC DE 40MM,30,00M DE FIO 4MM 2,6,00M DE ELETRODUTO DE	UN	8,00	461,01	3.688,08	26%	4.646,98
15.13	15.004.0050-A	INSTALACAO E ASSENTAMENTO DE MICTORIO(EXCLUSIVE FORNECIMENTO DO APARELHO),COMPREENDENDO:3,00M DE TUBO DE PVC DE 25MM,1,50M DE TUBOS DE PVC DE 40MM E 50MM,CADA,CONEXOES E RALO SIFONADO DE PVC COM 100X100X50MM COM TAMPA CEGA	UN	1,00	186,88	186,88	26%	235,46
15.14	15.004.0059-A	INSTALACAO E ASSENTAMENTO DE DUCHINHA MANUAL PARA BANHEIRO(EXCLUSIVE FORNECIMENTO DO APARELHO),COMPREENDENDO:3,00M DE TUBO DE PVC DE 25MM E CONEXOES	UN	11,00	151,72	1.668,92	26%	2.102,83
15.15	15.004.0062-A	INSTALACAO E ASSENTAMENTO DE PIA COM CUBA DUPLA(EXCLUSIVE FORNECIMENTO DO APARELHO),COMPREENDENDO:3,00M DE TUBO DE PVC 25MM,3,00M DE TUBO DE PVC DE 50MM,RABICHO E CONEXOES	UN	10,00	373,62	3.736,20	26%	4.707,61
15.16	15.004.0063-A	INSTALACAO E ASSENTAMENTO DE LAVATORIO DE UMA TORNEIRA(EXCLUSIVE FORNECIMENTO DO APARELHO),COMPREENDENDO:3,00M DE TUBO DE PVC DE 25MM,2,00M DE TUBO DE PVC DE 40MM E CONEXOES	UN	29,00	181,78	5.271,62	26%	6.642,24
15.17	15.004.0067-A	INSTALACAO E ASSENTAMENTO DE FILTRO INDUSTRIAL(EXCLUSIVE FORNECIMENTO DO APARELHO),COMPREENDENDO:3,00M DE TUBO DE PVC SOLDAVEL DE 32MM E CONEXOES	UN	2,00	175,02	350,04	26%	441,05
15.18	15.004.0070-A	INSTALACAO E ASSENTAMENTO DE TANQUE DE SERVICO (EXCLUSIVE FORNECIMENTO DO APARELHO),COMPREENDENDO:3,00M DE TUBO DE PVC D E 25MM,3,00M DE TUBO DE PVC DE 50MM E CONEXOES	UN	7,00	256,91	1.798,37	26%	2.265,94
15.19	15.004.0102-B	INSTALACAO E ASSENTAMENTO DE VASO SANITARIO INDIVIDUAL E VALVULA DE DESCARGA(EXCLUSIVE ESTES)EM PAVIMENTO ELEVADO,COMPREENDENDO:INSTALACAO HIDRAULICA COM 2,00M TUBO PVC 50MM,COM CONEXOES ATE A VALVULA E APOS ESTA ATE VASO,LIGACAO DE ESGOTO COM 3,00M D	UN	11,00	383,06	4.213,66	26%	5.309,21
15.20	15.004.0090-A	INSTALACAO E COLOCACAO DE TORNEIRA PARA JARDIM OU DE LAVAGEM (EXCLUSIVE FORNECIMENTO DA TORNEIRA),COMPREENDENDO: 2,00M DE TUBO DE PVC DE 20MM E CONEXOES	UN	5,00	156,64	783,20	26%	986,83
15.21	15.004.0103-A	INSTALACAO E ASSENTAMENTO VASO SANITARIO INDIVIDUAL COM CAIXA ACOPLADA(EXCLUSIVE ESTES),PAVIMENTO ELEVADO,COMPREENDENDO: INSTALACAO HIDRAULICA C/2,00M TUBO DE PVC 25MM,C/CONEXOES,ATE A CAIXA ACOPLADA,LIGACAO DE ESGOTOS COM 3,00M DE TUBO DE PVC 100	UN	8,00	320,84	2.566,72	26%	3.234,06
15.22	15.004.0181-A	RALO SIFONADO DE PVC(100X100)X50MM,EM PAVIMENTO TERREO,COM TAMPA CEGA,COM 1 ENTRADA DE 40MM E SAIDA DE 50MM,INCLUSIVE LIGACAO DE 50MM DE PVC ATE A CAIXA DE INSPECCAO,CONSIDERANDO A DISTANCIA DO CENTRO DO RALO ATE 2,00M.FORNECIMENTO E INSTALACAO	UN	9,00	79,55	715,95	26%	902,09
15.23	15.004.0255-A	BEBEDOURO ELETRICO, TIPO PRESSAO COM FILTRO INTERNO(EXCLUSIVE FORNECIMENTO DO APARELHO),COMPREENDENDO:2 VARAS DE ELETRODUTO PVC DE 3/4",COM LUVAS,10,00M DE FIO 2,5MM2,TOMADA DE EMBUTIR E CAIXA DE EMBUTIR,4,00M DE TUBO PVC DE 25MM,3,00M DE TUBO PVC	UN	4,00	350,15	1.400,60	26%	1.764,75
15.24	15.005.0201-A	INSTALACAO E ASSENTAMENTO DE AR CONDICIONADO TIPO SPLIT DE 1 2000 BTU'S,COM 1 CONDENSADOR E 1 EVAPORADOR,(VIDE FORNECIMENTO DO APARELHO NA FAMILIA 18.030)INCLUSIVE ACESSORIOS DE FIXACAO,EXCLUSIVE ALIMENTACAO ELETRICA E INTERLIGACAO AO CONDENSADOR/	UN	31,00	751,30	23.290,30	26%	29.345,77





# PLANILHA COM DESONERAÇÃO ANALÍTICA

<b>Construção de Duas Unidades Escola e Creche, Escola Municipalizada Jeovah Santos</b>			
<b>Processo:</b>	<b>0</b>	<b>SECRETARIA MUNICIPAL DE OBRAS PÚBLICAS</b>	
<b>Endereço:</b>	<b>Rua José Tavares Filho, nº 237, bairro São João, Município de Barra do Piraí - RJ</b>	<b>BDI:</b>	<b>26%</b>
<b>Município:</b>	<b>Barra do Piraí-RJ</b>	<b>BDI DIF:</b>	<b>21%</b>
<b>Natureza:</b>	<b>0</b>	<b>Prazo da Obra: 10 meses</b>	
<b>Mês base de preços:</b>	<b>EMOP/SCO-RJ 10/2022</b>		



ITEM	COMPOSIÇÃO	ESPECIFICAÇÃO DOS SERVIÇOS	UNID.	QUANT.	VALOR UNITÁRIO (R\$)	TOTAL SEM BDI (R\$)	B.D.I. %	TOTAL COM BDI (R\$)
15.25	15.006.0010-A	CAIXA DE INCENDIO INTERNA PADRAO CBERJ,DE AÇO,MEDINDO 70X50X 25CM,COMPREENDENDO:2 LANCES DE 15,00M DE MANGUEIRA DE FIBRA DE POLIESTER PURA,TIPO 2,REVESTIDA INTERNAMENTE COM BORRACHA VULCANIZADA NO DIAMETRO DE 1,1/2".EMPATADA,COM REGISTRO ADAP TADOR E	UN	2,00	1.425,00	2.850,00	26%	3.591,00
15.26	15.007.0210-A	PARA-RAIO DE TELHADO, TIPO FRANKLIN, EM LATAO CROMADO, H=37,5CM ,COMPREENDENDO:30,00M DE CORDALHA DE COBRE 16MM2,HASTE DE T ERRA E DEMAIS MATERIAIS NECESSARIOS.FORNECIMENTO E COLOCACAO	UN	2,00	1.436,49	2.872,98	26%	3.619,95
15.27	15.007.0504-A	QUADRO DE DISTRIBUICAO DE ENERGIA,100A,PARA DISJUNTORES TERM O-MAGNETICOS UNIPOLARES,DE EMBUTIR,COM PORTA E BARRAMENTOS D E FASE,NEUTRO E TERRA,TRIFASICO,PARA INSTALACAO DE ATE 18 DI SJUNTORES COM DISPOSITIVO PARA CHAVE GERAL.FORNECIMENTO E COLOCACA	UN	9,00	453,29	4.079,61	26%	5.140,30
15.28	15.007.0570-A	DISJUNTOR TERMOMAGNETICO,MONOPOLAR,DE 10 A 32A,3KA,MODELO DI N, TIPO C.FORNECIMENTO E COLOCACAO	UN	27,00	12,91	348,57	26%	439,19
15.29	15.007.0572-A	DISJUNTOR TERMOMAGNETICO,MONOPOLAR,DE 40 A 63A,3KA,MODELO DI N, TIPO C.FORNECIMENTO E COLOCACAO	UN	27,00	13,72	370,44	26%	466,75
15.30	15.007.0575-A	DISJUNTOR TERMOMAGNETICO,BIPOLAR,DE 10 A 32A,3KA,MODELO DIN, TIPO C.FORNECIMENTO E COLOCACAO	UN	54,00	39,67	2.142,18	26%	2.699,14
15.31	15.007.0601-A	DISJUNTOR TERMOMAGNETICO TRIPOLAR,DE 40 A 63A,3KA,MODELO DIN, TIPO C.FORNECIMENTO E COLOCACAO	UN	54,00	51,57	2.784,78	26%	3.508,82
15.32	15.011.0030-A	ENTRADA DE ENERGIA INDIVIDUAL, PADRAO LIGHT, MEDICAO DIRETA, RE DE AEREA, DEMANDA ENTRE 33,1 E 66,3KVA, INCLUSIVE CAIXA SECCIO NADORA ATE 200A(CSM200)E CAIXA DE PROTECAO ATE 225A(CPG-225) INTERNA E DEMAIS MATERIAIS NECESSARIOS,EXCLUSIVE POSTE,DISJUNTOR	UN	2,00	3.568,09	7.136,18	26%	8.991,58
15.33	15.015.0020-A	INSTALACAO DE PONTO DE LUZ, EMBUTIDO NA LAJE, EQUIVALENTE A 2 VARAS DE ELETRODUTO DE PVC RIGIDO DE 3/4", 12,00M DE FIO 2,5MM2, CAIXAS, CONEXOES, LUVAS, CURVA E INTERRUPTOR DE EMBUTIR COM PLACA FOSFORESCENTE, INCLUSIVE ABERTURA E FECHAMENTO DE RASGO EM ALVEN	UN	133,00	316,00	42.028,00	26%	52.955,28
15.34	15.015.0021-A	INSTALACAO DE PONTO DE LUZ, APARENTE, EQUIVALENTE A 2 VARAS DE ELETRODUTO DE PVC RIGIDO DE 3/4", 12,00M DE FIO 2,5MM2, CAIXAS, CONEXOES, LUVAS, CURVA E INTERRUPTOR DE SOBREPOR	UN	2,00	254,55	509,10	26%	641,46
15.35	15.015.0035-A	INSTALACAO DE UM CONJUNTO DE 2 PONTOS DE LUZ, EMBUTIDO NA LAJE, EQUIVALENTE A 5 VARAS DE ELETRODUTO DE PVC RIGIDO DE 3/4", 33,00M DE FIO 2,5MM2, CAIXAS, CONEXOES, LUVAS, CURVA E INTERRUPTOR DE EMBUTIR COM PLACA FOSFORESCENTE, INCLUSIVE ABERTURA E FECHAME	UN	6,00	610,63	3.663,78	26%	4.616,36
15.36	15.015.0036-A	INSTALACAO DE UM CONJUNTO DE 2 PONTOS DE LUZ, APARENTE, EQUIVALENTE A 5 VARAS DE ELETRODUTO DE PVC RIGIDO DE 3/4", 33,00M DE FIO 2,5MM2, CAIXAS, CONEXOES, LUVAS, CURVA E INTERRUPTOR DE SOBREPOR	UN	5,00	458,95	2.294,75	26%	2.891,38
15.37	15.015.0051-A	INSTALACAO DE UM CONJUNTO DE 3 PONTOS DE LUZ, APARENTE, EQUIVALENTE A 6 VARAS DE ELETRODUTO DE PVC RIGIDO DE 3/4", 50,00M DE FIO 2,5MM2, CAIXAS, CONEXOES, LUVAS, CURVA E INTERRUPTOR DE SOBREPOR	UN	1,00	599,55	599,55	26%	755,43
15.38	15.015.0066-A	INSTALACAO DE UM CONJUNTO DE 4 PONTOS DE LUZ, APARENTE, EQUIVALENTE A 7 VARAS DE ELETRODUTO DE PVC RIGIDO DE 3/4", 50,00M DE FIO 2,5MM2, CAIXAS, CONEXOES, LUVAS, CURVA E INTERRUPTOR DE SOBREPOR	UN	2,00	639,78	1.279,56	26%	1.612,24
15.39	15.015.0065-A	INSTALACAO DE UM CONJUNTO DE 4 PONTOS DE LUZ, EMBUTIDO NA LAJE, EQUIVALENTE A 7 VARAS DE ELETRODUTO DE PVC RIGIDO DE 3/4", 50,00M DE FIO 2,5MM2, CAIXAS, CONEXOES, LUVAS, CURVA E INTERRUPTOR DE EMBUTIR COM PLACA FOSFORESCENTE, INCLUSIVE ABERTURA E FECHAME	UN	1,00	847,47	847,47	26%	1.067,81
15.40	15.015.0095-A	INSTALACAO DE UM CONJUNTO DE 6 PONTOS DE LUZ, EMBUTIDO NA LAJE, EQUIVALENTE A 9 VARAS DE ELETRODUTO DE PVC RIGIDO DE 3/4", 66,00M DE FIO 2,5MM2, CAIXAS, CONEXOES, LUVAS, CURVA E INTERRUPTOR DE EMBUTIR COM PLACA FOSFORESCENTE, INCLUSIVE ABERTURA E FECHAME	UN	3,00	1.105,69	3.317,07	26%	4.179,50
15.41	15.015.0096-A	INSTALACAO DE UM CONJUNTO DE 6 PONTOS DE LUZ, APARENTE, EQUIVALENTE A 9 VARAS DE ELETRODUTO DE PVC RIGIDO DE 3/4", 66,00M DE FIO 2,5MM2, CAIXAS, CONEXOES, LUVAS, CURVA E INTERRUPTOR DE SOBREPOR	UN	13,00	835,31	10.859,03	26%	13.682,37
15.42	15.015.0184-A	INSTALACAO DE PONTO DE WI-FI, COMPREENDENDO: 1 VARA DE ELETRODUTO DE 3/4", CONEXOES E CAIXAS, EXCLUSIVE CABOS OU FIOS	UN	16,00	138,01	2.208,16	26%	2.782,28

# PLANILHA COM DESONERAÇÃO ANALÍTICO

<b>Construção de Duas Unidades Escola e Creche, Escola Municipalizada Jeohvah Santos</b>			
<b>Processo:</b>	0	<b>SECRETARIA MUNICIPAL DE OBRAS PÚBLICAS</b>	
<b>Endereço:</b>	Rua José Tavares Filho, nº 237, bairro São João, Município de Barra do Piraí - RJ	<b>BDI:</b>	26%
<b>Município:</b>	Barra do Piraí-RJ	<b>BDI DIF:</b>	21%
<b>Natureza:</b>	0	<b>Prazo da Obra: 10 meses</b>	
<b>Mês base de preços:</b>	EMOP/SCO-RJ 10/2022		



ITEM	COMPOSIÇÃO	ESPECIFICAÇÃO DOS SERVIÇOS	UNID.	QUANT.	VALOR UNITÁRIO (R\$)	TOTAL SEM BDI (R\$)	B.D.I. %	TOTAL COM BDI (R\$)
15.43	15.015.0186-A	INSTALACAO DE PONTO PARA ANTENA DE TV OU SISTEMA DE CFTV,COM PREENDENDO: 1 VARA DE ELETRODUTO DE 3/4",CONEXOES E CAIXAS,EXCLUSIVE CABOS OU FIOS	UN	4,00	156,65	626,60	26%	789,51
15.44	15.015.0203-A	INSTALACAO DE PONTO DE TELEFONE E LOGICA,COMPREENDENDO:2 VARAS DE ELETRODUTO DE 3/4",CONEXOES E CAIXAS,EXCLUSIVE CABOS O U FIOS	UN	20,00	187,35	3.747,00	26%	4.721,22
15.45	15.015.0207-A	INSTALACAO DE PONTO DE CAMPAINHA DE ALTA POTENCIA,COMPREENDE NDO:5 VARAS DE ELETRODUTO DE 3/4",50,00M DE FIO 1,5MM2,BOTEO IRA E CAMPAINHA PROPRIAMENTE DITA	UN	2,00	472,04	944,08	26%	1.189,54
15.46	15.015.0213-A	INSTALACAO DE PONTO DE VENTILADOR DE TETO,EQUIVALENTE A 2 VA RAS DE ELETRODUTO DE PVC RIGIDO DE 3/4",EMBUTIDO NA LAJE,12,00M DE FIO 2,5MM2,CONEXOES,LUVAS E CURVA,EXCLUSIVE INTERRUPT OR E ESPELHO,INCLUSIVE ABERTURA E FECHAMENTO DE RASGO EM ALV ENARIA	UN	50,00	280,69	14.034,50	26%	17.683,47
15.47	15.015.0250-A	INSTALACAO DE PONTO DE TOMADA,EMBUTIDO NA ALVENARIA,EQUIVALE NTE A 2 VARAS DE ELETRODUTO DE PVC RIGIDO DE 3/4",18,00M DE FIO 2,5MM2,CAIXAS,CONEXOES E TOMADA DE EMBUTIR,2P+T,10A,PADR AO BRASILEIRO,COM PLACA FOSFORESCENTE,INCLUSIVE ABERTURA E F ECHAMEN	UN	54,00	307,84	16.623,36	26%	20.945,43
15.48	15.018.0250-A	CAIXA DE PASSAGEM DE SOBREPOR,EM ACO,COM TAMP A PARAFUSADA,DE 12X12CM.FORNECIMENTO E COLOCACAO	UN	20,00	24,67	493,40	26%	621,68
15.49	15.028.0010-A	COLOCACAO DE RESERVATORIO DE FIBROCIMENTO,FIBRA DE VIDRO OU SEMELHANTE COM 1000L,INCLUSIVE PECAS DE APOIO EM ALVENARIA E MADEIRA SERRADA,E FLANGES DE LIGACAO HIDRAULICA,EXCLUSIVE F ORNECIMENTO DO RESERVATORIO	UN	8,00	611,76	4.894,08	26%	6.166,54
15.50	15.028.0025-A	COLOCACAO DE RESERVATORIO DE FIBROCIMENTO,FIBRA DE VIDRO OU SEMELHANTE DE 5.000L,INCLUSIVE PECAS DE APOIO EM ALVENARIA E MADEIRA SERRADA,E FLANGES DE LIGACAO HIDRAULICA,EXCLUSIVE FO RNECIMENTO DO RESERVATORIO	UN	1,00	808,46	808,46	26%	1.018,65
15.51	15.065.0010-A	LIGACAO PREDIAL DE ESGOTO SANITARIO,SEGUNDO INSTRUCOES DA CE DAE,INCLUSIVE CAIXA DE INSPECAO COM TAPPAO DE FERRO FUNDIDO NODULAR,CLASSE B125,CONFORME ABNT NBR 10160,EM LOGRADOURO DO TADO DE COLETOR DUPLO,ESTE CUSTO INCLUI ESCAVACAO E REATERRO	UN	2,00	2.192,51	4.385,02	26%	5.525,12
15.52	15.067.0001-A	CAVALETE TIPO A,COMPREENDENDO TODOS OS RECURSOS NECESSARIOS CONFORME INSTRUCOES DO EDITAL DA CEDAE,DIAMETRO DE 1/2". FORN ECIMENTO E COLOCACAO	UN	2,00	193,83	387,66	26%	488,45
<b>16,0</b>		<b>COBERTURAS, ISOLAMENTOS E IMPERMEABILIZAÇÕES</b>				<b>398.852,81</b>		<b>502.554,50</b>
16.1	16.005.0006-A	COBERTURA EM TELHAS TRAPEZOIDAIS DE GALVALUME,COM ESPESSURA APROXIMADA DE 0,5MM,SOBREPOSICAO LATERAL DE UMA ONDA E LONGI TUDINAL DE 0,20M,FIXACAO COM PARAFUSOS OU HASTES DE ALUMINIO 5/16"X250MM COM ROSCA,EXCLUSIVE MADEIRAMENTO E CUMEEIRA,MED IDA PELA	M2	482,55	78,46	37.860,87	26%	47.704,69
16.2	16.005.0018-A	CALHA DE GALVALUME,0,30M,EM CHAPA DE ESPESSURA APROXIMADA DE 0,7MM E DESENVOLVIMENTO DE 1M.FORNECIMENTO E COLOCACAO	M	41,20	234,56	9.663,87	26%	12.176,47
16.3	16.004.0055-A	CONDUTOR CIRCULAR PARA CALHA DE BEIRAL DE PVC,DN 88,INCLUSIV E CONEXOES.FORNECIMENTO E COLOCACAO	M	184,00	67,56	12.431,04	26%	15.663,11
16.4	16.005.0008-A	CUMEEIRA DE GALVALUME,COM ESPESSURA APROXIMADA DE 0,5MM,0,30 M DE ABA PARA CADA LADO,PARA TELHAS TRAPEZOIDAIS.FORNECIMENT O E COLOCACAO	M	99,01	109,22	10.813,87	26%	13.625,47
16.5	16.005.0075-A	COBERTURA TERMO-ISOLANTE,DUPLA,TRAPEZOIDAL,GALVALUME 0,40MM, P/USO ONDE SE REQUER CONFORTO TERMICO,DUPLA ESTANQUEIDADE LA TERAL,S/PINTURA,RECHEIO DE POLIESTIRENO EXPANDIDO(EPS ALTURA =40MM)C/RETARDANTE A CHAMA E DENSIDADE CONFORME ABNT NBR-11. 752.LA	M2	1.025,38	212,93	218.334,16	26%	275.101,04
16.6	16.005.0027-A	RUFO DE GALVALUME COM MEDIDAS APROXIMADAS DE (0,7X500)MM.FOR NECIMENTO E COLOCACAO	M	106,71	146,98	15.684,23	26%	19.762,12
16.7	16.005.0035-A	COBERTURA EM TELHAS DE GALVALUME COM ACABAMENTO EM VERNIZ EM 1 FACE E PINTADA NA OUTRA,MODELO TRAPEZOIDAL OU ONDULADA,NA ESPESSURA DE 0,5MM,MEDIDA PELA AREA REAL DE COBERTURA.FORNE CIMENTO E COLOCACAO	M2	470,30	105,04	49.400,31	26%	62.244,39
16.8	16.005.0052-A	RUFO EM GALVALUME,COM ACABAMENTO EM VERNIZ EM 1 FACE E PINTA DA NA OUTRA,TRAPEZOIDAL OU ONDULADA,MEDINDO APROXIMADAMENTE (1265X600X0,5)MM.FORNECIMENTO E COLOCACAO	M	235,15	145,50	34.214,32	26%	43.110,04
16.9	16.020.0001-A	IMPERMEABILIZACAO C/MANTA A BASE ASFALTO MODIFICADO C/POLIME ROS,CONFORME ABNT NBR 9952,TIPO III-B,ESP.4,00MM,CONSUMO MIN IMO 1,15M2/M2,APLICACAO CHAMA MACARICO SOBRE PRIMER ASFALTIC O BASE AGUA OU SOLVENTE,CONSUMO 0,40KG/M2,INCL.ESTE,SUBSTRAT O CAIM	M2	121,34	86,12	10.450,14	26%	13.167,17

# PLANILHA COM DESONERAÇÃO ANALÍTICO

<b>Construção de Duas Unidades Escola e Creche, Escola Municipalizada Jeohvah Santos</b>			
<b>Processo:</b>	0	<b>SECRETARIA MUNICIPAL DE OBRAS PÚBLICAS</b>	
<b>Endereço:</b>	Rua José Tavares Filho, nº 237, bairro São João, Município de Barra do Piraí - RJ	<b>BDI:</b>	26%
<b>Município:</b>	Barra do Piraí-RJ	<b>BDI DIF:</b>	21%
<b>Natureza:</b>	0	<b>Prazo da Obra: 10 meses</b>	
<b>Mês base de preços:</b>	EMOP/SCO-RJ 10/2022		



ITEM	COMPOSIÇÃO	ESPECIFICAÇÃO DOS SERVIÇOS	UNID.	QUANT.	VALOR UNITÁRIO (R\$)	TOTAL SEM BDI (R\$)	B.D.I. %	TOTAL COM BDI (R\$)
<b>17,0</b>		<b>PINTURAS</b>				<b>149.687,56</b>		<b>188.606,29</b>
17.1	17.017.0100-A	PREPARO DE MADEIRA NOVA, INCLUSIVE LIXAMENTO, LIMPEZA, UMA DEMAO O DE VERNIZ ISOLANTE INCOLOR, DUAS DEMAOS DE MASSA PARA MADEIRA, LIXAMENTO E REMOCAO DE PO, E UMA DEMAO DE FUNDO SINTETICO NIVELADOR	M2	143,64	43,60	6.262,70	26%	7.891,00
17.2	17.017.0140-A	PINTURA INTERNA OU EXTERNA SOBRE MADEIRA NOVA, COM ESMALTE SINTETICO ALQUIDICO, BRILHANTE OU ACETINADA EM DUAS DEMAOS SOBRE E SUPERFICIE PREPARADA COM MATERIAL DA MESMA LINHA, CONFORME O ITEM 17.017.0100, EXCLUSIVE ESTE PREPARO	M2	143,64	8,80	1.264,03	26%	1.592,67
17.3	17.017.0320-A	PINTURA INTERNA OU EXTERNA SOBRE FERRO, COM ESMALTE SINTETICO BRILHANTE OU ACETINADO APOS LIXAMENTO, LIMPEZA, DESENGORDURAMENTO, UMA DEMAO DE FUNDO ANTICORROSIVO NA COR LARANJA DE SECA GEM RAPIDA E DUAS DEMAOS DE ACABAMENTO	M2	780,40	19,04	14.858,81	26%	18.722,10
17.4	17.020.0010-A	ENVERNIZAMENTO DE MADEIRA COM VERNIZ TIPO COPAL BRILHANTE PARA INTERIOR, INCLUSIVE LIXAMENTO, UMA DEMAO DE VERNIZ IMUNIZANTE E IMPERMEABILIZANTE INCOLOR, ANILINA E UMA DEMAO DE ACABAMENTO	M2	62,83	13,82	868,36	26%	1.094,13
17.5	17.018.0113-A	PINTURA COM TINTA LATEX SEMIBRILHANTE, FOSCA OU ACETINADA, CLASSIFICACAO PREMIUM OU STANDARD (NBR 15079), PARA INTERIOR E EXTERIOR, BRANCA OU COLORIDA, SOBRE TUILO, CONCRETO LISO, CIMENTO SEM AMIANTO, E REVESTIMENTO, INCLUSIVE LIXAMENTO, UMA DEMAO DE SELA	M2	4.025,26	30,40	122.367,84	26%	154.183,47
17.6	17.040.0021-A	MARCAÇÃO DE QUADRA DE ESPORTE OU VAGA DE GARAGEM COM TINTA ACRILICA PROPRIA PARA PINTURA DE PISOS, COM UTILIZACAO DE SELADOR E SOLVENTE PROPRIO E FITA CREPE COMO LIMITADOR DE LINHAS, MEDIDA PELA AREA REAL DE PINTURA	M2	16,45	58,66	965,19	26%	1.216,13
17.7	17.040.0024-A	PINTURA DE PISO CIMENTADO LISO COM TINTA 100% ACRILICA, INCLUSIVE LIXAMENTO, LIMPEZA E TRES DEMAOS DE ACABAMENTO APLICADAS A ROLO DE LA, DILUICAO EM AGUA A 20%	M2	223,55	13,87	3.100,63	26%	3.906,79
<b>18,0</b>		<b>APARELHOS HIDRÁULICOS, SANITÁRIOS, ELÉTRICOS, MECÂNICOS E ESPORTIVOS</b>				<b>252.788,22</b>		<b>318.512,93</b>
18.1	18.002.0014-A	LAVATORIO DE LOUCA BRANCA, COM COLUNA SUSPensa, PARA PESSOAS COM NECESSIDADES ESPECIFICAS, COM MEDIDAS EM TORNO DE (45,5X35,5)CM, INCLUSIVE SIFAO EM PVC FLEXIVEL, VALVULA DE ESCOAMENTO CROMADA, RABICHO EM PVC, TORNEIRA DE FECHAMENTO AUTOMATICO DE PAREDE, A	UN	4,00	950,60	3.802,40	26%	4.791,02
18.2	18.002.0016-F	LAVATORIO DE LOUCA BRANCA TIPO MEDIO LUXO, COM LADRAO E MEDIDAS EM TORNO DE 55X45CM, COM COLUNA, INCLUSIVE ACESSORIOS DE FIXACAO, FERRAGENS EM METAL CROMADO: SIFAO 1680 DE 1"X1.1/4", TORNEIRA TIPO BANCA, 1875 OU SIMILAR, COM AREJADOR, VALVULA DE ESCOAMENTO 1603, RABICHO CROMADO DE 1/2". FORNECIMENTO	UN	7,00	524,54	3.671,78	26%	4.626,44
18.3	18.002.0026-A	LAVATORIO DE LOUCA BRANCA DE EMBUTIR (CUBA), TIPO MEDIO LUXO, SEM LADRAO, COM MEDIDAS EM TORNO DE (52X39)CM, FERRAGENS EM METAL CROMADO: SIFAO 1680 1"X1.1/4", TORNEIRA PARA LAVATORIO TIPO BANCA 1193 OU SIMILAR DE 1/2" E VALVULA DE ESCOAMENTO 1600, RABICHO E	UN	22,00	217,88	4.793,36	26%	6.039,63
18.4	18.002.0031-A	TANQUE DE LOUCA BRANCA, COM COLUNA E MEDIDAS EM TORNO DE (60X56)CM, INCLUSIVE ACESSORIOS DE FIXACAO, FERRAGENS EM METAL CROMADO: TORNEIRA DE PRESSAO, 1158 OU SIMILAR, DE 1/2", VALVULA DE ESCOAMENTO 1606 E SIFAO 1680 DE 1.1/2"X1.1/2". FORNECIMENTO	UN	7,00	647,88	4.535,16	26%	5.714,30
18.5	18.016.0027-A	TANQUE INDUSTRIAL EM ACO INOXIDAVEL AISI 304, PARA LAVAGEM DE PANELOS, MEDINDO APROXIMADAMENTE (0,61X0,706X0,305)M, FORNECIMENTO E COLOCACAO	UN	2,00	2.800,56	5.601,12	26%	7.057,41
18.6	18.017.0022-A	FILTRO PARA USO DOMESTICO COM CARCACA ATOXICA EM POLIPROPILENO COM 2 ELEMENTOS FILTRANTES DE CELULOSE E CARVAO ATIVADO, PARA VAZAO ATE 720L/H, CONEXAO DE 1" SEM REGISTRO, FORNECIMENTO	UN	2,00	545,65	1.091,30	26%	1.375,03
18.7	18.002.0065-A	VASO SANITARIO DE LOUCA BRANCA, TIPO POPULAR, COM CAIXA ACOPLADA, COMPLETO, COM MEDIDAS EM TORNO DE (35X65X35)CM, INCLUSIVE ASSENTO PLASTICO TIPO POPULAR, BOLSA DE LIGACAO, RABICHO EM PVC E ACESSORIOS DE FIXACAO, FORNECIMENTO	UN	8,00	358,11	2.864,88	26%	3.609,74
18.8	18.002.0090-A	VASO SANITARIO DE LOUCA BRANCA OU BRANCO GELO, PARA PESSOAS COM NECESSIDADES ESPECIFICAS, INCLUSIVE ASSENTO ESPECIAL, BOLSA DE LIGACAO E ACESSORIOS DE FIXACAO, FORNECIMENTO	UN	4,00	639,52	2.558,08	26%	3.223,18
18.9	18.006.0020-A	VASO SANITARIO DE LOUCA BRANCA, INFANTIL, INCLUSIVE ACESSORIOS DE FIXACAO, FORNECIMENTO	UN	7,00	292,85	2.049,95	26%	2.582,93

# PLANILHA COM DESONERAÇÃO ANALÍTICO

<b>Construção de Duas Unidades Escola e Creche, Escola Municipalizada Jeovah Santos</b>			
<b>Processo:</b>	0	<b>SECRETARIA MUNICIPAL DE OBRAS PÚBLICAS</b>	
<b>Endereço:</b>	Rua José Tavares Filho, nº 237, bairro São João, Município de Barra do Piraí - RJ	<b>BDI:</b>	26%
<b>Município:</b>	Barra do Piraí-RJ	<b>BDI DIF:</b>	21%
<b>Natureza:</b>	0	<b>Prazo da Obra: 10 meses</b>	
<b>Mês base de preços:</b>	EMOP/SCO-RJ 10/2022		

ITEM	COMPOSIÇÃO	ESPECIFICAÇÃO DOS SERVIÇOS	UNID.	QUANT.	VALOR UNITÁRIO (R\$)	TOTAL SEM BDI (R\$)	B.D.I. %	TOTAL COM BDI (R\$)
18.10	18.005.0027-A	ASSENTO SANITARIO DE PLASTICO,PARA VASO INFANTIL,FORNECIMENTO E COLOCACAO	UN	7,00	55,29	387,03	26%	487,65
18.11	18.016.0110-A	BARRA DE APOIO EM ACO INOXIDAVEL A ISI 304,TUBO DE 1.1/4",EM "L",INCLUSIVE FIXACAO COM PARAFUSOS INOXIDAVEIS E BUCHAS PLASTICAS,MEDINDO 70X70CM,PARA PESSOAS COM NECESSIDADES ESPECIFICAS.FORNECIMENTO E COLOCACAO	UN	4,00	324,57	1.298,28	26%	1.635,83
18.12	18.016.0100-A	BARRA DE APOIO PARA LAVATORIO DE CENTRO,EM ACO INOXIDAVEL A ISI 304,TUBO DE 1.1/4",INCLUSIVE FIXACAO COM PARAFUSOS INOXIDAVEIS E BUCHAS PLASTICAS,MEDINDO 60X40CM,PARA PESSOAS COM NECESSIDADES ESPECIFICAS.FORNECIMENTO E COLOCACAO	UN	4,00	271,09	1.084,36	26%	1.366,29
18.13	18.021.0035-A	RESERVATORIO APOIADO PARA ARMAZENAMENTO DE AGUA POTAVEL OU PARA APROVEITAMENTO DE AGUA DA CHUVA AAC,EM FIBRA DE VIDRO OU POLIETILENO,COM CAPACIDADE EM TORNO DE 1000L,INCLUSIVE TAMP A DE VEDACAO COM ESCOTILHA E FIXADORES,CONFORME ABNT NBR 155 27.1221	UN	8,00	360,40	2.883,20	26%	3.632,83
18.14	18.021.0055-A	RESERVATORIO PRFV POLIESTER REFORCADO FIBRA VIDRO,CAPAC.5000 L, DIM.APROX.(DIAM:2,00MXALT:1,80M),AGUA POTAVEL OU APROVEITAMENTO AGUA CHUVA AAC,INCL.TAMPA PRESSAO PARAFUS.,CONF.ABNT N BR 15527.12217 E 8220.FABRIC.P/OPER.SOB-REGIME DE CARGA OSC. CICLIC	UN	1,00	3.090,55	3.090,55	26%	3.894,09
18.15	18.029.0070-A	BOMBA CENTRIFUGA SUBMERSA,PARA AGUAS SERVIDAS,DE 0,5CV,110/2 20V.FORNECIMENTO E COLOCACAO	UN	1,00	3.418,61	3.418,61	26%	4.307,44
18.16	18.025.0007-A	BEBEDOURO EM ACO INOXIDAVEL,MODELO INDUSTRIAL,COM 4 TORNEIRA S,CAPACIDADE DE RESERVATORIO DE 200L E VAZAO MINIMA DE 30L/H.,CONFORME ABNT NBR 16236.FORNECIMENTO	UN	4,00	3.352,03	13.408,12	26%	16.894,23
18.17	18.025.0010-A	BEBEDOURO ELETRICO,110/220V,DE MESA,PARA GARRAFAO (EXCLUSIVE ESTE),COM DUAS SAIDAS,AGUA GELADA E TEMPERATURA AMBIENTE,CONFORME ABNT NBR 16236.FORNECIMENTO	UN	4,00	370,79	1.483,16	26%	1.868,78
18.18	18.003.0007-A	VALVULA DE DESCARGA EXTERNA,ACIONAMENTO POR ALAVANCA,COM REGULAGEM DE TEMPO DE DESCARGA E VAZAO,BITOLA DE 1.1/4",PARA PRESSAO DE SERVICO ENTRE 2 A 40MCA.FORNECIMENTO	UN	11,00	1.715,88	18.874,68	26%	23.782,09
18.19	18.005.0010-A	SABONETEIRA EM PLASTICO ABS,PARA SABONETE LIQUIDO.FORNECIMENTO E COLOCACAO	UN	44,00	37,43	1.646,92	26%	2.075,11
18.20	18.005.0012-A	PORTA-TOALHA DE PAPEL EM PLASTICO ABS.FORNECIMENTO E COLOCACAO	UN	44,00	41,40	1.821,60	26%	2.295,21
18.21	18.005.0013-A	PORTA PAPEL HIGIENICO EM PLASTICO ABS.FORNECIMENTO E COLOCACAO	UN	19,00	31,40	596,60	26%	751,71
18.22	18.006.0040-A	SABONETEIRA,DE SOBREPOR,EM METAL CROMADO.FORNECIMENTO E COLOCACAO	UN	8,00	29,92	239,36	26%	301,59
18.23	18.006.0037-A	MICTORIO DE LOUCA BRANCA,COM SIFAO INTEGRADO E MEDIDAS EM TORNO DE 33X28X53CM,INCLUSIVE ACESSORIOS DE FIXACAO.FORNECIMENTO	UN	1,00	219,88	219,88	26%	277,04
18.24	18.007.0075-A	CHUVEIRO ELETRICO,EM METAL CROMADO,EM 110/220V,COM BRACO CROMADO DE 1/2" E 1 REGISTRO DE PRESSAO 1416 DE 3/4",COM CANOPLA E VOLANTE EM METAL CROMADO.FORNECIMENTO	UN	8,00	260,07	2.080,56	26%	2.621,50
18.25	18.009.0065-A	TORNEIRA PARA PIA,COM AREJADOR,TUBO MOVEL,TIPO PAREDE,1168 O U SIMILAR,DE 1/2"X22CM APROXIMADAMENTE,EM METAL CROMADO.FORN ECIMENTO	UN	10,00	63,76	637,60	26%	803,37
18.26	18.016.0042-A	CUBA DUPLA DE ACO INOXIDAVEL,MEDINDO APROXIMADAMENTE (820X34 0X150)MM,EM CHAPA 20.304,COM 2 VALVULAS DE ESCOAMENTO TIPO A MERICANA 1623.2 SIFOS 1680 1.1/2" X 1.1/2",EXCLUSIVE TORNEIRA.FORNECIMENTO E COLOCACAO	UN	10,00	914,26	9.142,60	26%	11.519,67
18.27	18.016.0015-A	COIFA DE ACO INOXIDAVEL,DE 2,10X1,20M,DE CHAPA 18.304,INCLUSIVE 3,00M DE DUTO COM 500X500MM DE SECAO,EM CHAPA 22,1 EXAUS TOR CENTRIFUGO TIPO CARAMUJO,EM CHAPA DE ACO CARBONO 1020 CO M MOTOR 3CV NAS TENSOES 110/220V.FORNECIMENTO E COLOCACAO	UN	2,00	11.071,51	22.143,02	26%	27.900,20
18.28	18.009.0079-A	TORNEIRA PARA JARDIM,DE 1/2"X10CM APROXIMADAMENTE,EM METAL CROMADO.FORNECIMENTO	UN	5,00	26,16	130,80	26%	164,80
18.29	18.027.0040-A	LUMINARIA DE EMERGENCIA DE SOBREPOR,EM PLASTICO,EQUIPADA COM BATERIA SELADA RECARREGAVEL COM 60 LAMPADAS EM LED.FORNECIMENTO E COLOCACAO	UN	113,00	73,33	8.286,29	26%	10.440,72
18.30	18.027.0098-A	LUMINARIA FECHADA (REFLETOR),PARA ILUMINACAO DE QUADRAS DE ESPORTES E AFINS,PARA LAMPADA LED DE 50W,INCLUSIVE ESTA.FORNECIMENTO E COLOCACAO	UN	12,00	57,68	692,16	26%	872,12
18.31	18.027.0496-A	LUMINARIA LED TUBULAR DE SOBREPOR, 2X18W (INCLUSIVE LAMPADAS),CORPO EM CHAPA DE ACO TRATADA E PINTURA ELETROSTATICA BRANCA, REFLETOR EM ALUMINIO DE ALTO BRILHO, COM VISOR ACRILICO TRANSLUCIDO, SEM REATOR.FORNECIMENTO E COLOCACAO	UN	110,00	244,92	26.941,20	26%	33.945,91
18.32	IT 29.05.0200	Arandela oval em alumínio fundido com grade de protecao e vidro temperado modelo RPI-3016/P marca Raphael Paci ou similar, para lampada fluorescente compacta, espiral, 15W, base E-27, 127V, cor amarela. Fornecimento e instalacao.(desonerado)	un	161,00	115,44	18.585,84	26%	23.418,15

# PLANILHA COM DESONERAÇÃO ANALÍTICO

<b>Construção de Duas Unidades Escola e Creche, Escola Municipalizada Jeovah Santos</b>			
<b>Processo:</b>	0	<b>SECRETARIA MUNICIPAL DE OBRAS PÚBLICAS</b>	
<b>Endereço:</b>	Rua José Tavares Filho, nº 237, bairro São João, Município de Barra do Piraí - RJ	<b>BDI:</b>	26%
<b>Município:</b>	Barra do Piraí-RJ	<b>BDI DIF:</b>	21%
<b>Natureza:</b>	0	<b>Prazo da Obra: 10 meses</b>	
<b>Mês base de preços:</b>	EMOP/SCO-RJ 10/2022		

ITEM	COMPOSIÇÃO	ESPECIFICAÇÃO DOS SERVIÇOS	UNID.	QUANT.	VALOR UNITÁRIO (R\$)	TOTAL SEM BDI (R\$)	B.D.I. %	TOTAL COM BDI (R\$)
18.33	18.027.0520-A	LUMINARIA LED TUBULAR DE EMBUTIR, 2X18W (INCLUSIVE LAMPADAS), CORPO EM CHAPA DE AÇO TRATADA E PINTURA ELETROSTÁTICA BRANCA, REFLETOR EM ALUMÍNIO DE ALTO BRILHO, COM VISOR ACRÍLICO TRANSLUCIDO, SEM REATOR. FORNECIMENTO E COLOCACAO	UN	12,00	259,54	3.114,48	26%	3.924,24
18.34	18.036.0001-A	VENTILADOR DE PAREDE, OSCILANTE, DIÂMETRO 24", MOTOR DE 1 A 6HP, ROTACAO 1150RPM, VAZAO 300M3/MINUTO, 110/220V. FORNECIMENTO E COLOCACAO	UN	50,00	247,51	12.375,50	26%	15.593,13
18.35	18.045.0025-A	POSTE DE CONCRETO, COM SECAO CIRCULAR, COM 9,00M DE COMPRIMENTO O E CARGA NOMINAL NO TOPO DE 150KG. INCLUSIVE ESCAVACAO, EXCLUSIVE TRANSPORTE. FORNECIMENTO E COLOCACAO	UN	2,00	1.452,11	2.904,22	26%	3.659,31
18.36	18.081.0052-A	BANCA DE GRANITO CINZA CORUMBA, COM 2CM DE ESPESSURA, COM ABERTURA PARA 3 CUBAS (EXCLUSIVE ESTAS), SOBRE APOIOS DE ALVENARIA DE MEIA VEZ E VERGA DE CONCRETO, SEM REVESTIMENTO. FORNECIMENTO E COLOCACAO	M2	7,68	727,76	5.589,19	26%	7.042,37
18.37	18.081.0051-A	BANCA DE GRANITO CINZA CORUMBA, COM 2CM DE ESPESSURA, COM ABERTURA PARA 2 CUBAS (EXCLUSIVE ESTAS), SOBRE APOIOS DE ALVENARIA DE MEIA VEZ E VERGA DE CONCRETO, SEM REVESTIMENTO. FORNECIMENTO E COLOCACAO	M2	20,51	727,74	14.924,49	26%	18.804,85
18.38	18.081.0053-A	BANCA DE GRANITO CINZA CORUMBA, COM 2CM DE ESPESSURA, COM ABERTURA PARA 4 CUBAS (EXCLUSIVE ESTAS), SOBRE APOIOS DE ALVENARIA DE MEIA VEZ E VERGA DE CONCRETO, SEM REVESTIMENTO. FORNECIMENTO E COLOCACAO	M2	6,27	727,79	4.563,24	26%	5.749,68
18.39	18.081.0054-A	BANCA DE GRANITO CINZA CORUMBA, COM 2CM DE ESPESSURA, COM ABERTURA PARA 5 CUBAS (EXCLUSIVE ESTAS), SOBRE APOIOS DE ALVENARIA DE MEIA VEZ E VERGA DE CONCRETO, SEM REVESTIMENTO. FORNECIMENTO E COLOCACAO	M2	4,77	727,79	3.471,55	26%	4.374,15
18.40	18.081.0050-A	BANCA DE GRANITO CINZA CORUMBA, COM 2CM DE ESPESSURA, COM ABERTURA PARA 1 CUBA (EXCLUSIVE ESTA), SOBRE APOIOS DE ALVENARIA DE MEIA VEZ E VERGA DE CONCRETO, SEM REVESTIMENTO. FORNECIMENTO E COLOCACAO	M2	2,88	727,75	2.095,92	26%	2.640,85
18.41	18.081.0020-A	BANCA SECA DE GRANITO CINZA CORUMBA, COM 2CM DE ESPESSURA E 60CM DE LARGURA, SOBRE APOIOS DE ALVENARIA DE MEIA VEZ E VERGA DE CONCRETO, SEM REVESTIMENTO. FORNECIMENTO E COLOCACAO	M	26,60	290,39	7.724,37	26%	9.732,70
18.42	18.070.0005-A	PRATELEIRA DE MARMORE BRANCO NACIONAL, COM 30CM DE LARGURA E 2CM DE ESPESSURA, SOBRE CONSOLO DE FERRO. FORNECIMENTO E COLOCACAO	M	164,00	109,60	17.974,40	26%	22.647,74
18.43	18.081.0100-A	FRONTISPICIO DE GRANITO CINZA CORUMBA, COM SECAO DE 5X2CM, INCLUSIVE REJUNTAMENTO. FORNECIMENTO E COLOCACAO	M	60,08	56,20	3.376,49	26%	4.254,37
18.44	18.200.0002-A	POSTE PARA VOLEIBOL EM TUBO DE FERRO GALVANIZADO, COM CATRACA E BUCHAS. FORNECIMENTO	PAR	1,00	985,44	985,44	26%	1.241,65
18.45	18.200.0003-A	REDE DE VOLEIBOL OFICIAL COM CABO DE AÇO. FORNECIMENTO	UN	1,00	189,48	189,48	26%	238,74
18.46	18.200.0004-A	TRAVE DESMONTAVEL PARA FUTEBOL DE SALAO, EM TUBO DE FERRO GALVANIZADO E BUCHAS. FORNECIMENTO	PAR	1,00	3.296,00	3.296,00	26%	4.152,96
18.47	18.200.0005-A	REDE DE NYLON PARA FUTEBOL DE SALAO. FORNECIMENTO	PAR	1,00	143,00	143,00	26%	180,18
<b>21,0</b>		<b>ILUMINAÇÃO PÚBLICA</b>				<b>13.612,50</b>		<b>17.151,75</b>
21.1	21.003.0057-F	POSTE DE ILUMINAÇÃO PARA JARDIM RETO DUPLO, SEM SAPATA, ALTURA 4,50M, EQUIPADO COM LÂMPADA DE LED, 50W, (INCLUSIVE ESTA). FORNECIMENTO E COLOCACAO	UNID	9,00	1.512,50	13.612,50	26%	17.151,75
<b>19,0</b>		<b>ADMINISTRAÇÃO LOCAL</b>				<b>156.593,84</b>		<b>197.308,23</b>
19.1	19.090.0000-0	ADMINISTRAÇÃO LOCAL	UNID	1,00	156.593,84	156.593,84	26%	197.308,23
<b>20,0</b>		<b>ENCARGOS COMPLEMENTARES</b>				<b>236.621,00</b>		<b>286.311,41</b>
20.1	20.100.1000-0	ENCARGOS COMPLEMENTARES	UNID	1,00	236.621,00	236.621,00	21%	286.311,41

VALOR TOTAL SEM BDI:

4.748.239,97

5.970.950,12

R\$ 4.761.852,47

17.151,75

VALOR DO BDI: 26%

R\$ 1.176.558,99



VALOR DO BDI DIF: 21%

R\$ 49.690,41

VALOR TOTAL DO BDI:

R\$ 1.226.249,40

# PLANILHA COM DESONERAÇÃO ANALÍTICO

Construção de Duas Unidades Escola e Creche, Escola Municipalizada Jeohvah Santos		 
Processo:	0	<b>SECRETARIA MUNICIPAL DE OBRAS PÚBLICAS</b>  <b>BDI: 26%</b> <b>BDI DIF: 21%</b>  <b>Prazo da Obra: 10 meses</b>
Endereço:	Rua José Tavares Filho, nº 237, bairro São João, Município de Barra do Piraí - RJ	
Município:	Barra do Piraí-RJ	
Natureza:	0	
Mês base de preços:	EMOP/SCO-RJ 10/2022	

ITEM	COMPOSIÇÃO	ESPECIFICAÇÃO DOS SERVIÇOS	UNID.	QUANT.	VALOR UNITÁRIO (R\$)	TOTAL SEM BDI (R\$)	B.D.I. %	TOTAL COM BDI (R\$)
VALOR TOTAL COM BDI:						R\$ 5.988.101,87		
ÁREA CONSTRUIDA (m²):						1482,4		
VALOR POR m²:						R\$ 4.039,52		
Prazo da Obra: 10						meses		

# PLANILHA COM DESONERAÇÃO CURVA ABC

Construção de Duas Unidades Escola e Creche, Escola Municipalizada Jeovah Santos



SECRETARIA MUNICIPAL  
DE OBRAS PÚBLICAS

BDI: 26%  
BDI DIF: 21%

Prazo da Obra: R\$ 10,00 meses

Processo:	0
Endereço:	Rua José Tavares Filho, nº 237, bairro São João, Município de Barra do Piraí - RJ
Município:	Barra do Piraí-RJ
Natureza:	0
Mês base de preços:	EMOP/SCO-RJ 10/2022

## RESUMO / CONFERE

ITEM	ESPECIFICAÇÃO DOS SERVIÇOS	TOTAL SEM BDI (R\$)	TOTAL COM BDI (R\$)	PESO PARA CURVA ABC
	VALOR TOTAL	R\$ 4.761.852,47	R\$ 5.988.101,87	
19.0	ADMINISTRAÇÃO LOCAL	R\$ 156.593,84	R\$ 197.308,23	
20.0	ENCARGOS COMPLEMENTARES	R\$ 236.621,00	R\$ 286.311,41	
	VALOR TOTAL DESCONTADO ADMINISTRAÇÃO LOCAL DA OBRA E ENCARGOS COMPLEMENTARES	R\$ 4.368.637,63	R\$ 5.504.482,23	100,00%
	CONFERE	R\$ 0,00	R\$ 0,00	0,00%

ITEM	COMPOSIÇÃO	ESPECIFICAÇÃO DOS SERVIÇOS	UNID.	QUANT.	VALOR UNITÁRIO (R\$)	TOTAL SEM BDI (R\$)	B.D.I. %	TOTAL COM BDI (R\$)	PESO	SOMA DOS PESOS
11.2	11.013.0135-A	CONCRETO ARMADO, FCK=25MPA, INCLUINDO MATERIAIS PARA 1,00M3 DE CONCRETO (IMPORTADO DE USINA) ADENSADO E COLOCADO, 12,00M2 DE ÁREA MOLDADA, FORMAS CONFORME O ITEM 11.004.0022, 60KG DE AÇO CA-50, INCLUSIVE MAO-DE-OBRA PARA CORTE, DOBRAGEM, MONTAGEM E COLOCAÇÃO	M3	244,19	2.345,52	572.756,28	26,00%	721.672,91	13,11%	13,11%
16.5	16.005.0075-A	COBERTURA TERMO-ISOLANTE DUPLA, TRAPEZOIDAL, GALVALUME 0,40MM, P/USO ONDE SE REQUER CONFORTO TÉRMICO, DUPLA ESTANQUEIDADE LATERAL, S/PINTURA, RECHEIO DE POLIESTIRENO EXPANDIDO (EPS ALTAURA =40MM)/RETARDANTE A CHAMA E DENSIDADE CONFORME ABNT NBR-11.752, LA	M2	1.025,38	212,93	218.334,16	26,00%	275.101,04	5,00%	18,11%
11.7	11.016.0020-A	ESTRUTURAS DE ELEMENTOS EM PERFIS "I" ATÉ 8" EM AÇO LAMINADO, (VIGAS ISOLADAS, ESCORAS, PORTICOS, ETC), INCLUSIVE PERDAS, FORNECIMENTO E MONTAGEM	KG	15.789,90	13,71	216.479,52	26,00%	272.764,19	4,96%	23,06%
12.1	12.003.0085-A	ALVENARIA DE TIJOLOS CERÂMICOS FURADOS 10X20X20CM, ASSENTES COM ARGAMASSA DE CIMENTO E SAIBRO, NO TRACO 1:8, EM PAREDES DE MEIA VEZ (0,10M), DE SUPERFÍCIE CORRIDA, DE 3,00M A 4,50M DE ALTURA E MEDIDA PELA ÁREA REAL	M2	2.378,82	83,53	198.702,41	26,00%	250.365,03	4,55%	27,61%
13.11	13.001.0026-A	EMBOCO COM ARGAMASSA DE CIMENTO E AREIA, NO TRACO 1:3 COM 2CM DE ESPESURA, INCLUSIVE CHAPISCO DE CIMENTO E AREIA, NO TRACO 1:3	M2	4.875,29	32,01	156.057,91	26,00%	196.632,96	3,57%	31,18%
13.6	13.030.0290-A	REVESTIMENTO DE PAREDES COM CERÂMICA, COM MEDIDAS EM TORNO DE (32X57)CM, ASSENTE CONFORME ITEM 13.025.0016	M2	1.307,64	116,13	151.856,23	26,00%	191.338,84	3,48%	34,66%
11.6	ET 24.05.0150	Estrutura metálica para cobertura de quadra ou galpão, compreendendo vigas treliçadas compostas de membros soldados em perfil U de chapa dobrada nos banzos superior, inferior, montantes e diagonais, com perfil I 10" nas colunas e treças em perfil U enrijecedor, aço USI SAC 41, parafusos com cabeça sextavada, porcas em aço carbono e tirante de 1/2" incluindo luva para fixação. Para coberturas com vão máximo de 16m. Fornecimento de todos os materiais incluindo transporte e montagem, (desonerado)	m2	314,15	410,03	128.810,92	26,00%	162.301,75	2,95%	37,61%
17.5	17.018.0113-A	PINTURA COM TINTA LATEX SEMIBRILHANTE, FOSCA OU ACETINADA, CLASSIFICAÇÃO PREMIUM OU STANDARD (NBR 15079), PARA INTERIOR E EXTERIOR, BRANCA OU COLORIDA, SOBRE TIJOLO, CONCRETO LISO, CIMENTO SEM AMIANTO, E REVESTIMENTO, INCLUSIVE LIXAMENTO, UMA DEMÃO DE SELA	M2	4.025,26	30,40	122.367,84	26,00%	154.183,47	2,80%	40,41%
13.1	13.330.0075-A	REVESTIMENTO DE PISO COM LADRILHO CERÂMICO, ANTIDERRAPANTE, COM MEDIDAS EM TORNO DE (45X45)CM, RESISTÊNCIA A ABRASÃO P.E.I.-IV, ASSENTES EM SUPERFÍCIE COM NATA DE CIMENTO SOBRE ARGAMASSA DE CIMENTO, AREIA E SAIBRO, NO TRACO 1:3:3, REJUNTAMENTO COM CIMENTO	M2	1.346,79	81,37	109.588,30	26,00%	138.081,25	2,51%	42,92%
11.5	11.030.0025-A	LAJE PRE-MOLDADA BETA 11, PARA SOBRECARGA ATÉ 3,5KN/M2 E VÃO DE 4,40M, CONSIDERANDO VIGOTAS, EPS E ARMADURA NEGATIVA, INCLUSIVE CAPEAMENTO DE 3CM DE ESPESURA, COM CONCRETO FCK=25MPA E ESCORAMENTO, CONFORME ABNT NBR 14859, FORNECIMENTO E MONTAGEM DO CONJUNTO	M2	495,59	187,66	93.002,41	26,00%	117.183,03	2,13%	45,05%
13.7	13.030.0255-A	REVESTIMENTO DE PAREDES COM LADRILHOS CERÂMICOS COM MEDIDAS EM TORNO DE (10X10)CM, EM PLACA TELADA NO FORMATO EM TORNO DE (30X30)CM, NAS CORES BRANCO, CINZA, BEGE, CREME, AZUL, MARRON E PRETO, CONFORME ABNT NBR 16928, ASSENTE COM ARGAMASSA COLANTE, REJUNTAMENTO	M2	850,03	98,48	83.711,05	26,00%	105.475,92	1,92%	46,96%
9.12	09.015.0030-A	ALAMBRADO DE TELA DE ARAME GALVANIZADO FIO Nº12, MALHA LOSANGO DE 7,5CM, COM ALTURA DE 2,00M MAIS 0,30M DE ABA INCLINADA A 45º, ESTA ESTRUTURA FORMADA DE TUBOS AÇO GALVANIZADO DE 1,14" HORIZONTAIS E VERTICAIS, SENDO OS HORIZONTAIS UM A 0,15M DO CHÃO E	M2	320,00	235,04	75.212,80	26,00%	94.768,12	1,72%	48,69%
11.8	11.016.0007-F	ESTRUTURA METÁLICA PARA COBERTURA, TERÇAS TRANSVERSAIS E LONGITUDINAIS, SOBRE APOIO EM EMPENAS DE ALVENARIA, COM UMA DEMÃO DE PINTURA ANTIOXIDO, EXCLUSIVE COBERTURA E ACESSÓRIOS, FORNECIMENTO E MONTAGEM	KG	5.906,45	12,07	71.290,88	26,00%	89.826,50	1,63%	50,32%
13.13	RV 14.20.0409	Revestimento com granito Cinza flameado, em placa de (40x40)cm, com 3cm de espessura, assentado sobre base existente, com argamassa de cimento e areia no traco de 1:3. Fornecimento e colocação. (desonerado)	m2	218,61	324,90	71.026,38	26,00%	89.493,23	1,63%	51,94%
13.9	13.301.0132-A	CONTRAPISO, BASE OU CAMADA REGULARIZADORA, EXECUTADA COM ARGAMASSA DE CIMENTO E AREIA, NO TRACO 1:4, NA ESPESURA DE 5CM	M2	1.317,45	49,83	65.648,53	26,00%	82.717,14	1,50%	53,45%
12.2	12.005.0090-A	ALVENARIA DE BLOCOS DE CONCRETO 20X20X40CM, ASSENTES COM ARGAMASSA DE CIMENTO E AREIA, NO TRACO 1:6, EM PAREDES DE 0,20M DE ESPESURA, DE SUPERFÍCIE CORRIDA, DE 3,00 A 4,50M DE ALTURA E MEDIDA PELA ÁREA REAL	M2	554,04	116,27	64.418,45	26,00%	81.167,24	1,47%	54,92%
14.3	14.003.0201-A	PORTA DE ALUMÍNIO ANODIZADO EM BRONZE OU PRETO, TENDO 1 CONTRAPINAZO DIVIDINDO A ESQUADRIA EM 2 VAZIOS PARA VIDRO, EM PERFIS SÉRIE 25 EXCLUSIVE FECHADURAS, FORNECIMENTO E COLOCAÇÃO	M2	42,30	1.364,67	57.725,54	26,00%	72.734,18	1,32%	56,24%
16.7	16.005.0035-A	COBERTURA EM TELHAS DE GALVALUME COM ACABAMENTO EM VERNIZ EM 1 FASE E PINTADA NA OUTRA, MODELO TRAPEZOIDAL OU ONDULADA, NA ESPESURA DE 0,5MM, MEDIDA PELA ÁREA REAL DE COBERTURA, FORNECIMENTO E COLOCAÇÃO	M2	470,30	105,04	49.400,31	26,00%	62.244,39	1,13%	57,37%
13.14	13.440.0030-A	REVESTIMENTO DE PISO DE BORRACHA ESPECIAL SBR E GRANULOS DE BORRACHA EPDM, AGLUTINADAS COM POLIURETANO MDI DE ALTO IMPACTO, PARA ACADÊMIAS E AFINS, COLADO SOBRE CONTRAPISO EXISTENTE COM ADESIVO DE POLIURETANO BICOMPONENTE A PROVA D'ÁGUA, COM ESPESURA	M2	109,05	425,78	46.431,30	26,00%	58.503,43	1,06%	58,44%
1.4	01.008.0050-A	MOBILIZAÇÃO E DESMOBILIZAÇÃO DE EQUIPAMENTO E EQUIPE DE SONDAÇÃO E PERFURAÇÃO A PERCUSSÃO, COM TRANSPORTE ATÉ 50KM	UN	7,00	6.484,29	45.390,03	26,00%	57.191,43	1,04%	59,47%
14.10	14.003.0131-A	JANELA DE ALUMÍNIO ANODIZADO EM BRONZE OU PRETO, TIPO MAXIM-A, EM PERFIS SÉRIE 28, COM 90CM DE ALTURA, EM 4 MÓDULOS, COM PARTE INFERIOR FIXA, CONFORME PROJETO N°6007/EMOP, FORNECIMENTO E COLOCAÇÃO	M2	66,40	654,83	43.480,71	26,00%	54.785,69	1,00%	60,47%
15.33	15.015.0020-A	INSTALAÇÃO DE PONTO DE LUZ, EMBUTIDO NA LAJE, EQUIVALENTE A 2 VARAS DE ELÉTRICO DE PVC RÍGIDO DE 3/4", 12,00M DE FIO 2,5M M2, CAIXAS, CONEXÕES, LUVAS, CURVA E INTERRUPTOR DE EMBUTIR COM PLACA FOSFORESCENTE, INCLUSIVE ABERTURA E FECHAMENTO DE RASGO EM ALVENARIA	UN	133,00	316,00	42.028,00	26,00%	52.955,28	0,96%	61,43%
13.10	13.180.0010-A	FORRO DE GESSO ESTAFÉ, COM PLACAS DE 1,00X0,70M FUNDIDAS NA OBRA, PRESAS COM 6 ESBIRROS DE CANHAMO, EMBEBIDAS EM NATA DE GESSO E REJUNTADAS, FORNECIMENTO E COLOCAÇÃO	M2	787,43	50,74	39.954,19	26,00%	50.342,27	0,91%	62,35%

# PLANILHA COM DESONERAÇÃO

## CURVA ABC

### Construção de Duas Unidades Escola e Creche, Escola Municipalizada Jeohvah Santos



SECRETARIA MUNICIPAL  
DE OBRAS PÚBLICAS

BDI: 26%  
BDI DIF: 21%

Prazo da Obra: R\$ 10,00 meses

Item	Descrição	Quantidade	Valor Unitário	Valor Total	% Execução	Valor Pago	% Pago	Valor Restante	% Restante
8.1	08.020.0008-A PAVIMENTAÇÃO INTERTRAVADA DE LAJOTAS DE CONCRETO, PRE-FABRICA DAS, COR NATURAL, COM ESPESURA DE 6CM, RESISTÊNCIA A COMPRESSÃO DE 35MPA, CONFORME ABNT NBR 15953, EXCLUSIVO O PREPARO DO SUBLEITO E BASE	M2	463,61	85,13	39.467,11	26,00%	49.728,55	0,90%	63,25%
14.6	14.004.0121-A VIDRO TEMPERADO, INCOLOR, COM 6MM DE ESPESURA, ENCAIXILHADO EM MADEIRA, ALUMÍNIO OU FERRO, FORNECIMENTO E COLOCACAO	M2	124,60	315,89	39.359,89	26,00%	49.593,46	0,90%	64,15%
14.21	14.002.0166-A GRADE DE AÇO COM BARRAS REDONDAS DE 3/4" NA VERTICAL, ESPACADAS DE 10CM, FIXADAS EM BARRAS CHATAS DE 2"x3/8". FORNECIMENTO E COLOCACAO	M2	46,00	854,59	39.311,14	26,00%	49.532,03	0,90%	65,05%
6.9	06.203.0053-A TUBO DE POLIETILENO DE ALTA DENSIDADE (PEAD), RESINA PE80/100, CONFORME ABNT NBR 15561, CLASSE PN-10/12,5, SDR 13,6, DE=200MM. FORNECIMENTO	M	161,60	242,20	39.139,52	26,00%	49.315,79	0,90%	65,95%
16.1	16.005.0006-A COBERTURA EM TELHAS TRAPEZOIDAIS DE GALVALUME, COM ESPESURA APROXIMADA DE 0,5MM, SOBREPOSIÇÃO LATERAL DE UMA ONDA E LONGITUDINAL DE 0,20M, FIXAÇÃO COM PARAFUSOS OU HASTES DE ALUMÍNIO 5/16"x250MM COM ROSCA, EXCLUSIVO MADEIRAMENTO E CUMEIEIRA, MEDIDA PELA	M2	482,55	78,46	37.860,87	26,00%	47.704,69	0,87%	66,81%
11.4	11.026.0032-A MURO CONTENÇÃO DE TALUDE, UTILIZANDO BLOCOS DE CONCRETO ESPECIAIS, MED (0,40X0,40X0,20)M, SEM JARDINEIRA, MONTAGEM ATRAVÉS ENCAIXE SECO, FORNECIMENTO DE BLOCOS E MONTAGEM, EXCLUSIVO: GEOTÊXTO, FILTRO AREIA, CAMADA VERTICAL DE PEDRA BRITADA, CONCRETO PARA LAJAS	M2	51,94	722,26	37.514,18	26,00%	47.267,86	0,86%	67,67%
14.1	14.002.0133-A GRADE DE FERRO FORMADA DE BARRAS VERTICAIS DE 1.1/2"x3/8" A CADA 10CM, QUATRO BARRAS HORIZONTAIS DE 2"x3/8" CHUMBADAS NO VAO, SENDO DUAS DAS EXTREMIDADES E DUAS DIVIDINDO A GRADE EM 3 PARTES IGUAIS, COM MONTANTES DE 1.1/2"x1.1/2" A CADA 2,00M CHUMBADAS	M2	45,00	806,41	36.288,45	26,00%	45.723,44	0,83%	68,50%
16.8	16.005.0052-A RUFO EM GALVALUME, COM ACABAMENTO EM VERNIZ EM 1 FACE E PINTA DA NA OUTRA, TRAPEZOIDAL OU ONDULADA, MEDINDO APROXIMADAMENTE (1265X600X0,5)MM, FORNECIMENTO E COLOCACAO	M	235,15	145,50	34.214,32	26,00%	43.110,04	0,78%	69,29%
13.2	13.330.0100-A RODAPE COM LADRILHO CERAMICO, COM 7,5 A 10CM DE ALTURA, ASSENTE CONFORME ITEM 13.025.0016	M	1.082,99	31,30	33.897,58	26,00%	42.710,95	0,78%	70,06%
14.9	14.003.0029-A JANELA DE ALUMÍNIO ANODIZADO EM BRONZE OU PRETO DE CORRER, COM DUAS FOLHAS FIXAS E DUAS FOLHAS DE CORRER, EM PERFIL SÉRIE 28, FORNECIMENTO E COLOCACAO	M2	56,40	578,82	32.645,44	26,00%	41.133,25	0,75%	70,81%
14.23	14.002.0101-A PORTAO ABRIR UMA OU DUAS FLS. EM GRADIL METAL., RESIST. AMBIENTE ES AGRSSIVOS, EXECUT. PAINEL ACO GALV. (GRAMATURA MIN. 40G/M2), MALHA RETANG. (200X50)MM E FIO ACO BITOLA MIN. 4,3MM, MONT. INTE. RMED. ACO GALV. (60X40)MM, EXTREM. MONT. DIM. MIN. (80X80)MM ENGASTADO BA	M2	25,20	1.229,67	30.987,68	26,00%	39.044,47	0,71%	71,52%
14.17	14.007.0005-A FERRAGENS PARA PORTA DE MADEIRA, DE 1 FOLHA, DE ABRIR, DE ENTRADA PRINCIPAL, CONSTANDO DE FORNEC. S/COLOCACAO, DE:- FECHADURA DE CILINDRO CENTRAL, DE LATAO, ACABAMENTO CROMADO;- MACANETA TIPO BOLA, E ESPELHO CIRCULAR, DE LATAO, ACABAMENTO CROMADO;- 3 DO BRADICA	UN	17,00	1.805,15	30.687,55	26,00%	38.666,31	0,70%	72,22%
5.3	05.007.0007-A LOCAÇÃO DE PASSARELA METÁLICA, PERFURADA, PARA ANDAIME METÁLICO TUBULAR, INCLUSIVE TRANSPORTE, CARGA E DESCARGA, EXCLUSIVO ANDAIME TUBULAR E MOVIMENTAÇÃO (VIDE ITEM 05.008.0008)	M2XMS	489,84	60,00	29.390,40	26,00%	37.031,90	0,67%	72,89%
14.14	14.006.0400-A PROTEÇÃO DE PAREDES DE SALA DE AULA, COM MADEIRA DE LEI, 20X2, 5CM, APARELHADA EM UMA FACE E NOS TOPOS, EXCLUSIVO PINTURA. FORNECIMENTO E COLOCACAO	M	326,60	87,38	28.538,30	26,00%	35.958,25	0,65%	73,55%
4.3	04.005.0121-A TRANSPORTE DE CARGA DE QUALQUER NATUREZA, EXCLUSIVO AS DESPESAS DE CARGA E DESCARGA, TANTO DE ESPERA DO CAMINHÃO COMO DO SERVENTE OU EQUIPAMENTO AUXILIAR, A VELOCIDADE MÉDIA DE 40KM/H, EM CAMINHÃO BASCULANTE A ÓLEO DIESEL, COM CAPACIDADE ÚTIL DE 8T	T X KM	21.642,54	1,31	28.351,73	26,00%	35.723,17	0,65%	74,20%
10.1	10.028.0015-A ESTACA DE CONCRETO FCK=15MPA, ARMADA, MOLDADA NO TERRENO, COM DIAMETRO DE 250MM, COM CAPACIDADE PARA 25T, INCLUSIVE FORNECIMENTO DOS MATERIAIS E CONCRETAGEM COM ADEUSAMENTO MANUAL, EXCLUSIVO SIVE PERFURACAO	M	244,40	115,52	28.233,08	26,00%	35.573,68	0,65%	74,84%
18.31	18.027.0496-A LUMINARIA LED TUBULAR DE SOBREPÓR, 2X18W (INCLUSIVE LAMPADAS), CORPO EM CHAPA DE AÇO TRATADA E PINTURA ELETROSTÁTICA BRANCA, REFLETOR EM ALUMÍNIO DE ALTO BRILHO, COM VISOR ACRÍLICO TRANSLUCIDO, SEM REATOR. FORNECIMENTO E COLOCACAO	UN	110,00	244,92	26.941,20	26,00%	33.945,91	0,62%	75,46%
3.3	03.009.0004-A ATERRO COM MATERIAL DE 1ª CATEGORIA, COMPACTADO MANUALMENTE EM CAMADAS DE 20CM, ATÉ UMA ALTURA MÁXIMA DE 80CM, PARA SUPORTE DE CAMADA DE CONCRETO, INCLUSIVE DOIS TIROS DE PA, ESPALHAMENTO E REGA, EXCLUSIVO FORNECIMENTO DA TERRA	M3	373,62	70,45	26.321,38	26,00%	33.164,93	0,60%	76,06%
3.2	03.002.0001-B ESCAVACAO MANUAL DE VALA EM MATERIAL DE 1ª CATEGORIA, COM ESCORAMENTO E ESGOTAMENTO MANUAL	M3	113,49	229,79	26.079,55	26,00%	32.860,23	0,60%	76,66%
15.24	15.005.0201-A INSTALAÇÃO E ASSENTAMENTO DE AR CONDICIONADO TIPO SPLIT DE 12000 BTU'S, COM 1 CONDENSADOR E 1 EVAPORADOR, (VIDE FORNECIMENTO DO APARELHO NA FAMILIA 18.030) INCLUSIVE ACESSÓRIOS DE FIXAÇÃO, EXCLUSIVO ALIMENTAÇÃO ELÉTRICA E INTERLIGAÇÃO AO CONDENSADOR	UN	31,00	751,30	23.290,30	26,00%	29.345,77	0,53%	77,19%
18.27	18.016.0015-A COIFA DE AÇO INOXIDÁVEL, DE 2,10X1,20M, DE CHAPA 18.304, INCLUSIVE SIVE 3,00M DE DUTO COM 500X500MM DE SECAO, EM CHAPA 22,1 E EXAUSTOR CENTRIFUGO TIPO CARAMUJO, EM CHAPA DE AÇO CARBONO 1020 COM MOTOR 3CV NAS TENSOES 110/220V, FORNECIMENTO E COLOCACAO	UN	2,00	11.071,51	22.143,02	26,00%	27.900,20	0,51%	77,70%
1.7	01.050.0032-A PROJETO EXECUTIVO DE ARQUITETURA PARA PREDIOS ESCOLARES E/OU ADMINISTRATIVOS DE 501 ATE 3.000M2, INCLUSIVE PROJETO BASICO, APRESENTADO EM AUTOCAD NOS PADROES DA CONTRATANTE, INCLUSIVE AS LEGALIZACOES PERTINENTES, COORDENACAO E COMPATIBILIZACAO COM OS PR	M2	296,47	72,32	21.440,71	26,00%	27.015,29	0,49%	78,19%
18.18	18.003.0007-A VALVULA DE DESCARGA EXTERNA, ACIONAMENTO POR ALAVANCA, COM REGULAGEM DE TEMPO DE DESCARGA E VAZAO, BITOLA DE 1.1/4", PARA PRESSAO DE SERVIÇO ENTRE 2 A 40MCA, FORNECIMENTO	UN	11,00	1.715,88	18.874,68	26,00%	23.782,09	0,43%	78,62%
18.32	IT 29.05.0200 Arandela oval em alumínio fundido com grade de proteção e vidro temperado modelo RPI-3016/P marca Raphael Paci ou similar, para lâmpada fluorescente compacta, espiral, 15W, base E-27, 127V, cor amarela. Forneimento e instalação. (desonerado)	un	161,00	115,44	18.585,84	26,00%	23.418,15	0,43%	79,05%
18.42	18.070.0005-A PRATELEIRA DE MARMORE BRANCO NACIONAL, COM 30CM DE LARGURA E 2CM DE ESPESURA, SOBRE CONSOLO DE FERRO, FORNECIMENTO E COLOCACAO	M	164,00	109,60	17.974,40	26,00%	22.647,74	0,41%	79,46%
14.16	14.006.0234-A PORTA DE MADEIRA DE LEI, COMPENSADO DE 90X210X3,5CM, COM VISOR EM POLICARBONATO TRANSLUCIDO DE 4MM, MEDINDO 1,10X0,20M, MOLDA "FECHA PORTA", PUXADORES VERTICAIS METÁLICO 40CM, ADUELA 13X3 CM E ALIZARES 5X2CM, FAIXAS PROTETORAS EM MATERIAL VINÍLICO C. OM 50CM	UN	14,00	1.272,09	17.809,26	26,00%	22.439,66	0,41%	79,87%
1.8	01.050.0035-A PROJETO EXECUTIVO ESTRUTURAL PARA PREDIOS ESCOLARES E ADMINISTRATIVOS DE 501 ATE 3.000M2, INCLUSIVE PROJETO BASICO, APRESENTADO EM AUTOCAD NOS PADROES DA CONTRATANTE, CONSTANDO DE PLANILHAS DE FORMA, ARMAÇAO E DETALHES	M2	296,48	59,14	17.533,59	26,00%	22.092,32	0,40%	80,27%
12.4	12.035.0001-A PAREDE DIVISÓRIA PARA SANITÁRIO EM GRANITO CINZA ANDORINHA, COM 2CM DE ESPESURA, POLIDA NAS DUAS FACES, FIXAÇÃO PISO OU PAREDE, EXCLUSIVO FERRAGENS PARA FIXAÇÃO, FORNECIMENTO E COLOCACAO	M2	35,28	493,88	17.424,08	26,00%	21.954,34	0,40%	80,67%
14.5	14.003.0231-A PORTA ALUMÍNIO ANODIZADO EM BRONZE OU PRETO, PERFIL SÉRIE 25, EM LAMBRI HORIZONTAL, EXCLUSIVO FECHADURA. FORNECIMENTO E COLOCACAO	M2	12,18	1.401,13	17.065,76	26,00%	21.502,85	0,39%	81,06%
15.47	15.015.0250-A INSTALAÇÃO DE PONTO DE TOMADA, EMBUTIDO NA ALVENARIA, EQUIVALENTE A 2 VARAS DE ELETRODUTO DE PVC RÍGIDO DE 3/4", 18,00M DE FIO 2,5MM2, CAIXAS, CONEXÕES E TOMADA DE EMBUTIR, 2P+T, 10A, PADRÃO BRASILEIRO, COM PLACA FOSFORESCENTE, INCLUSIVE ABERTURA E FACHAMEN	UN	54,00	307,84	16.623,36	26,00%	20.945,43	0,38%	81,44%



# PLANILHA COM DESONERAÇÃO

## CURVA ABC

### Construção de Duas Unidades Escola e Creche, Escola Municipalizada Jeovah Santos



SECRETARIA MUNICIPAL  
DE OBRAS PÚBLICAS

BDI: 26%  
BDI DIF: 21%

Prazo da Obra: R\$ 10,00 meses

Item	Descrição	Unidade	Quantidade	Valor Unitário	Valor Total	Porcentagem	Valor	Porcentagem	Valor
1.17	RELATORIO FINAL DE OBRAS OU SERVICOS DE ENGENHARIA,INCL.DESE NHOS TAMANHO A-1,AUTOCAD,REGISTRO FOTOGRAFICO,PLANILHA ORCAM ENTARIA E DESCRICAO DO ESCOPO DOS SERVICOS REALIZADOS,CONF.R ECOMENDACOES E ESPECIFICACOES DO ORGAO CONTRATANTE.O RELATOR IO DEV	UN	11,00	1.483,09	16.313,99	26,00%	20.555,62	0,37%	81,81%
14.30	QUADRO MURAL DE CELULOSE Prensada com flanelógrafo,medindo 5 04x123CM, MOLDURA DE MADEIRA ENVERNIZADA,CONFORME PROJETO Nº 8012/EMOP.FORNECIMENTO E COLOCACAO	UN	9,00	1.765,13	15.886,17	26,00%	20.016,57	0,36%	82,17%
16.6	RUFO DE GALVALUME COM MEDIDAS APROXIMADAS DE (0,7X500)MM.FORNECIMENTO E COLOCACAO	M	106,71	146,98	15.684,23	26,00%	19.762,12	0,36%	82,53%
11.3	TELA PARA ESTRUTURA DE CONCRETO ARMADO FORMADA POR FIOS DE AÇO CA-60,CRUZADAS E SOLDADAS ENTRE SI,FORMANDO MALHAS QUADR ADAS DE FIOS COM DIAMETRO DE 4,2MM E ESPACAMENTO ENTRE ELAS DE (15X15)CM.FORNECIMENTO	KG	1.512,87	10,30	15.582,52	26,00%	19.633,97	0,36%	82,89%
14.28	PORTA ABRIR (2 FOLHAS)P/ARMARIO EM BANCAS,MEINDO 50X70CM CADA FOLHA, SENDO A PORTA EM ALUMINIO ANODIZADO EM BRONZE OU PRETO, PERFIL SERIE 25, EM VENEZIANA, INCLUSIVE FERRAGENS. FORNECIMENTO E COLOCACAO	M²	14,12	1.101,98	15.559,95	26,00%	19.605,53	0,36%	83,25%
11.1	CONCRETO DOSADO RACIONALMENTE PARA UMA RESISTENCIA CARACTERI STICA A COMPRESSAO DE 15MPA,INCLUSIVE MATERIAIS,TRANSPORTE,P REPARO COM BETONEIRA,LANCAMENTO E ADENSAMENTO	M3	26,89	565,19	15.199,54	26,00%	19.151,42	0,35%	83,59%
14.25	MASTRO METALICO EM TUBO DE FERRO GALVANIZADO DE 3" COM ALTUR A DE 6,00M,EQUIPADO COM ROLDANA COM FIXACAO EM PRISMA DE CON CRETO DE 30X30X50CM.FORNECIMENTO E COLOCACAO	UN	8,00	1.898,86	15.190,88	26,00%	19.140,50	0,35%	83,94%
18.37	BANCA DE GRANITO CINZA CORUMBA,COM 2CM DE ESPESSURA,COM ABER TURA PARA 2 CUBAS (EXCLUSIVE ESTAS),SOBRE APOIOS DE ALVENARI A DE MEIA VEZ E VERGA DE CONCRETO,SEM REVESTIMENTO.FORNECIME NTO E COLOCACAO	M2	20,51	727,74	14.924,49	26,00%	18.804,85	0,34%	84,28%
17.3	PINTURA INTERNA OU EXTERNA SOBRE FERRO,COM ESMALTE SINTETICO BRILHANTE OU ACETINADO APOS LIXAMENTO,LIMPEZA,DESENGORDURAM ENTO,UMA DEMA O DE FUNDO ANTICORROSIVO NA COR LARANJA DE SECA GEM RAPIDA E DUAS DEMAOS DE ACABAMENTO	M2	780,40	19,04	14.858,81	26,00%	18.722,10	0,34%	84,62%
5.9	LETRA CAIXA DE AÇO INOX POLIDO OU ESCOVADO,COM 40CM DE ALTUR A,ESPESSURA DE 4CM,COM PINOS PARA FIXACAO.FORNECIMENTO E COL OCACAO	UN	62,00	233,05	14.449,10	26,00%	18.205,86	0,33%	84,95%
15.46	INSTALACAO DE PONTO DE VENTILADOR DE TETO,EQUIVALENTE A 2 VA RAS DE ELETRODUTO DE PVC RIGIDO DE 3/4",EMBUTIDO NA LAJE,12, 00M DE FIO 2,5MM2,CONEXOES,LUVAS E CURVA,EXCLUSIVE INTERRUPT OR E ESPELHO,INCLUSIVE ABERTURA E FECHAMENTO DE RASGO EM ALV ENARIA	UN	50,00	280,69	14.034,50	26,00%	17.683,47	0,32%	85,27%
21.1	POSTE DE ILUMINACAO PARA JARDIM RETO DUPL O, SEM SAPATA, ALTURA 4,50M, EQUIPADO COM LAMPADA DE LED, 50W, (INCLUSIVE ESTA). FORNECIMENTO E COLOCACAO	UNID	9,00	1.512,50	13.612,50	26,00%	17.151,75	0,31%	85,59%
18.16	BEBEDOURO EM AÇO INOXIÁVEL, MODELO INDUSTRIAL, COM 4 TORNEIRA S,CAPACIDADE DE RESERVATORIO DE 200L E VAZAO MINIMA DE 30L/H.,CONFORME ABNT NBR 16236.FORNECIMENTO	UN	4,00	3.352,03	13.408,12	26,00%	16.894,23	0,31%	85,89%
6.2	POCO DE VISITA DE CONCRETO ARMADO DE 1,00X1,00X1,40M,PARA CO LETOR DE AGUAS PLUVIAIS DE 0,40 A 0,50M DE DIAMETRO COM PARE DES DE 0,15M DE ESPESSURA E BASE EM CONCRETO DOSADO PARA FCK =10MPA E REVESTIDA COM ARGAMASSA DE CIMENTO E AREIA,TRACO 1: 4 EM V	UN	5,00	2.570,04	12.850,20	26,00%	16.191,25	0,29%	86,19%
14.24	PORTAO CORRER UMA OU DUAS FLS.,GRADIL METAL,RESIST.AMBIENTES AGRESSIVOS,EXECT.PAINEL ACO GALV.(GRAMATURA MIN.40G/M2),MAL HA RETANG.(200X50)MM,FIO ACO BITOLA MIN.4,3MM,MONT.INTERMEDI ARIOS ACO GALV.(60X40)MM,EXTREM.MONT.DIM.MIN.(60X80)MM ENGAS TADOS B	M2	10,00	1.261,38	12.613,80	26,00%	15.893,38	0,29%	86,48%
16.3	CONDUTOR CIRCULAR PARA CALHA DE BEIRAL DE PVC,DN 88,INCLUSIV E CONEXOES.FORNECIMENTO E COLOCACAO	M	184,00	67,56	12.431,04	26,00%	15.663,11	0,28%	86,76%
18.34	VENTILADOR DE PAREDE,OSCILANTE,DIAMETRO 24",MOTOR DE 1 A 6HP.,ROTACAO 1150RPM,VAZAO 300M3/MINUTO,110/220V.FORNECIMENTO E COLOCACAO	UN	50,00	247,51	12.375,50	26,00%	15.593,13	0,28%	87,04%
14.2	CORRIMA O DE TUBO DE FERRO GALVANIZADO DE 1,14",PRESO POR CH UMBADORES A CADA METRO.FORNECIMENTO E COLOCACAO	M	86,35	141,76	12.240,97	26,00%	15.423,62	0,28%	87,32%
13.3	PEITORIL EM GRANITO CINZA ANDORINHA,ESPESSURA DE 2CM,LARGURA 15 A 18CM,ASSENTADO COM NATA DE CIMENTO SOBRE ARGAMASSA DE CIMENTO,SAIBRO E AREIA,NO TRACO 1:3:3 E REJUNTAMENTO COM CIM ENTO BRANCO	M	150,06	81,24	12.190,87	26,00%	15.360,49	0,28%	87,60%
14.7	JANELA BASCULANTE DE ALUMINIO ANODIZADO EM BRONZE OU PRETO,C OM 2 ORDENS SENDO A INFERIOR FIXA,EM PERFIS SERIE 28.FORNECIME NTO E COLOCACAO	M2	21,04	578,23	12.165,95	26,00%	15.329,09	0,28%	87,88%
12.3	PAREDE DE BLOCOS CERAMICOS VAZADOS(COBOGO),DE 10X10X10CM,ASS ENTES COM ARGAMASSA DE CIMENTO E AREIA,NO TRACO 1:4,LEVANDO UM VERGALHAO DE 4,2MM EM CADA JUNTA HORIZONTAL,PRESO NAS EXT REMIDADES A ESTRUTURA OU ALVENARIA EXISTENTE	M2	50,85	233,55	11.876,01	26,00%	14.963,77	0,27%	88,15%
5.2	LOCACAO DE RODIZIOS DE BORRACHA,PARA TORRE TUBULAR.CUSTO PAR A 4 RODIZIOS	JNXMES	217,71	54,00	11.756,16	26,00%	14.812,76	0,27%	88,42%
4.4	CARGA MANUAL E DESCARGA MECANICA DE MATERIAL A GRANEL(AGREGA DOS,PEDRA-DE-MAO,PARALELOS,TERRA E ESCOMBROS),COMPREENDENDO OS TEMPOS PARA CARGA,DESCARGA E MANOBRAS DO CAMINHAO BASCULA NTE A OLEO DIESEL,COM CAPACIDADE UTIL DE 8T,EMPREGANDO 4 SER VENTES	T	491,88	23,66	11.637,78	26,00%	14.663,60	0,27%	88,69%
15.41	INSTALACAO DE UM CONJUNTO DE 6 PONTOS DE LUZ,APARENTE,EQUIVA LENTE A 9 VARAS DE ELETRODUTO DE PVC RIGIDO DE 3/4",66,00M D E FIO 2,5MM2,CAIXAS,CONEXOES,LUVAS,CURVA E INTERRUPTOR DE SO BREPOR	UN	13,00	835,31	10.859,03	26,00%	13.682,37	0,25%	88,94%
16.4	CUMEIRA DE GALVALUME,COM ESPESSURA APROXIMADA DE 0,5MM,0,30 M DE ABA PARA CADA LADO,PARA TELHAS TRAPEZOIDAIS.FORNECIME NTO E COLOCACAO	M	99,01	109,22	10.813,87	26,00%	13.625,47	0,25%	89,19%
16.9	IMPERMEABILIZACAO C/MANTA A BASE ASFALTO MODIFICADO C/POLIME ROS,CONFORME ABNT NBR 9952:TIPO III-B,ESP.4,00MM,CONSUMO MIN IMO 1,15M2/M2,APLICACAO CHAMA MACARICO SOBRE PRIMER ASFALTICO O BASE AGUA OU SOLVENTE,CONSUMO 0,40KG/M2,INCL.ESTE,SUBSTRAT O CAIM	M2	121,34	86,12	10.450,14	26,00%	13.167,17	0,24%	89,42%
16.2	CALHA DE GALVALUME,0,30M EM CHAPA DE ESPESSURA APROXIMADA DE 0,7MM E DESENVOLVIMENTO DE 1M.FORNECIMENTO E COLOCACAO	M	41,20	234,56	9.663,87	26,00%	12.176,47	0,22%	89,65%
8.2	MEIO-FIO RETO DE CONCRETO SIMPLES FCK=15MPA,MOLDADO NO LOCAL, TIPO DER-RJ,MEINDO 0,15M NA BASE E COM ALTURA DE 0,45M,REJ UNTAMENTO COM ARGAMASSA DE CIMENTO E AREIA,NO TRACO 1:3:5,CO M FORNECIMENTO DE TODOS OS MATERIAIS,ESCAVACAO E REATERRO	M	89,00	108,53	9.659,17	26,00%	12.170,55	0,22%	89,87%
6.5	CAMADA VERTICAL DRENANTE FEITA COM PEDRA BRITADA, INCLUSIVE FORNECIMENTO DO MATERIAL	M3	51,94	181,86	9.445,80	26,00%	11.901,70	0,22%	90,08%
18.26	CUBA DUPLA DE AÇO INOXIÁVEL,MEINDO APROXIMADAMENTE (820X34 0X150)MM,EM CHAPA 20.304,COM 2 VALVULAS DE ESCOAMENTO TIPO A MERICANA 1623,2 SIFOES 1680 1.1/2" X 1.1/2",EXCLUSIVE TORNEI RA.FORNECIMENTO E COLOCACAO	UN	10,00	914,26	9.142,60	26,00%	11.519,67	0,21%	90,29%
6.4	FILTRO HORIZONTAL DE AREIA EM BARRAGEM,OBDEDECENDO GRANULOMET RIA ESPECIFICA,INCLUSIVE FORNECIMENTO DO MATERIAL	M3	51,94	175,41	9.110,79	26,00%	11.479,59	0,21%	90,50%
14.4	PORTA DE ALUMINIO ANODIZADO EM BRONZE OU PRETO, EM 2 FOLHAS DE ABRIR, TENDO A CONTRAPINAZAO DIVIDINDO A ESQUADRIA EM 2 VAZIOS PARA VIDRO,PERFIS SERIE 25,EXCLUSIVE FECHADURA. FORNE CIMENTO E COLOCACAO	M2	6,72	1.299,78	8.734,52	26,00%	11.005,49	0,20%	90,70%
14.31	QUADRO DE AULA,MEINDO 2,00X1,20M, EM COMPENSADO DE 10MM DE ESPESSURA, REVESTIMENTO COM CHAPA DE LAMINADO MELAMINICO NA COR BRANCA BRILHANTE, COM MOLDURA DE MADEIRA ENVERNIZADA DE 10X2,5CM.FORNECIMENTO E COLOCACAO	UN	13,00	665,90	8.656,70	26,00%	10.907,44	0,20%	90,90%

# PLANILHA COM DESONERAÇÃO

## CURVA ABC

### Construção de Duas Unidades Escola e Creche, Escola Municipalizada Jeohvah Santos



SECRETARIA MUNICIPAL  
DE OBRAS PÚBLICAS

BDI: 26%  
BDI DIF: 21%

Prazo da Obra: R\$ 10,00 meses

Processo:	0									
Endereço:	Rua José Tavares Filho, nº 237, bairro São João, Município de Barra do Piraí - RJ									
Município:	Barra do Piraí-RJ									
Natureza:	0									
Mês base de preços:	EMOP/SCO-RJ 10/2022									
1.3	01.002.0001-A	SONDAGEM ROTATIVA COM COROÁ DE VIDIA, EM SOLO, DIÂMETRO AX, VERTICAL, INCLUSIVE DESLOCAMENTO DENTRO DO CANTEIRO E INSTALAÇÃO DA Sonda em cada furo	M	80,00	107,51	8.600,80	26,00%	10.837,00	0,20%	91,10%
18.29	18.027.0040-A	LUMINÁRIA DE EMERGÊNCIA DE SOBREPOR, EM PLÁSTICO, EQUIPADA COM BATERIA SELADA RECARREGÁVEL COM 60 LÂMPADAS EM LED. FORNECIMENTO E COLOCAÇÃO	UN	113,00	73,33	8.286,29	26,00%	10.440,72	0,19%	91,29%
3.1	03.016.0020-B	ESCAVAÇÃO MECÂNICA DE VALA ESCORADA, EM MATERIAL DE 1ª CATEGORIA COM PEDRAS, INSTALAÇÕES PREDIAIS OU OUTROS REDUTORES DE PRODUTIVIDADE, OU CAVAS DE FUNDAÇÃO, ATÉ 1,50M DE PROFUNDIDADE, UTILIZANDO RETRO-ESCAVADEIRA, EXCLUSIVE ESGOTAMENTO E ESCORAMENTO	M3	252,51	32,53	8.214,08	26,00%	10.349,74	0,19%	91,47%
14.12	14.003.0152-A	JANELA DE ALUMÍNIO ANODIZADO EM BRONZE OU PRETO, TIPO MAXIM-AR, EM PERFIS SÉRIE 25, DE 80x50CM, CONFORME PROJETO Nº 009/EMOP, FORNECIMENTO E COLOCAÇÃO	M2	8,40	945,56	7.942,70	26,00%	10.007,80	0,18%	91,66%
18.41	18.081.0020-A	BANCA SECA DE GRANITO CINZA CORUMBA, COM 2CM DE ESPESSURA E 60CM DE LARGURA, SOBRE APOIOS DE ALVENARIA DE MEIA VEZ E VERGA DE CONCRETO, SEM REVESTIMENTO, FORNECIMENTO E COLOCAÇÃO	M	26,60	290,39	7.724,37	26,00%	9.732,70	0,18%	91,83%
13.5	13.075.0010-F	Revestimento de paredes com gnaisses região pedra carijó Rio de Janeiro, serrada nas laterais, com face natural, 23 x 11,50cm, com espessura de referência de 1,50cm, assente em superfície em osso, com nata de cimento sobre argamassa de cimento, areia e saibro 1:2:2 e rejuntamento pronto	M²	68,20	109,47	7.465,85	26,00%	9.406,97	0,17%	92,00%
6.7	06.272.0002-A	TUBO PVC, CONFORME ABNT NBR-7362, PARA ESGOTO SANITÁRIO, COM DIÂMETRO NOMINAL DE 100MM, INCLUSIVE ANEL DE BORRACHA, FORNECIMENTO	M	159,77	46,27	7.392,55	26,00%	9.314,61	0,17%	92,17%
14.11	14.003.0077-A	JANELA BASCULANTE DE ALUMÍNIO ANODIZADO EM BRONZE OU PRETO, COM 2 ORDEMS SENDO A INFERIOR FIXA, EM PERFIS SÉRIE 28, FORNECIMENTO E COLOCAÇÃO	M2	12,64	578,23	7.308,82	26,00%	9.209,11	0,17%	92,34%
15.32	15.011.0030-A	ENTRADA DE ENERGIA INDIVIDUAL, PADRÃO LIGHT, MEDIÇÃO DIRETA, REDE AÉREA, DEMANDA ENTRE 33,1 E 66,3KVA, INCLUSIVE CAIXA SECCIONADORA ATÉ 200A (CSM200) E CAIXA DE PROTEÇÃO ATÉ 225A (CPG-225) INTERNA E DEMAIS MATERIAIS NECESSÁRIOS, EXCLUSIVE POSTE, DISJUNTOR E	UN	2,00	3.568,09	7.136,18	26,00%	8.991,58	0,16%	92,50%
6.10	06.069.0130-A	DUTO CORRUGADO HELICOIDAL, NA COR PRETA, SINGELO, DE POLIETILENO DE ALTA DENSIDADE (PEAD), PARA PROTEÇÃO DE CONDUTORES ELÉTRICOS EM INSTALAÇÕES SUBTERRÂNEAS, COM DIÂMETRO NOMINAL 4", SENDO DIÂMETRO INTERNO 102MM, FORNECIDO C/2 TAMPOES NAS EXTREMIDADES, FITA DE A VISO	M	150,96	44,74	6.753,95	26,00%	8.509,97	0,15%	92,66%
17.1	17.017.0100-A	PREPARO DE MADEIRA NOVA, INCLUSIVE LIXAMENTO, LIMPEZA, UMA DEMÃO DE VERNIZ ISOLANTE INCOLOR, DUAS DEMÃOS DE MASSA PARA MADEIRA, LIXAMENTO E REMOÇÃO DE PÓ, E UMA DEMÃO DE FUNDO SINTÉTICO NIVELADOR	M2	143,64	43,60	6.262,70	26,00%	7.891,00	0,14%	92,80%
14.15	14.006.0233-A	PORTA DE MADEIRA DE LEI, COMPENSADO DE 90x210x3,5CM, COM VISOR EM POLICARBONATO TRANSLUCIDO DE 4MM, MEDINDO 1,10x0,20M, MOLA "FECHA PORTA", PUXADORES VERTICAIS METÁLICO 40CM, ADUELA 13 X3CM E ALIZARES 5X2CM, FAIXAS PROTETORAS EM MATERIAL VINÍLICO COM 50CM	UN	5,00	1.215,15	6.075,75	26,00%	7.655,44	0,14%	92,94%
9.9	09.015.0312-A	BALANÇO DE 0,4ANOS COMPOSTO C/2 CADEIRAS, PRESAS EM CORRENTES GALV., FIXADAS POR MEIO DE BRACAD, C/ TRAVESSAO DE TUBO FERRO GALV. (EXT. E INTERNAMENTE) DE 2 1/2" ESP. PAREDE 1/8", SUSPENSAS EM CAVALÊTES TUBO FERRO GALV. 2", CHUMBADOS SAPATAS CONCRETO, PINTADOS C	UN	2,00	3.009,42	6.018,84	26,00%	7.583,73	0,14%	93,08%
9.10	09.015.0322-A	ESCORREGA DE 0,4ANOS C/ALTURA DE 1,17M EM MADEIRA APARELHADA E TUBOS DE FERRO GALVANIZADO (EXT. E INTERNAMENTE) DE 3/4" E 2" E ESPESSURA DE PAREDE DE 1/8", COM PINTURA DE BASE GALVITE E 2 DEMÃOS DE ACABAMENTO, FORNECIMENTO E COLOCAÇÃO	UN	2,00	2.906,88	5.813,76	26,00%	7.325,33	0,13%	93,21%
1.6	01.018.0002-A	LOCAÇÃO DE OBRA COM APARELHO TOPOGRÁFICO SOBRE CERCA DE MARCAÇÃO, INCLUSIVE CONSTRUÇÃO DESTA E SUA PRE-LOCAÇÃO E O FORNECIMENTO DO MATERIAL E TENDO POR MEDIÇÃO O PERÍMETRO A CONSTRUIR	M	253,90	22,67	5.755,91	26,00%	7.252,44	0,13%	93,34%
5.1	05.006.0002-B	LOCAÇÃO DE TORRE-ANDAIME TUBULAR SOBRE RODÍZIOS, EXCLUSIVE ALUGUELOS DOS RODÍZIOS, TRANSPORTE DOS ELEMENTOS DA TORRE, PLATAFORMA OU PASSARELA DE PINHO, MONTAGEM E DESMONTAGEM	MXMES	326,56	17,50	5.714,80	26,00%	7.200,64	0,13%	93,47%
13.4	13.348.0075-A	SOLEIRA EM GRANITO CINZA ANDORINHA, ESPESSURA DE 2CM, COM 2 PÓLIMENTOS, LARGURA DE 15CM, ASSENTADO COM ARGAMASSA DE CIMENTO, SAIBRO E AREIA, NO TRACO 1:2:2, E REJUNTAMENTO COM CIMENTO BRANCO E CORANTE	M	82,60	68,30	5.641,58	26,00%	7.108,39	0,13%	93,60%
18.5	18.016.0027-A	TANQUE INDUSTRIAL EM AÇO INOXIDÁVEL AISI 304, PARA LAVAGEM DE PAINÉIS, MEDINDO APROXIMADAMENTE (0,61x0,706x0,305)M, FORNECIMENTO E COLOCAÇÃO	UN	2,00	2.800,56	5.601,12	26,00%	7.057,41	0,13%	93,73%
18.36	18.081.0052-A	BANCA DE GRANITO CINZA CORUMBA, COM 2CM DE ESPESSURA, COM ABERTURA PARA 3 CUBAS (EXCLUSIVE ESTAS), SOBRE APOIOS DE ALVENARIA DE MEIA VEZ E VERGA DE CONCRETO, SEM REVESTIMENTO, FORNECIMENTO E COLOCAÇÃO	M2	7,68	727,79	5.589,19	26,00%	7.042,37	0,13%	93,86%
15.16	15.004.0063-A	INSTALAÇÃO E ASSENTAMENTO DE LAVATORIO DE UMA TORNEIRA (EXCLUSIVE FORNECIMENTO DO APARELHO), COMPREENDENDO 3,00M DE TUBO D E PVC DE 25MM 2,00M DE TUBO DE PVC DE 40MM E CONEXÕES	UN	29,00	181,78	5.271,62	26,00%	6.642,24	0,12%	93,98%
15.49	15.028.0010-A	COLOCAÇÃO DE RESERVATÓRIO DE FIBROCIMENTO, FIBRA DE VIDRO OU SEMELHANTE COM 1000L, INCLUSIVE PECAS DE APOIO EM ALVENARIA E MADEIRA SERRADA, E FLANGES DE LIGAÇÃO HIDRÁULICA, EXCLUSIVE FORNECIMENTO DO RESERVATÓRIO	UN	8,00	611,76	4.894,08	26,00%	6.166,54	0,11%	94,09%
14.33	14.007.0282-A	DOBRADICA 3"x2,1/2", DE LATAO CROMADO, COM PINO, BÓLAS E ANEIS DE LATAO, FORNECIMENTO	UN	102,00	47,82	4.877,64	26,00%	6.145,82	0,11%	94,20%
18.3	18.002.0026-A	LAVATORIO DE LOUCA BRANCA DE EMBUTIR (CUBA), TIPO MÍDIO LUXO, SEM LADRÃO, C/ MEDIDAS EM TORNO DE (52x39)CM, FERRAGENS EM METAL CROMADO, SIFÃO 1680 1"x1,1/4", TORNEIRA PARA LAVATORIO TIPO BANCA 1193 OU SIMILAR DE 1/2" E VALVULA DE ESCOAMENTO 1600, RA BICHO E	UN	22,00	217,88	4.793,36	26,00%	6.039,63	0,11%	94,31%
18.38	18.081.0053-A	BANCA DE GRANITO CINZA CORUMBA, COM 2CM DE ESPESSURA, COM ABERTURA PARA 4 CUBAS (EXCLUSIVE ESTAS), SOBRE APOIOS DE ALVENARIA DE MEIA VEZ E VERGA DE CONCRETO, SEM REVESTIMENTO, FORNECIMENTO E COLOCAÇÃO	M2	6,27	727,79	4.563,24	26,00%	5.749,68	0,10%	94,42%
18.4	18.002.0031-A	TANQUE DE LOUCA BRANCA, C/ COLUMNA E MEDIDAS EM TORNO DE (60x56)CM, INCLUSIVE ACESSÓRIOS DE FIXAÇÃO, FERRAGENS EM METAL CROMADO, TORNEIRA DE PRESSÃO, 1158 OU SIMILAR, DE 1/2", VALVULA DE ESCOAMENTO 1606 E SIFÃO 1680 DE 1,1/2"x1,1/2", FORNECIMENTO	UN	7,00	647,88	4.535,16	26,00%	5.714,30	0,10%	94,52%
15.51	15.065.0010-A	LIGAÇÃO PREDIAL DE ESGOTO SANITÁRIO, SEGUNDO INSTRUÇÕES DA CEDA E, INCLUSIVE CAIXA DE INSPEÇÃO COM TAMPAO DE FERRO FUNDIDO NODULAR, CLASSE B125, CONFORME ABNT NBR 10160, EM LOGRADOURO DO TADO DE COLETOUR DUPLO, ESTE CUSTO INCLUI ESCAVACAO E REATERRO	UN	2,00	2.192,51	4.385,02	26,00%	5.525,12	0,10%	94,62%
2.4	02.015.0001-A	INSTALAÇÃO E LIGAÇÃO PROVISÓRIA PARA ABASTECIMENTO DE ÁGUA E ESGOTAMENTO SANITÁRIO EM CANTEIRO DE OBRAS, INCLUSIVE ESCAVACAO, EXCLUSIVE REPOSIÇÃO DA PAVIMENTAÇÃO DO LOGRADOURO PÚBLICO	UN	1,00	4.338,60	4.338,60	26,00%	5.466,63	0,10%	94,72%
14.19	14.006.0220-F	Porta de madeira de lei de correr em compensado de 90x210x3,5cm, pendurada em roldanas, correndo dentro de trilho oco, guia da por canaletas embutidas no piso com marco de 7x3cm, exclusiv e ferragens, fornecimento e colocação	UNID	6,00	722,86	4.337,16	26,00%	5.464,82	0,10%	94,82%
9.11	09.015.0328-A	GANGORRA DE 0,4 ANOS COM PRANCHAS DE MADEIRA APARELHADA, ESTA S FIXAS EM TUBO DE FERRO GALVANIZADO (EXTERNA E INTERNAMENTE) DE 2" E ESPESSURA DE PAREDE DE 1/8" COM PINTURA DE BASE GALVITE E 2 DEMÃOS DE ACABAMENTO, FORNECIMENTO E COLOCAÇÃO	UN	2,00	2.109,88	4.219,76	26,00%	5.316,89	0,10%	94,92%
15.19	15.004.0102-B	INSTALAÇÃO E ASSENTAMENTO DE VASO SANITÁRIO INDIVIDUAL E VALVULA DE DESCARGA (EXCLUSIVE ESTES) EM PAVIMENTO ELEVADO, COMPREENDENDO: INSTALAÇÃO HIDRÁULICA COM 2,00M TUBO PVC 50MM, COM CONEXÕES ATÉ A VALVULA E APOS ESTA ATÉ VASO, LIGAÇÃO DE ESGOTO COM 3,00M D	UN	11,00	383,06	4.213,66	26,00%	5.309,21	0,10%	95,01%

# PLANILHA COM DESONERAÇÃO

## CURVA ABC

### Construção de Duas Unidades Escola e Creche, Escola Municipalizada Jeovah Santos



SECRETARIA MUNICIPAL  
DE OBRAS PÚBLICAS

BDI: 26%  
BDI DIF: 21%

Prazo da Obra: R\$ 10,00 meses

Processo:	0										
Endereço:	Rua José Tavares Filho, nº 237, bairro São João, Município de Barra do Piraí - RJ										
Município:	Barra do Piraí-RJ										
Natureza:	0										
Mês base de preços:	EMOP/SCO-RJ 10/2022										
6.8	06.001.0770-A	ASSENTAMENTO DE TUBOS DE POLIETILENO, COM DE=20 A 40MM, INCLUSIVE TESTE HIDROSTATICO, EXCLUSIVE SOLDA DAS JUNTAS E FORNECIMENTO DE TUBOS E DE CONEXOES	M	161,60	25,67	4.148,27	26,00%	5.226,82	0,09%	95,11%	
14.32	14.007.0266-A	FERRAGENS PARA PORTAS DE ABRIR, DE FERRO OU ALUMINIO, CONSTATO DE FORNECIMENTO DAS PECAS: FECHADURA DE CILINDRO OVALADO PARA MONTANTES ESTREITOS, EM LATAO, ACABAMENTO CROMADO; ESPELHO RETANGULAR, EM LATAO, ACABAMENTO CROMADO OU ROSETA CIRCULAR E M LATAO	UN	34,00	121,87	4.143,58	26,00%	5.220,91	0,09%	95,20%	
6.3	06.014.0049-A	CAIXA DE PASSAGEM EM ALVENARIA DE TIJOLO MACICO (7X10X20CM), E M PAREDES DE UMA VEZ (0,20M), DE 0,40X0,40X0,60M, EXCLUSIVE TAMPA, UTILIZANDO ARGAMASSA DE CIMENTO E AREIA, NO TRACO 1:4 EM VOLUME, COM FUNDO EM CONCRETO SIMPLES PROVIDO DE CALHA INTERNA, SENDO	UN	7,00	587,35	4.111,45	26,00%	5.180,42	0,09%	95,30%	
15.27	15.007.0504-A	QUADRO DE DISTRIBUICAO DE ENERGIA, 100A, PARA DISJUNTORES TERMOMAGNETICOS UNIPOLARES, DE EMBUTIR, COM PORTA E BARRAMENTOS DE FASE, NEUTRO E TERRA, TRIFASICO, PARA INSTALACAO DE ATÉ 18 DISJUNTORES COM DISPOSITIVO PARA CHAVE GERAL, FORNECIMENTO E COLOCACAO	UN	9,00	453,29	4.079,61	26,00%	5.140,30	0,09%	95,39%	
15.5	15.002.0624-A	FOSSA SEPTICA, DE CAMARA UNICA, TIPO CILINDRICA, DE CONCRETO PREMOLDADO, MEDINDO 1200X2500MM, FORNECIMENTO E COLOCACAO	UN	2,00	1.986,61	3.973,22	26,00%	5.006,25	0,09%	95,48%	
18.1	18.002.0014-A	LAVATORIO DE LOUCA BRANCA, COM COLUNA SUSPensa, PARA PESSOAS COM NECESSIDADES ESPECIFICAS, COM MEDIDAS EM TORNO DE (45,5X35,5)CM, INCLUSIVE SIFAO EM PVC FLEXIVEL, VALVULA DE ESCOAMENTO CROMADA, RABICHO EM PVC, TORNEIRA DE FECHAMENTO AUTOMATICO DE PAREDE, A	UN	4,00	950,80	3.802,40	26,00%	4.791,02	0,09%	95,57%	
15.44	15.015.0203-A	INSTALACAO DE PONTO DE TELEFONE E LOGICA, COMPREENDENDO: 2 VARAS DE ELETRODUTO DE 3/4", CONEXOES E CAIXAS, EXCLUSIVE CABOS OU FIOS	UN	20,00	187,35	3.747,00	26,00%	4.721,22	0,09%	95,65%	
15.15	15.004.0062-A	INSTALACAO E ASSENTAMENTO DE PIA COM CUBA DUPLA, EXCLUSIVE FORNECIMENTO DO APARELHO, COMPREENDENDO: 3,00M DE TUBO DE PVC 25MM, 3,00M DE TUBO DE PVC DE 50MM, RABICHO E CONEXOES	UN	10,00	373,62	3.736,20	26,00%	4.707,61	0,09%	95,74%	
15.12	15.004.0046-A	INSTALACAO E ASSENTAMENTO DE CHUVEIRO ELETRICO (EXCLUSIVE FORNECIMENTO DO APARELHO E REGISTRO), COMPREENDENDO 5,00M DE TUBO DE PVC DE 25MM, RALO SECO DE PVC DE 100MM COM GRELHA, 2,00M DE TUBO DE PVC DE 40MM, 30,00M DE FIO 4MM 2,6,00M DE ELETRODUTO DE	UN	8,00	461,01	3.688,08	26,00%	4.646,98	0,08%	95,82%	
18.2	18.002.0016-F	LAVATORIO DE LOUCA BRANCA TIPO MEDIO LUXO, COM LADRAO E MEDIDAS EM TORNO DE 55X45CM, COM COLUNA, INCLUSIVE ACESSORIOS DE FIXACAO, FERRAGENS EM METAL CROMADO, SIFAO 1680 DE 1"X1,1/4", TORNEIRA TIPO BANCA, 1875 OU SIMILAR, COM AREJADOR, VALVULA DE ESCOAMENTO 1603, RABICHO CROMADO DE 1/2", FORNECIMENTO	UN	7,00	524,54	3.671,78	26,00%	4.626,44	0,08%	95,91%	
15.35	15.015.0035-A	INSTALACAO DE UM CONJUNTO DE 2 PONTOS DE LUZ, EMBUTIDO NA LAJE, EQUIVALENTE A 5 VARAS DE ELETRODUTO DE PVC RIGIDO DE 3/4", 33,00M DE FIO 2,5MM2, CAIXAS, CONEXOES, LUVAS, CURVA E INTERRUPTOR DE EMBUTIR COM PLACA FOSFORESCENTE, INCLUSIVE ABERTURA E FICHAME	UN	6,00	610,63	3.663,78	26,00%	4.616,36	0,08%	95,99%	
1.14	01.050.0114-A	PROJETO EXECUTIVO DE INSTALACAO ELETRICA PARA PREDIOS ESCOLARES E/OU ADMINISTRATIVOS DE 501 ATÉ 3.000M2, INCLUSIVE PROJETO BASICO, APRESENTADO EM AUTOCAD, INCLUSIVE AS LEGALIZACOES PERITENTENES	M2	296,48	12,15	3.602,18	26,00%	4.538,74	0,08%	96,07%	
6.6	06.100.0190-A	GEOMANTA PARA REVESTIMENTO DE TALUDE SUJEITO A EROSAO SUPERFICIAL COM ESPESSURA DE 10MM, FLEXIVEL, TRIDIMENSIONAL COM MAIS DE 90% DE VAZIOS, INCLUSIVE ACO CA-50, VEGETACAO, ADUBO E REGA, EXCLUSIVE LIMPEZA E RASPAGEM DO TERRENO, FORNECIMENTO E COLOCACAO	M2	51,94	68,11	3.537,63	26,00%	4.457,41	0,08%	96,16%	
18.39	18.081.0054-A	BANCA DE GRANITO CINZA CORUMBA, COM 2CM DE ESPESSURA, COM ABERTURA PARA 5 CUBAS (EXCLUSIVE ESTAS), SOBRE APOIOS DE ALVENARIA A DE MEIA VEZ E VERGA DE CONCRETO, SEM REVESTIMENTO, FORNECIMENTO E COLOCACAO	M2	4,77	727,79	3.471,55	26,00%	4.374,15	0,08%	96,23%	
18.15	18.029.0070-A	BOMBA CENTRIFUGA SUBMERSA, PARA AGUAS SERVIDAS, DE 0,5CV, 110/220V, FORNECIMENTO E COLOCACAO	UN	1,00	3.418,61	3.418,61	26,00%	4.307,44	0,08%	96,31%	
18.43	18.081.0100-A	FRONTISPCIO DE GRANITO CINZA CORUMBA, COM SECAO DE 5X2CM, INCLUSIVE REJUNTAMENTO, FORNECIMENTO E COLOCACAO	M	60,08	56,20	3.376,49	26,00%	4.254,37	0,08%	96,39%	
15.40	15.015.0095-A	INSTALACAO DE UM CONJUNTO DE 6 PONTOS DE LUZ, EMBUTIDO NA LAJE, EQUIVALENTE A 9 VARAS DE ELETRODUTO DE PVC RIGIDO DE 3/4", 66,00M DE FIO 2,5MM2, CAIXAS, CONEXOES, LUVAS, CURVA E INTERRUPTOR DE EMBUTIR COM PLACA FOSFORESCENTE, INCLUSIVE ABERTURA E FICHAME	UN	3,00	1.105,69	3.317,07	26,00%	4.179,50	0,08%	96,47%	
18.46	18.200.0004-A	TRAVE DESMONTAVEL PARA FUTEBOL DE SALAO, EM TUBO DE FERRO GALVANIZADO E BUCHAS, FORNECIMENTO	PAR	1,00	3.296,00	3.296,00	26,00%	4.152,96	0,08%	96,54%	
13.12	13.036.0050-A	REVESTIMENTO VERTICAL EM DIVISORIAS OU BANCADAS (LHARGAEM) DE GRANITO CINZA CORUMBA, 2CM DE ESPESSURA, ASSENTE COMO EM 13.036.0010	M2	7,09	461,79	3.274,09	26,00%	4.125,35	0,07%	96,62%	
15.3	15.002.0080-A	CAIXA DE GORDURA ESPECIAL EM ALVENARIA DE TIJOLOS MACICOS (7X10X20CM), EM PAREDES DE UMA VEZ (0,20M), MEDINDO 0,80X0,80X0,90M, INCLUSIVE REVESTIMENTO INTERNO EM ARGAMASSA DE CIMENTO E AREIA, NO TRACO 1:3 COM ESPESSURA DE 1,5CM, EXCLUSIVE TAMPAO DE FERRO	UN	2,00	1.605,71	3.211,42	26,00%	4.046,38	0,07%	96,69%	
15.6	15.002.0662-A	FILTRO ANAEROBIO DE ANEIS DE CONCRETO PRE-MOLDADO, MEDINDO 1200X2000MM, FORNECIMENTO E COLOCACAO	UN	2,00	1.582,80	3.165,60	26,00%	3.988,65	0,07%	96,76%	
9.7	09.003.0192-A	ESPECIES VEGETAIS COM ALTURA DE (0,10 A 0,30)M, TIPO CAMBARA, AJUGA, BARLIERIA-VERMELHA, VINCA, MARGARIDINHA AMARELA, COROA-DE-CRISTO PEQUENA, ORELHA-SE-MACACO, LANTANA, LANTANA BRANCA, DOLAR, ONZE-HORAS, SALVIA, SELAGINELA, CINEERARIA, SOLANO-RASTEIRO, JUNQUI	M2	115,00	27,50	3.162,50	26,00%	3.984,75	0,07%	96,84%	
18.33	18.027.0520-A	LUMINARIA LED TUBULAR DE EMBUTIR, 2X18W (INCLUSIVE LAMPADAS), CORPO EM CHAPA DE ACO TRATADA E PINTURA ELETROSTATICA BRANCA, REFLETOR EM ALUMINIO DE ALTO BRILHO, COM VISOR ACRILICO TRANSLUCIDO, SEM REATOR, FORNECIMENTO E COLOCACAO	UN	12,00	259,54	3.114,48	26,00%	3.924,24	0,07%	96,91%	
17.7	17.040.0024-A	PINTURA DE PISO CIMENTADO LISO COM TINTA 100% ACRILICA, INCLUSIVE LIXAMENTO, LIMPEZA E TRES DEMAOES DE ACABAMENTO APLICADAS A ROLO DE LA, DILUICAO EM AGUA A 20%	M2	223,55	13,87	3.100,63	26,00%	3.906,79	0,07%	96,98%	
18.14	18.021.0055-A	RESERVATORIO PREV. POLIESTER REFORCADO FIBRA VIDRO, CAPAC. 5000L, DIM. APROX. (DIAM. 2,00MXALT. 1,80M), AGUA POTAVEL, OU APROVEITAMENTO AGUA CHUVA AAC, INCL. TAMPA PRESSAO PARAFUS. CONF. ABNT NBR 15527, 12217 E 8220, FABRIC. P/OPER. SOB REGIME DE CARGA OSC. CICLICO	UN	1,00	3.090,55	3.090,55	26,00%	3.894,09	0,07%	97,05%	
15.11	15.004.0010-A	ALCA PARA BARRILETE DE DISTRIBUICAO DO TIPO CONCENTRADO, SOB RESERVATORIO DUPLA, INCLUSIVE RAMAIS PARA EXTRAVASOR E LIMPEZA A COMPREENDENDO: 5,50M DE TUBO DE PVC 50MM, REGISTROS E CONEXOES, FORNECIMENTO E INSTALACAO	UN	4,00	746,90	2.987,60	26,00%	3.764,37	0,07%	97,12%	
18.35	18.045.0025-A	POSTE DE CONCRETO, COM SECAO CIRCULAR, COM 9,00M DE COMPRIMENTO E CARGA NOMINAL NO TOPO DE 150KG, INCLUSIVE ESCAVACAO, EXCLUSIVE TRANSPORTE, FORNECIMENTO E COLOCACAO	UN	2,00	1.452,11	2.904,22	26,00%	3.659,31	0,07%	97,18%	
18.13	18.021.0035-A	RESERVATORIO APOIADO PARA ARMAZENAMENTO DE AGUA POTAVEL OU PARA APROVEITAMENTO DE AGUA DA CHUVA AAC, EM FIBRA DE VIDRO OU POLIETILENO, COM CAPACIDADE EM TORNO DE 1000L, INCLUSIVE TAMPA DE VEDACAO COM ESCOTILHA E FIXADORES, CONFORME ABNT NBR 15527, 12217, TRANSPORTE DE CONTAINER, SEGUNDO DESCRICAO DA FAMILIA 02.006, EXCLUSIVE CARGA E DESCARGA (VER ITEM 04.013.0015)	UNXKM	88,00	32,68	2.875,84	26,00%	3.623,55	0,07%	97,31%	
15.26	15.007.0210-A	PARA-RAIO DE TELHADO, TIPO FRANKLIN, EM LATAO CROMADO, H=37,5CM, COMPREENDENDO: 0,60M DE CORDOALHA DE COBRE 16MM2, HASTE DE TERRA E DEMAIS MATERIAIS NECESSARIOS, FORNECIMENTO E COLOCACAO	UN	2,00	1.436,49	2.872,98	26,00%	3.619,95	0,07%	97,38%	
18.7	18.002.0065-A	VASO SANITARIO DE LOUCA BRANCA, TIPO POPULAR, COM CAIXA ACOPLADA COMPLETO, COM MEDIDAS EM TORNO DE (35X65X35)CM, INCLUSIVE ASSENTAMENTO PLASTICO TIPO POPULAR, BOLSA DE LIGACAO, RABICHO EM PVC E ACESSORIOS DE FIXACAO, FORNECIMENTO	UN	8,00	358,11	2.864,88	26,00%	3.609,74	0,07%	97,45%	

# PLANILHA COM DESONERAÇÃO

## CURVA ABC

### Construção de Duas Unidades Escola e Creche, Escola Municipalizada Jeohvah Santos



SECRETARIA MUNICIPAL  
DE OBRAS PÚBLICAS

BDI: 26%  
BDI DIF: 21%

Prazo da Obra: R\$ 10,00 meses

Processo:	0											
Endereço:	Rua José Tavares Filho, nº 237, bairro São João, Município de Barra do Piraí - RJ											
Município:	Barra do Piraí-RJ											
Natureza:	0											
Mês base de preços:	EMOP/SCO-RJ 10/2022											
15.25	15.006.0010-A	CAIXA DE INCENDIO INTERNA PADRAO CBERJ,DE ACO,MEDINDO 70X50X 25CM.COMPREENDENDO:2 LANÇES DE 15,00M DE MANGUEIRA DE FIBRA DE POLIESTER PURA, TIPO 2,REVESTIDA INTERNAMENTE COM BORRACHA VULCANIZADA NO DIAMETRO DE 1 1/2", EMPATADA COM REGISTRO,ADAP TADOR E	UN	2,00	1.425,00	2.850,00	26,00%	3.591,00	0,07%	97,51%		
9.14	09.010.0001-A	CORDOES DE CONCRETO SIMPLES,COM SECAO DE 10X25CM,MOLDADOS NO LOCAL,INCLUSIVE ESCAVACAO E REATERRO	M	54,98	51,52	2.832,56	26,00%	3.569,02	0,06%	97,58%		
15.31	15.007.0601-A	DISJUNTOR TERMOMAGNETICO TRIPOLAR,DE 40 A 63A,3KA,MODELO DIN ,TIPO C,FORNECIMENTO E COLOCACAO	UN	54,00	51,57	2.784,78	26,00%	3.508,82	0,06%	97,64%		
1.5	01.005.0003-A	PREPARO MANUAL DE TERRENO COMPREENDENDO ACERTO,RASPAGEM EVEN TUALMENTE ATÉ 0,30M DE PROFUNDIDADE E AFASTAMENTO LATERAL DO MATERIAL EXCEDENTE,INCLUSIVE COMPACTACAO MECANICA	M2	253,90	10,94	2.777,66	26,00%	3.499,85	0,06%	97,70%		
9.2	09.012.0001-A	BANCO DE CONCRETO APARENTE,COM 1,50M DE COMPRIMENTO,45CM DE LARGURA E 10CM DE ESPESSURA, SOBRE DOIS APOIOS DO MESMO MATERIAL,COM SECAO DE 10X30CM	UNID	8,00	332,59	2.660,72	26,00%	3.352,50	0,06%	97,76%		
15.21	15.004.0103-A	INSTALACAO E ASSENTAMENTO VASO SANITARIO INDIVIDUAL COM CAIX A ACOPLADA(EXCLUSIVE ESTES),PAVIMENTO ELEVADO,COMPREENDENDO: INSTALACAO HIDRAULICA C/2,00M TUBO DE PVC 25MM,C/CONEXOES,AT E A CAIXA ACOPLADA,LIGACAO DE ESGOTOS COM 3,00M DE TUBO DE P VC 100	UN	8,00	320,84	2.566,72	26,00%	3.234,06	0,06%	97,82%		
18.8	18.002.0090-A	VASO SANITARIO DE LOUCA BRANCA OU BRANCO GELO,PARA PESSOAS C OM NECESSIDADES ESPECIFICAS,INCLUSIVE ASSENTO ESPECIAL,BOLSA DE LIGACAO E ACESSORIOS DE FIXACAO,FORNECIMENTO	UN	4,00	639,52	2.558,08	26,00%	3.223,18	0,06%	97,88%		
15.4	15.002.0200-A	CAIXA DE INSPECAO/CAIXA PARA AGUAS PLUVIAIS,DE CONCRETO PRE-MOLDADO,CONSTANDO DE CIRCULO DE FUNDO,4 ANEIS SUPERPOSTOS DE 40MM DE ESPESSURA,600MM DE DIAMETRO INTERNO,SENDO 1 ANEL INFERIOR(ENTRADA E SAIDA),DE 300MM+1 DE 300MM,1 DE 150MM E 1 DE 75MM D	UN	6,00	413,36	2.480,16	26,00%	3.125,00	0,06%	97,94%		
1.9	01.050.0050-A	PROJETO EXECUTIVO DE INSTALACAO DE INCENDIO E SPDA PARA PRED IOS ESCOLARES E/OU ADMINISTRATIVOS DE 501 ATE 3.000M2,INCLUS IVE PROJETO BASICO,APRESENTADO EM AUTOCAD,INCLUSIVE AS LEGAL IZACOES PERTINENTES	M2	592,95	3,98	2.359,94	26,00%	2.973,52	0,05%	97,99%		
15.36	15.015.0036-A	INSTALACAO DE UM CONJUNTO DE 2 PONTOS DE LUZ,APARENTE,EQUIVA LENTE A 5 VARAS DE ELETRODUTO DE PVC RIGIDO DE 3/4",33,00M D E FIO 2,5MM2,CAIXAS,CONEXOES,LUVAS,CURVA E INTERRUPTOR DE SO BREPOR	UN	5,00	458,95	2.294,75	26,00%	2.891,38	0,05%	98,05%		
2.5	02.016.0001-A	INSTALACAO E LIGACAO PROVISORIA DE ALIMENTACAO DE ENERGIA EL ETRICA,EM BAIXA TENSAO,PARA CANTEIRO DE OBRAS,M3-CHAVE 100A, CARGA 3KW 20CV,EXCLUSIVE O FORNECIMENTO DO MEDIDOR	UN	1,00	2.229,09	2.229,09	26,00%	2.808,65	0,05%	98,10%		
15.42	15.015.0184-A	INSTALACAO DE PONTO DE WI-FI,COMPREENDENDO: 1 VARA DE ELETRO DUTO DE 3/4",CONEXOES E CAIXAS,EXCLUSIVE CABOS OU FIOS	UN	16,00	138,01	2.208,16	26,00%	2.782,28	0,05%	98,15%		
5.7	05.054.0001-A	PLACA DE ACRILICO PARA IDENTIFICACAO DE PORTAS,MEINDO (25X8 1CM),FORNECIMENTO E COLOCACAO	UN	43,00	50,67	2.178,81	26,00%	2.745,30	0,05%	98,20%		
1.15	01.050.0129-A	PROJETO EXECUTIVO DE SISTEMA DE AR CONDICIONADO,INCLUSIVE PR OJETO BASICO,APRESENTADO EM AUTOCAD NOS PADRES DA CONTRATANTE,EM PREDIOS COM AREA DE 501 ATE 3000M2	M2	233,66	9,26	2.163,72	26,00%	2.726,28	0,05%	98,25%		
1.12	01.050.0099-A	PROJETO EXECUTIVO DE INSTALACAO HIDRAULICA PARA PREDIOS ESCO LARES E/OU ADMINISTRATIVOS DE 501 A 3.000M2,INCLUSIVE PROJETO O BASICO,APRESENTADO EM AUTOCAD,INCLUSIVE AS LEGALIZACOES PE RTINENTES	M2	296,48	7,24	2.146,48	26,00%	2.704,56	0,05%	98,30%		
14.27	14.004.0100-A	ESPELHO DE CRISTAL,4MM DE ESPESSURA,COM MOLDRUA DE MADEIRA,F ORNECIMENTO E COLOCACAO	M2	5,90	363,28	2.143,35	26,00%	2.700,62	0,05%	98,34%		
15.30	15.007.0575-A	DISJUNTOR TERMOMAGNETICO,BIPOLAR,DE 10 A 32A,3KA,MODELO DIN, TIPO C,FORNECIMENTO E COLOCACAO	UN	54,00	39,67	2.142,18	26,00%	2.699,14	0,05%	98,39%		
18.40	18.081.0050-A	BANCA DE GRANITO CINZA CORUMBA,COM 2CM DE ESPESSURA,COM ABER TURA PARA 1 CUBA (EXCLUSIVE ESTA),SOBRE APOIOS DE ALVENARIA DE MEIA VEZ E VERGA DE CONCRETO,SEM REVESTIMENTO,FORNECIMENTO O E COLOCACAO	M2	2,88	727,75	2.095,92	26,00%	2.640,85	0,05%	98,44%		
18.24	18.007.0075-A	CHUVEIRO ELETRICO,EM METAL CROMADO EM 110/220V,COM BRACO CRO MADO DE 1/2" E 1 REGISTRO DE PRESSAO 1 1/8 DE 3/4" COM CANOPLA E VOLANTE EM METAL CROMADO,FORNECIMENTO	UN	8,00	260,07	2.080,56	26,00%	2.621,50	0,05%	98,49%		
18.9	18.006.0020-A	VASO SANITARIO DE LOUCA BRANCA,INFANTIL,INCLUSIVE ACESSORIOS DE FIXACAO,FORNECIMENTO	UN	7,00	292,85	2.049,95	26,00%	2.582,93	0,05%	98,54%		
1.13	01.050.0088-A	PROJETO EXECUTIVO DE INSTALACAO DE ESGOTO SANITARIO E AGUAS PLUVIAIS PARA PREDIOS ESCOLARES E/OU ADMINISTRATIVOS DE 501 ATE 3.000M2,INCLUSIVE PROJETO BASICO,APRESENTADO EM AUTOCAD, INCLUSIVE AS LEGALIZACOES PERTINENTES	M2	296,48	6,71	1.989,35	26,00%	2.506,58	0,05%	98,58%		
2.6	02.020.0002-A	PLACA DE IDENTIFICACAO DE OBRA PUBLICA, TIPO BANNER/PLOTTER,C ONSTITUIDA POR LONA E IMPRESSAO DIGITAL,INCLUSIVE SUPORTES D E MADEIRA,FORNECIMENTO E COLOCACAO	M2	8,03	242,26	1.945,34	26,00%	2.451,12	0,04%	98,63%		
8.4	08.019.0009-A	JUNTA DE RETRACAO,SERRADA COM DISCO DE DIAMANTE,PARA PAVIMEN TOS DE PLACAS DE CONCRETO,COM 5CM DE PROFUNDIDADE	M	125,62	15,46	1.942,14	26,00%	2.447,09	0,04%	98,67%		
5.10	05.058.0020-A	LONA DE POLIETILENO(LONA TERREIRO),COM ESPESSURA DE 0,20MM PA RA IMPERMEABILIZACAO DE SOLO,MEDIDA PELA AREA COBERTA,INCLUS IVE PERDAS E TRANSPASSE	M2	1.031,12	1,84	1.897,26	26,00%	2.390,54	0,04%	98,71%		
18.20	18.005.0012-A	PORTA-TOALHA DE PAPEL EM PLASTICO ABS,FORNECIMENTO E COLOCAC AO	UN	44,00	41,40	1.821,60	26,00%	2.295,21	0,04%	98,76%		
15.18	15.004.0070-A	INSTALACAO E ASSENTAMENTO DE TANQUE DE SERVICO (EXCLUSIVE FO RNECIMENTO DO APARELHO),COMPREENDENDO:3,00M DE TUBO DE PVC D E 25MM,3,00M DE TUBO DE PVC DE 50MM E CONEXOES	UN	7,00	256,91	1.798,37	26,00%	2.265,94	0,04%	98,80%		
9.1	09.001.0020-A	PLANTIO DE GRAMA EM PLACAS TIPO ESMERALDA,INCLUSIVE FORNECIM ENTO DA GRAMA E TRANSPORTE,EXCLUSIVE PREPARO DO TERRENO E O MATERIAL PARA ESTE	M2	115,00	15,19	1.746,85	26,00%	2.201,03	0,04%	98,84%		
1.11	01.050.0225-A	PROJETO EXECUTIVO PARA SISTEMA DE EXAUSTAO MECANICA DE COZIN HA,INCLUSIVE PROJETO BASICO,APRESENTADO EM AUTOCAD NOS PADRO ES DA CONTRATANTE COM AREA ATÉ 50M2	UN	1,20	1.423,71	1.708,45	26,00%	2.152,64	0,04%	98,88%		
15.14	15.004.0059-A	INSTALACAO E ASSENTAMENTO DE DUCHINHA MANUAL PARA BANHEIRO(E XCLUSIVE FORNECIMENTO DO APARELHO),COMPREENDENDO:3,00M DE TU BO DE PVC DE 25MM E CONEXOES	UN	11,00	151,72	1.668,92	26,00%	2.102,83	0,04%	98,91%		
18.19	18.005.0010-A	SABONETEIRA EM PLASTICO ABS,PARA SABONETE LIQUIDO,FORNECIMEN TO E COLOCACAO	UN	44,00	37,43	1.646,92	26,00%	2.075,11	0,04%	98,95%		
8.3	08.027.0036-A	MEIO-FIO CURVO DE CONCRETO SIMPLES FCK-15MPA,MOLDADO NO LOCA L, TIPO DER-RJ,MEINDO 0,16M NA BASE E COM ALTURA DE 0,45M,RE JUNTAMENTO COM ARGAMASSA DE CIMENTO E AREIA,NO TRACO 1:3:5,C OM FORNECIMENTO DE TODOS OS MATERIAIS,ESCAVACAO E REATERRO	M	13,00	119,38	1.551,94	26,00%	1.955,44	0,04%	98,99%		
18.17	18.025.0010-A	BEBEDOURO ELETRICO,110/220V,DE MESA,PARA GARRAFAO (EXCLUSIVE ESTE),COM DUAS SAIDAS,AGUA GELADA E TEMPERATURA AMBIENTE,CO NFORME ABNT NBR 16236,FORNECIMENTO	UN	4,00	370,79	1.483,16	26,00%	1.868,78	0,03%	99,02%		
15.23	15.004.0255-A	BEBEDOURO ELETRICO, TIPO PRESSAO COM FILTRO INTERNO(EXCLUSIVE FORNECIMENTO DE APARELHO),COMPREENDENDO:2 VARAS DE ELETRODU TO PVC DE 3/4",COM LUVAS,10,00M DE FIO 2,5MM2,TOMADA DE EMBU TIR E CAIXA DE EMBUTIR,4,00M DE TUBO PVC DE 25MM,3,00M DE TU BO PVC	UN	4,00	350,15	1.400,60	26,00%	1.764,75	0,03%	99,05%		
14.26	14.002.0052-A	PORTINHOLA PARA ALCAPAO,CISTERNA OU CAIXA D'AGUA ELEVADA EM CHAPA DE FERRO GALVANIZADO N°16,ATE 0,80M DE ALTURA,COM GUARNICAO E ALCA PARA FECHAMENTO A CADEADO,EXCLUSIVE ESTE,FORNEC IMENTO E COLOCACAO	M2	1,92	707,16	1.357,74	26,00%	1.710,75	0,03%	99,08%		
18.11	18.016.0110-A	BARRA DE APOIO EM ACO INOXIDAVEL AISI 304,TUBO DE 1 1/4",EM "L",INCLUSIVE FIXACAO COM PARAFUSOS INOXIDAVEIS E BUCHAS PL ASTICAS,MEINDO 70X70CM,PARA PESSOAS COM NECESSIDADES ESPECIFICAS,FORNECIMENTO E COLOCACAO	UN	4,00	324,57	1.298,28	26,00%	1.635,83	0,03%	99,11%		
15.38	15.015.0066-A	INSTALACAO DE UM CONJUNTO DE 4 PONTOS DE LUZ,APARENTE,EQUIVA LENTE 7 VARAS DE ELETRODUTO DE PVC RIGIDO DE 3/4",50,00M DE FIO 2,5MM2,CAIXAS,CONEXOES,LUVAS,CURVA E INTERRUPTOR DE SOBR EPOR	UN	2,00	639,78	1.279,56	26,00%	1.612,24	0,03%	99,14%		

# PLANILHA COM DESONERAÇÃO

## CURVA ABC

### Construção de Duas Unidades Escola e Creche, Escola Municipalizada Jeohvah Santos



SECRETARIA MUNICIPAL  
DE OBRAS PÚBLICAS

BDI: 26%  
BDI DIF: 21%

Prazo da Obra: R\$ 10,00 meses

Processo:	0										
Endereço:	Rua José Tavares Filho, nº 237, bairro São João, Município de Barra do Piraí - RJ										
Município:	Barra do Piraí-RJ										
Natureza:	0										
Mês base de preços:	EMOP/SCO-RJ 10/2022										
17.2	17.017.0140-A	PINTURA INTERNA OU EXTERNA SOBRE MADEIRA NOVA, COM ESMALTE SI NTETICO ALQUIDICO, BRILHANTE OU ACETINADA EM DUAS DEMAO S SOB R E SUPERFICIE PREPARADA COM MATERIAL DA MESMA LINHA, CONFORME O ITEM 17.017.0100, EXCLUSIVE ESTE PREPARO	M2	143,64	8,80	1.264,03	26,00%	1.592,67	0,03%	99,17%	
1.10	01.050.0061-A	PROJETO EXECUTIVO DE INSTALACAO DE GAS PARA PREDIOS ESCOLARE S E/OU ADMINISTRATIVOS ACIMA DE 500M2, INCLUSIVE PROJETO BASI CO APRESENTADO EM AUTOCAD, INCLUSIVE AS LEGALIZACOES PERTINENTES	M2	592,95	2,00	1.185,90	26,00%	1.494,23	0,03%	99,20%	
9.13	09.015.0300-A	AMARELINHA EM BLOCOS DE CONCRETO PRE-MOLDADOS COM APLICACAO DE LETRAS E NUMEROS COLORIDOS EM BAIXO RELEVO, FORNECIMENTO E APLICACAO	UN	2,00	563,37	1.126,74	26,00%	1.419,69	0,03%	99,23%	
15.10	15.003.0069-A	INSTALACAO E ASSENTAMENTO DE FOGAO A GAS LIQUEFEITO DE PETRO LEQ( EXCLUSIVE FORNECIMENTO DO APARELHO), COMPREENDENDO 5,00M DE TUBO DE FERRO GALVANIZADO DE 1/2", CONEXOES, REGULADORES E DEMAIS PECAS NECESSARIAS	UN	2,00	555,16	1.110,32	26,00%	1.399,00	0,03%	99,25%	
14.8	14.007.0286-A	DOBRADICA 4"X3", DE FERRO GALVANIZADO, COM PINO, BOLAS E ANEIS DE LATAO, FORNECIMENTO	UN	60,00	18,19	1.091,40	26,00%	1.375,16	0,02%	99,28%	
18.6	18.017.0022-A	FILTRO PARA USO DOMESTICO COM CARCACA ATOXICA EM POLIPROPILE NO COM 2 ELEMENTOS FILTRANTES DE CELULOSE E CARVAO ATIVADO, PARA VAZAO ATE 720L/H, CONEXAO DE 1" SEM REGISTRO, FORNECIMENTO	UN	2,00	545,65	1.091,30	26,00%	1.375,03	0,02%	99,30%	
18.12	18.016.0100-A	BARRA DE APOIO PARA LAVATORIO DE CENTRO, EM ACO INOXIDAVEL A SI 304, TUBO DE 1.1/4", INCLUSIVE FIXACAO COM PARAFUSOS INOXIDAVEIS E BUCHAS PLASTICAS, MEDINDO 60X40CM, PARA PESSOAS COM NECESSIDADES ESPECIFICAS, FORNECIMENTO E COLOCACAO	UN	4,00	271,09	1.084,36	26,00%	1.366,29	0,02%	99,33%	
4.6	04.020.0122-A	TRANSPORTE DE ANDAIME TUBULAR, CONSIDERANDO-SE A AREA DE PROJ ECAO VERTICAL DO ANDAIME, EXCLUSIVE CARGA DE DESCARGA E TEMPO DE ESPERA DO CAMINHAO(VIDE ITEM 04.021.0010)	M2XKM	5.388,24	0,20	1.077,64	26,00%	1.357,82	0,02%	99,35%	
2.3	02.006.0025-A	ALUGUEL CONTAINER, PARA SANITARIO-VESTIARIO, MEDINDO 2,20M LARGURA, 6,20M COMPRIMENTO E 2,50M ALTURA, CHAPAS ACO C/NERVURAS TRAPEZOIDAIS, ISOLAMENTO TERMO-ACUSTICO FORRO, CHASSIS REFORCA DO E PISO COMPENSADO NAVAL, INCL. INST. ELETRICAS E HIDRO-SANITARIAS, A	JNXMES	1,00	1.037,50	1.037,50	26,00%	1.307,25	0,02%	99,37%	
14.13	14.003.0017-A	JANELA DE ALUMINIO ANODIZADO EM BRONZE OU PRETO, DUAS FOLHAS DE CORRER E BANDEIRA DE 0,50M DE ALTURA COM PAINELIS BASCULANTES, EM PERFIS SERIE 28, FORNECIMENTO E COLOCACAO	M2	1,80	572,81	1.031,05	26,00%	1.299,12	0,02%	99,40%	
18.44	18.200.0002-A	POSTE PARA VOLEIBOL EM TUBO DE FERRO GALVANIZADO, COM CATRACA E BUCHAS, FORNECIMENTO	PAR	1,00	985,44	985,44	26,00%	1.241,65	0,02%	99,42%	
17.6	17.040.0021-A	MARCAAO DE QUADRA DE ESPORTE OU VAGA DE GARAGEM COM TINTA ACRILICA PROPRIA PARA PINTURA DE PISOS, COM UTILIZACAO DE SELA DOR E SOLVENTE PROPRIO E FITA CREPE COMO LIMITADOR DE LINHAS, MEDIDA PELA AREA REAL DE PINTURA	M2	16,45	58,66	965,19	26,00%	1.216,13	0,02%	99,44%	
15.45	15.015.0207-A	INSTALACAO DE PONTO DE CAMPAINHA DE ALTA POTENCIA, COMPREENDE NDO: 5 VARAS DE ELETRODUTO DE 3/4", 50,00M DE FIO 1,5MM2, BOTEIRA E CAMPAINHA PROPRIAMENTE DITA	UN	2,00	472,04	944,08	26,00%	1.189,54	0,02%	99,46%	
6.1	06.001.0252-A	ASSENTAMENTO DE TUBULACAO DE PVC RIGIDO, COM JUNTA ELASTICA, COM DIAMETRO NOMINAL DE 100MM, COMPREENDENDO CARGA E DESCARGA, ACERTO DE FUNDO DE VALA, COLOCACAO NA VALA, MONTAGEM E REATERRO ATE A GERATRIZ SUPERIOR DO TUBO CONSIDERANDO O MATERIAL DA PROPRI	M	159,77	5,79	925,06	26,00%	1.165,57	0,02%	99,48%	
15.1	15.001.0069-A	ABRIGO PARA HIDROMETRO DE 1/2" OU 3/4", NAS DIMENSOES DE (0,4 5X0,12X0,42M), EMBUTIDO NO MURO, REVESTIDO COM ARGAMASSA DE CIMENTO E SAIBRO, NO TRACO 1:6, COM FUNDO DE CONCRETO NO TRACO 1:3 E ESPESSURA 3CM, PORTA DE (46X43)CM EM GRADE CONFECCIONADA EM FER	UN	2,00	454,08	908,16	26,00%	1.144,28	0,02%	99,51%	
5.8	05.054.0015-A	PLACA DE ACRILICO, DESENHADA, INDICANDO SANITARIO MASCULINO OU FEMININO, DE (39X19)CM, FORNECIMENTO E COLOCACAO	UN	11,00	82,32	905,52	26,00%	1.140,95	0,02%	99,53%	
14.20	14.007.0090-A	FERRAGENS P/PORTAS DE MADEIRA, DE CORRER, DE 1 FOLHA, CONISTANDO DE FORN. S/COLOC. DE: FECHADURA C/CHAVE BI-PART., LATAO, ACABAMENTO CROMADO;-2,00M DE TRILHO EM "U", DE FERRO;-2 ROLDANAS DE FERRO;-2 GUIAS DE LATAO, TAMANHO 3/4", SEM CANTONEIRA;-2,00M CANALET	UN	2,00	450,78	901,56	26,00%	1.135,96	0,02%	99,55%	
17.4	17.020.0010-A	ENVERNIZAMENTO DE MADEIRA COM VERNIZ TIPO COPAL BRILHANTE PARA INTERIOR, INCLUSIVE LIXAMENTO, UMA DEMAO DE VERNIZ IMUNIZANTE E IMPERMEABILIZANTE INCOLOR, ANILINA E UMA DEMAO DE ACABAMENTO	M2	62,83	13,82	868,36	26,00%	1.094,13	0,02%	99,57%	
15.39	15.015.0065-A	INSTALACAO DE UM CONJUNTO DE 4 PONTOS DE LUZ, EMBUTIDO NA LAJ E EQUIVALENTE A 7 VARAS DE ELETRODUTO DE PVC RIGIDO DE 3/4", 50,00M DE FIO 2,5MM2, CAIXAS, CONEXOES, LUVAS, CURVA E INTERRUPTOR DE EMBUTIR COM PLACA FOSFORESCENTE, INCLUSIVE ABERTURA E F ECHAME	UN	1,00	847,47	847,47	26,00%	1.067,81	0,02%	99,59%	
1.1	01.001.0073-A	ENSAIO DE PENETRAÇÃO TIPO SPT	UN	7,41	112,92	836,95	26,00%	1.054,55	0,02%	99,61%	
1.16	01.050.0079-A	PROJETO EXECUTIVO DE INSTALACAO DE TELEMATICA PARA PREDIOS E SCOLARES E/OU ADMINISTRATIVOS ACIMA DE 500M2, INCLUSIVE PROJETO BASICO, APRESENTADO EM AUTOCAD, INCLUSIVE AS LEGALIZACOES PERTINENTES	M2	233,66	3,58	836,51	26,00%	1.054,00	0,02%	99,62%	
2.2	02.006.0015-A	ALUGUEL CONTAINER PARA ESCRITORIO C/WC, MEDINDO 2,20M LARGURA, 6,20M COMPRIMENTO E 2,50M ALTURA, CHAPAS ACO C/NERVURAS TRAPEZOIDAIS, ISOLAMENTO TERMO-ACUSTICO FORRO, CHASSIS REFORCADO E PISO COMPENSADO NAVAL, INCL. INST. ELETRICA E HIDRO-SANITARIAS, ACESSO	JNXMES	1,00	830,00	830,00	26,00%	1.045,80	0,02%	99,64%	
15.50	15.028.0025-A	COLOCACAO DE RESERVATORIO DE FIBROCIMENTO, FIBRA DE VIDRO OU SEMELHANTE DE 5.000L, INCLUSIVE PECAS DE APOIO EM ALVENARIA E MADEIRA SERRADA, E FLANGES DE LIGACAO HIDRAULICA, EXCLUSIVE FORNECIMENTO DO RESERVATORIO	UN	1,00	808,46	808,46	26,00%	1.018,65	0,02%	99,68%	
15.20	15.004.0090-A	INSTALACAO E COLOCACAO DE TORNEIRA PARA JARDIM OU DE LAVAGEM (EXCLUSIVE FORNECIMENTO DA TORNEIRA), COMPREENDENDO: 2,00M DE TUBO DE PVC DE 20MM E CONEXOES	UN	5,00	156,64	783,20	26,00%	986,83	0,02%	99,68%	
15.22	15.004.0181-A	RALO SIFONADO DE PVC(100X100)X50MM, EM PAVIMENTO TERREO, COM T AMPA CEGA, COM 1 ENTRADA DE 40MM E SAIDA DE 50MM, INCLUSIVE LI GACAO DE 50MM DE PVC ATE A CAIXA DE INSPECAO, CONSIDERANDO A DISTANCIA DO CENTRO DO RALO ATE 2,00M. FORNECIMENTO E INSTALACAO	UN	9,00	79,55	715,95	26,00%	902,09	0,02%	99,70%	
18.30	18.027.0098-A	LUMINARIA FECHADA (REFLETOR) PARA ILUMINACAO DE QUADRAS DE E SPORTES E AFINS, PARA LAMPADA LED DE 50W, INCLUSIVE ESTAB. FORNECIMENTO E COLOCACAO	UN	12,00	57,68	692,16	26,00%	872,12	0,02%	99,71%	
13.8	13.333.0015-A	REVESTIMENTO DE PISO COM CERAMICA TATIL ALERTA, (LADRILHO HIDRAULICO) PARA PESSOAS COM NECESSIDADES ESPECIFICAS, ASSENTOS SOBRE SUPERFICIE EM OSSO, CONFORME ITEM 13.330.0010	M2	4,50	145,75	655,87	26,00%	826,39	0,02%	99,73%	
18.25	18.009.0065-A	TORNEIRA PARA PIA, COM AREJADOR, TUBO MOVEL, TIPO PAREDE, 1 1/8" O U SIMILAR, DE 1/2"X22CM APROXIMADAMENTE, EM METAL CROMADO, FORNECIMENTO	UN	10,00	63,76	637,60	26,00%	803,37	0,01%	99,74%	
15.43	15.015.0186-A	INSTALACAO DE PONTO PARA ANTENA DE TV OU SISTEMA DE CFTV, COM PREENDENDO: 1 VARA DE ELETRODUTO DE 3/4", CONEXOES E CAIXAS, E XCLUSIVE CABOS OU FIOS	UN	4,00	156,65	626,60	26,00%	789,51	0,01%	99,76%	
9.8	09.003.0188-A	ESPECIES VEGETAIS C/ALTURA(0,10 A 0,20M), TIPO ERICA, RABO DE GATO, GRAMA AMENDOIM, ASISTASIA, BULBINE, CLOROFITO, PINGO DE OURO, EVOLVOLO, HERAROXIA, PELE-DE-URSO, PERIQUITO AMARELO, PILEI A, BRILHANTINHA, RUELIAROXIA, QUARESMINHA, JIBOIA, SETCRESEA, MARGA RIDINHA	M2	22,00	27,50	605,00	26,00%	762,30	0,01%	99,77%	
15.37	15.015.0051-A	INSTALACAO DE UM CONJUNTO DE 3 PONTOS DE LUZ APARENTE, EQUIVALENTE A 6 VARAS DE ELETRODUTO DE PVC RIGIDO DE 3/4", 50,00M D E FIO 2,5MM2, CAIXAS, CONEXOES, LUVAS, CURVA E INTERRUPTOR DE SO BREPOR	UN	1,00	599,55	599,55	26,00%	755,43	0,01%	99,78%	
18.21	18.005.0013-A	PORTA PAPEL HIGIENICO EM PLASTICO ABS, FORNECIMENTO E COLOCACAO	UN	19,00	31,40	596,60	26,00%	751,71	0,01%	99,80%	

# PLANILHA COM DESONERAÇÃO

## CURVA ABC

### Construção de Duas Unidades Escola e Creche, Escola Municipalizada Jeovah Santos



SECRETARIA MUNICIPAL  
DE OBRAS PÚBLICAS

BDI: 26%  
BDI DIF: 21%

Prazo da Obra: R\$ 10,00 meses

Item	Processo	Endereço	Município	Natureza	Mês base de preços	Descrição	UN	QTD	Valor Unit	Valor Total	%	Valor	%	Valor	%
14.18	14.006.0220-A				EMOP/SCO-RJ 10/2022	PORTA DE MADEIRA DE LET DE CORRER EM COMPENSADO DE 80X210X3, 5CM, PENDURADA EM ROLDANAS, CORRENDO DENTRO DE TRILHO OCO, GUIA DA POR CANALETA EMBUTIDA NO PISO COM MARCO DE 7X3CM, EXCLUSIV E FERRAGENS, FORNECIMENTO E COLOCACAO	UN	1,00	556,33	556,33	26,00%	700,97	0,01%	99,81%	
5.6	05.050.0001-A					PLACA DE INAUGURACAO EM ALUMINIO, MEDINDO (0,40X0,60)M, COM 1M M DE ESPESSURA, COM INSCRICAO EM PLOTTER, FORNECIMENTO E COLOCACAO	UN	1,00	526,84	526,84	26,00%	663,81	0,01%	99,82%	
15.34	15.015.0021-A					INSTALACAO DE PONTO DE LUZ, APARENTE, EQUIVALENTE A 2 VARAS DE ELETRODUTO DE PVC RIGIDO DE 3/4", 12,00M DE FIO 2,5MM2, CAIXA S, CONEXOES, LUVAS, CURVA E INTERRUPTOR DE SOBREPOR	UN	2,00	254,55	509,10	26,00%	641,46	0,01%	99,83%	
15.48	15.018.0250-A					CAIXA DE PASSAGEM DE SOBREPOR, EM ACO, COM TAMPA PARA FUSADA, DE 12X12CM, FORNECIMENTO E COLOCACAO	UN	20,00	24,67	493,40	26,00%	621,68	0,01%	99,85%	
15.7	15.002.0120-A					CAIXA ENTERRADA PARA INSTALACOES TELEFONICAS, TIPO R1, MEDINDO 0,60X0,35X0,50M, EM BLOCOS DE CONCRETO ESTRUTURAL DE 0,10X0,20X0,40M, ASSENTADOS COM ARGAMASSA DE CIMENTO E AREIA, NO TRAC 0 1:4 E REVESTIDA INTERNAMENTE COM A MESMA ARGAMASSA, COM TAMPA DE C	UN	2,00	234,09	468,18	26,00%	589,90	0,01%	99,86%	
2.1	02.002.0005-A					TAPUME DE VEDACAO OU PROTECAO, EXECUTADO COM TELHAS TRAPEZOIDAIS DE ACO GALVANIZADO, ESPESSURA DE 0,5MM, ESTAS COM 4 VEZES DE UTILIZACAO, INCLUSIVE ENGRADAMENTO DE MADEIRA, UTILIZADO 2 VEZES E PINTURA ESMALTE SINTETICO NA FACE EXTERNA	M2	12,50	37,38	467,25	26,00%	588,73	0,01%	99,87%	
15.9	15.003.0177-A					RALO DE COBERTURA SEMI-ESFERICO (TIPO ABACAXI), COM 3". FORNECIMENTO E COLOCACAO	UN	18,00	22,31	401,58	26,00%	505,99	0,01%	99,88%	
15.52	15.067.0001-A					CAVALETE TIPO A, COMPREENDENDO TODOS OS RECURSOS NECESSARIOS CONFORME INSTRUCCOES DO EDITAL DA CEDAE, DIAMETRO DE 1/2". FORNECIMENTO E COLOCACAO	UN	2,00	193,83	387,66	26,00%	488,45	0,01%	99,88%	
18.10	18.005.0027-A					ASSENTO SANITARIO DE PLASTICO, PARA VASO INFANTIL, FORNECIMENTO E COLOCACAO	UN	7,00	55,29	387,03	26,00%	487,65	0,01%	99,89%	
5.4	05.008.0001-A					MONTAGEM E DESMONTAGEM DE ANDAIME COM ELEMENTOS TUBULARES, CONSIDERANDO-SE A AREA VERTICAL, RECOBERTA	M2	61,23	6,26	383,29	26,00%	482,94	0,01%	99,90%	
15.29	15.007.0572-A					DISJUNTOR TERMOMAGNETICO, MONOPOLAR, DE 40 A 63A, 3KA, MODELO DI N, TIPO C, FORNECIMENTO E COLOCACAO	UN	27,00	13,72	370,44	26,00%	466,75	0,01%	99,91%	
15.17	15.004.0067-A					INSTALACAO E ASSENTAMENTO DE FILTRO INDUSTRIAL (EXCLUSIVE FORNECIMENTO DO APARELHO), COMPREENDENDO: 3,00M DE TUBO DE PVC SO LDAVEL DE 32MM E CONEXOES	UN	2,00	175,02	350,04	26,00%	441,05	0,01%	99,92%	
15.28	15.007.0570-A					DISJUNTOR TERMOMAGNETICO, MONOPOLAR, DE 10 A 32A, 3KA, MODELO DI N, TIPO C, FORNECIMENTO E COLOCACAO	UN	27,00	12,91	348,57	26,00%	439,19	0,01%	99,93%	
15.2	15.001.0078-A					HIDROMETRO COM DIAMETRO DE 3/4". FORNECIMENTO	UN	2,00	154,40	308,80	26,00%	389,08	0,01%	99,93%	
14.29	14.007.0322-A					CADEADO DE 30MM, C/DUPLA TRAVA, DISCO DE SEGURANCA ANTI-GAZUA, CORPO DE LATAO MACICO, CILINDRO DE LATAO TREFILADO, FORNECIMENTO	UN	12,00	22,39	268,68	26,00%	338,53	0,01%	99,94%	
9.6	09.003.0144-A					ESPECIES VEGETAIS COM ALTURA DE 0,80 A 1,50M, TIPO CALLIANDRA TWEEDEI (ESPONJINHA VERMELHA), HIBISCUS ROSA-SINENSIS (HIBISCO ARGENTINO), MALVAVISCUS ARBOREUS (HIBISCO COLIBRI) OU SIMILAR E CONSIDERANDO 4 MUDAS POR M2, FORNECIMENTO	M2	22,00	12,00	264,00	26,00%	332,64	0,01%	99,95%	
18.22	18.006.0040-A					SABONETEIRA, DE SOBREPOR, EM METAL CROMADO, FORNECIMENTO E COLOCACAO	UN	8,00	29,92	239,36	26,00%	301,59	0,01%	99,95%	
9.3	09.002.0001-A					PLANTIO DE ARVORE ISOLADA ATE 2,00M DE ALTURA, DE QUALQUER ESPECIE, EM LOGRADOURO PUBLICO, INCLUSIVE TRANSPORTE, TERRA PRETA SIMPLES E ESTACA DE MADEIRA (TUTOR), EXCLUSIVE O FORNECIMENTO DA ARVORE	UN	4,00	58,37	233,48	26,00%	294,18	0,01%	99,96%	
18.23	18.006.0037-A					MICTORIO DE LOUCA BRANCA, COM SIFAO INTEGRADO E MEDIDAS EM TORNO DE 33X28X53CM, INCLUSIVE ACESSORIOS DE FIXACAO, FORNECIMENTO	UN	1,00	219,88	219,88	26,00%	277,04	0,01%	99,96%	
18.45	18.200.0003-A					REDE DE VOLEIBOL OFICIAL COM CABO DE ACO, FORNECIMENTO	UN	1,00	189,48	189,48	26,00%	238,74	0,00%	99,97%	
15.13	15.004.0050-A					INSTALACAO E ASSENTAMENTO DE MICTORIO (EXCLUSIVE FORNECIMENTO DO APARELHO), COMPREENDENDO: 3,00M DE TUBO DE PVC DE 25MM, 1,50M DE TUBOS DE PVC DE 40MM E 50MM, CADA, CONEXOES E RALO SIFONADO DE PVC COM 100X100X50MM COM TAMPA CEGA	UN	1,00	186,88	186,88	26,00%	235,46	0,00%	99,97%	
2.7	02.030.0005-A					PLACA DE SINALIZACAO PREVENTIVA PARA OBRA NA VIA PUBLICA, DE ACORDO COM A RESOLUCAO DA PREFEITURA-RJ, COMPREENDENDO FORNECIMENTO E PINTURA DA PLACA E DOS SUPORTES DE MADEIRA, FORNECIMENTO E COLOCACAO	UN	2,00	92,94	185,88	26,00%	234,20	0,00%	99,97%	
14.22	14.003.0265-A					PROTECAO PARA PORTAS EM CHAPA DE ALUMINIO FIXADA POR REBITES, FORNECIMENTO E COLOCACAO	M2	1,08	167,35	180,73	26,00%	227,71	0,00%	99,98%	
1.2	01.001.0077-A					PERFURACAO MANUAL DE SOLO, A TRADO ATE 10"	M	9,00	18,00	162,00	26,00%	204,12	0,00%	99,98%	
4.2	04.013.0015-A					CARGA E DESCARGA DE CONTAINER, SEGUNDO DESCRICAO DA FAMILIA 0 2.006	UN	2,00	76,91	153,82	26,00%	193,81	0,00%	99,99%	
18.47	18.200.0005-A					REDE DE NYLON PARA FUTEBOL DE SALAO, FORNECIMENTO	PAR	1,00	143,00	143,00	26,00%	180,18	0,00%	99,99%	
15.8	15.036.0028-A					TUBO DE PVC RIGIDO DE 25MM, SOLDADAVEL, EXCLUSIVE CONEXOES, EMENDAS, ABERTURA E FECHAMENTO DE RASGO, FORNECIMENTO E ASSENTAMENTO	M	14,00	9,93	139,02	26,00%	175,16	0,00%	99,99%	
18.28	18.009.0079-A					TORNEIRA PARA JARDIM, DE 1/2"X10CM APROXIMADAMENTE, EM METAL CROMADO, FORNECIMENTO	UN	5,00	26,16	130,80	26,00%	164,80	0,00%	100,00%	
4.5	04.021.0010-A					CARGA E DESCARGA MANUAL DE ANDAIME TUBULAR, INCLUSIVE TEMPO DE ESPERA DO CAMINHAO, CONSIDERANDO-SE A AREA DE PROJECCAO VERTICAL	M2	122,46	0,85	104,09	26,00%	131,15	0,00%	100,00%	
5.5	05.008.0008-B					MOVIMENTACAO VERTICAL OU HORIZONTAL DE PLATAFORMA OU PASSARELA	M2	61,23	0,51	31,22	26,00%	39,33	0,00%	100,00%	
4.7	04.007.0050-A					CARGA E DESCARGA MECANICA DE POSTES DE CONCRETO OU ACO, EM CAMINHAO DE CARROCERIA FIXA A OLEO DIESEL, COM CAPACIDADE UTIL DE 7,5T, INCLUSIVE O TEMPO DE CARGA, DESCARGA E MANOBRA DO CAMINHAO E DO EQUIPAMENTO AUXILIAR	T	0,25	101,42	25,35	26,00%	31,94	0,00%	100,00%	
9.5	09.001.0075-A					PLANTIO DE PLANTAS DE COBERTURA FLORIDAS, TIPO MOISES, BELA-EMILIA, ETC, EXCLUSIVE FORNECIMENTO	M2	4,30	5,31	22,83	26,00%	28,76	0,00%	100,00%	
9.4	09.003.0076-A					ESPECIES VEGETAIS COM ALTURA DE (2,50 A 3,50)M, TIPO PALMEIRA SYAGRUS ROMANZOFFIANA (BABA-DE-BOI/JERIVA), AIPHANES CARYOTI FOLIA (PALMEIRA "SPINE"), LIVISTONIA CHINENSIS (LEQUE DA CHINA / FALSA LATANIA), RHAPIS EXCELSA (PALMEIRA RAFIA), ROYSTONIA OLEACEA (	UN	3,00	4,50	13,50	26,00%	17,01	0,00%	100,00%	

# PLANILHA COM DESONERAÇÃO

## RESUMO



<b>Construção de Duas Unidades Escola e Creche, Escola Municipalizada Jeovah Santos</b>		
<b>Processo:</b>		<b>SECRETARIA MUNICIPAL DE OBRAS PÚBLICAS</b>
<b>Endereço:</b>	Rua José Tavares Filho, nº 237, bairro São João, Município de Barra do Piraí - RJ	<b>BDI: 26%</b>
<b>Município:</b>	Barra do Piraí-RJ	<b>BDI DIF: 21%</b>
<b>Natureza:</b>	0	
<b>Mês base de preços:</b>	EMOP/SCO-RJ 10/2022	<b>Prazo da Obra: 10 meses</b>

ITEM	RESUMO	TOTAL SEM BDI (R\$)	TOTAL COM BDI (R\$)	%
1,0	SERVIÇOS DE ESCRITÓRIO, LABORATÓRIO E CAMPO	R\$ 134.804,17	R\$ 169.853,17	2,84%
2,0	CANTEIRO DE OBRAS	R\$ 11.033,66	R\$ 13.902,38	0,23%
3,0	MOVIMENTO DE TERRA	R\$ 60.615,01	R\$ 76.374,90	1,28%
4,0	TRANSPORTES	R\$ 44.226,25	R\$ 55.725,04	0,93%
5,0	SERVIÇOS COMPLEMENTARES	R\$ 67.233,40	R\$ 84.714,03	1,41%
6,0	GALERIAS, DRENOS E CONEXÕES	R\$ 97.415,22	R\$ 122.743,13	2,05%
7,0	ARGAMASSAS, INJEÇÕES E CONSOLIDAÇÕES	R\$ -	R\$ -	0,00%
8,0	BASES E PAVIMENTOS	R\$ 52.620,36	R\$ 66.301,63	1,11%
9,0	SERVIÇOS DE PARQUES E JARDINS	R\$ 103.933,34	R\$ 130.955,95	2,19%
10,0	FUNDAÇÕES	R\$ 28.233,08	R\$ 35.573,68	0,59%
11,0	ESTRUTURAS	R\$ 1.150.636,25	R\$ 1.449.801,63	24,21%
12,0	ALVENARIAS E DIVISÓRIAS	R\$ 292.420,95	R\$ 368.450,38	6,15%
13,0	REVESTIMENTOS DE PAREDES, TETOS E PISOS	R\$ 787.399,73	R\$ 992.123,58	16,57%
14,0	ESQUADRIAS DE PVC, FERRO ALUMÍNIO OU MADEIRA, VIDRAÇAS E FERRAGENS	R\$ 517.165,15	R\$ 651.627,93	10,88%
15,0	INSTALAÇÕES ELÉTRICAS, HIDRÁULICAS, SANITÁRIAS E MECÂNICAS	R\$ 205.959,97	R\$ 259.509,33	4,33%
16,0	COBERTURAS, ISOLAMENTOS E IMPERMEABILIZAÇÕES	R\$ 398.852,81	R\$ 502.554,50	8,39%
17,0	PINTURAS	R\$ 149.687,56	R\$ 188.606,29	3,15%
18,0	APARELHOS HIDRÁULICOS, SANITÁRIOS, ELÉTRICOS, MECÂNICOS E ESPORTIVOS	R\$ 252.788,22	R\$ 318.512,93	5,32%
21,0	ILUMINAÇÃO PÚBLICA	R\$ 13.612,50	R\$ 17.151,75	0,29%
19,0	ADMINISTRAÇÃO LOCAL	R\$ 156.593,84	R\$ 197.308,23	3,30%
20,0	ENCARGOS COMPLEMENTARES	R\$ 236.621,00	R\$ 286.311,41	4,78%
<b>TOTAL</b>		<b>R\$ 4.761.852,47</b>	<b>R\$ 5.988.101,87</b>	<b>100,00%</b>

<b>VALOR TOTAL SEM BDI:</b>	R\$	<b>4.761.852,47</b>
<b>VALOR DO BDI: 26%</b>	R\$	<b>1.176.558,99</b>
<b>VALOR DO BDI DIF: 21%</b>	R\$	<b>49.690,41</b>
<b>VALOR TOTAL DO BDI:</b>	R\$	<b>1.226.249,40</b>
<b>VALOR TOTAL COM BDI:</b>	R\$	<b>5.988.101,87</b>
<b>ÁREA CONSTRUÍDA (m²):</b>		<b>1.482,38</b>
<b>VALOR POR m²:</b>	R\$	<b>4.039,52</b>
<b>Prazo da Obra:</b>	<b>10</b>	<b>meses</b>

# PLANILHA COM DESONERAÇÃO

## QUADRO ANALÍTICO DOS PERCENTUAIS DE BDI

Construção de Duas Unidades Escola e Creche, Escola Municipalizada Jeohvah Santos		  <b>SECRETARIA MUNICIPAL DE OBRAS PÚBLICAS</b>
Processo:	0	
Endereço:	Rua José Tavares Filho, nº 237, bairro São João, Município de Barra do Piraí - RJ	
Município:	Barra do Piraí-RJ	
Natureza:	0	

**Município: Barra do Piraí-RJ**

**ISS: 5%**

LEI MUNICIPAL Nº 3072 DE 21 DE DEZEMBRO DE 2018

$$\text{BDI} = \frac{(1 + \text{AC} + \text{S} + \text{R} + \text{G}) (1 + \text{DF}) (1 + \text{L})}{(1 - \text{I})}$$

- AC - Administração central
- S - Taxa de seguros
- R - Taxa de riscos
- G - Taxa de garantias
- DF - Taxa de despesas financeiras
- L - Taxa de lucro/remuneração
- I - Taxa de incidência de impostos

### Imposto sobre o faturamento:

ISS	5%
COFINS	3%
PIS	0,65%
<b>TOTAL</b>	<b>8,65%</b>

### Cálculo do BDI por tipo de obra:

CONSTRUÇÃO DE EDIFÍCIOS (NOVOS E REFORMAS)	
Parcelas do BDI	Custo direto acima de R\$ 1.500.000,00
Administração Central	0,0300
Impostos sobre o faturamento	0,0865
Seguro garantia	0,0070
Despesas financeiras	0,0050
Risco	0,0090
Lucro	0,0450
INSS (Lei 13.165/15)	0,0450
<b>Percentuais do BDI</b>	<b>26,00%</b>

SERVIÇOS COM CUSTOS ADMINISTRATIVOS MENORES	
Parcelas do BDI	Custo direto acima de R\$ 1.500.000,00
Administração Central	0,0100
Impostos sobre o faturamento	0,0865
Seguro garantia	0,0035
Despesas financeiras	0,0055
Risco	0,0035
Lucro	0,0300
INSS (Lei 13.165/15)	0,0450
<b>Percentuais do BDI</b>	<b>21,00%</b>

### Nota:

O BDI para SERVIÇOS COM CUSTOS ADMINISTRATIVOS MENORES - BDI DIF, deverá ser utilizado para os casos em que os serviços são executados por empresas como especialidades próprias, onde os custos administrativos da construtora contratada são menores do que os envolvidos na execução direta dos serviços usuais na obra.



PLANILHA COM DESONERAÇÃO  
**CRONOGRAMA**

Construção de Duas Unidades Escola e Creche, Escola Municipalizada Jeohvah Santos			
Processo:	0		
Endereço:	Rua José Tavares Filho, nº 237, bairro São João, Município de Barra do Pirai - RJ		
Município:	Barra do Pirai-RJ	BDI:	26%
Natureza:	0	BDI DIF:	21%
Mês base de preços:	EMOP/SCO-RJ 10/2022	Prazo da Obra:	10 meses



SECRETARIA MUNICIPAL  
**DE OBRAS PÚBLICAS**

ITEM	DISCRIMINAÇÃO	MESES										TOTAL	%
		1	2	3	4	5	6	7	8	9	10		
1,0	SERVIÇOS DE ESCRITÓRIO, LABORATÓRIO E CAMPO	R\$ 89.191,42	R\$ 19.904,32	R\$ 14.528,18	R\$ 5.523,08	R\$ 6.716,85	R\$ 6.716,85	R\$ 6.716,85	R\$ -	R\$ -	R\$ 20.555,62	R\$ 169.853,17	2,837%
2,0	CANTEIRO DE OBRAS	R\$ 13.902,38	R\$ -	R\$ -	R\$ -	R\$ -	R\$ -	R\$ -	R\$ -	R\$ -	R\$ -	R\$ 13.902,38	0,232%
3,0	MOVIMENTO DE TERRA	R\$ 25.458,30	R\$ 25.458,30	R\$ 25.458,30	R\$ -	R\$ -	R\$ -	R\$ -	R\$ -	R\$ -	R\$ -	R\$ 76.374,90	1,275%
4,0	TRANSPORTES	R\$ 18.575,01	R\$ 18.575,01	R\$ 18.575,01	R\$ -	R\$ -	R\$ -	R\$ -	R\$ -	R\$ -	R\$ -	R\$ 55.725,04	0,931%
5,0	SERVIÇOS COMPLEMENTARES	R\$ -	R\$ -	R\$ -	R\$ -	R\$ -	R\$ 11.913,51	R\$ 14.304,05	R\$ 11.913,51	R\$ 11.913,51	R\$ 34.669,43	R\$ 84.714,03	1,415%
6,0	GALERIAS, DRENOS E CONEXÕES	R\$ 24.510,92	R\$ 24.510,92	R\$ 46.887,40	R\$ 22.376,48	R\$ -	R\$ -	R\$ 1.485,80	R\$ 1.485,80	R\$ 1.485,80	R\$ -	R\$ 122.743,13	2,050%
7,0	ARGAMASSAS, INJEÇÕES E CONSOLIDAÇÕES	R\$ -	R\$ -	R\$ -	R\$ -	R\$ -	R\$ -	R\$ -	R\$ -	R\$ -	R\$ -	R\$ 0,00	0,000%
8,0	BASES E PAVIMENTOS	R\$ -	R\$ -	R\$ -	R\$ -	R\$ -	R\$ -	R\$ 22.100,54	R\$ 22.100,54	R\$ 22.100,54	R\$ -	R\$ 66.301,63	1,107%
9,0	SERVIÇOS DE PARQUES E JARDINS	R\$ -	R\$ -	R\$ -	R\$ -	R\$ -	R\$ 47.384,06	R\$ 47.384,06	R\$ -	R\$ 36.187,83	R\$ -	R\$ 130.955,95	2,187%
10,0	FUNDAÇÕES	R\$ -	R\$ -	R\$ 11.857,89	R\$ 11.857,89	R\$ 11.857,89	R\$ -	R\$ -	R\$ -	R\$ -	R\$ -	R\$ 35.573,68	0,594%
11,0	ESTRUTURAS	R\$ -	R\$ -	R\$ -	R\$ 262.446,22	R\$ 321.037,74	R\$ 327.833,57	R\$ 269.242,05	R\$ 269.242,05	R\$ -	R\$ -	R\$ 1.449.801,63	24,211%
12,0	ALVENARIAS E DIVISÓRIAS	R\$ -	R\$ 184.225,19	R\$ 184.225,19	R\$ -	R\$ -	R\$ -	R\$ -	R\$ -	R\$ -	R\$ -	R\$ 368.450,38	6,153%
13,0	REVESTIMENTOS DE PAREDES, TETOS E PISOS	R\$ -	R\$ -	R\$ -	R\$ -	R\$ -	R\$ 54.775,46	R\$ 247.023,96	R\$ 336.442,85	R\$ 334.380,17	R\$ 19.501,14	R\$ 992.123,58	16,568%
14,0	ESQUADRIAS DE PVC, FERRO ALUMÍNIO OU MADEIRA, VIDRAÇAS E FERRAGENS	R\$ -	R\$ -	R\$ -	R\$ -	R\$ -	R\$ 38.520,22	R\$ 86.615,88	R\$ 167.793,24	R\$ 234.436,62	R\$ 124.261,97	R\$ 651.627,93	10,882%
15,0	INSTALAÇÕES ELÉTRICAS, HIDRÁULICAS, SANITÁRIAS E MECÂNICAS	R\$ -	R\$ -	R\$ -	R\$ -	R\$ 1.025,66	R\$ 27.842,94	R\$ 36.715,11	R\$ 78.914,19	R\$ 76.792,30	R\$ 38.219,14	R\$ 259.509,33	4,334%
16,0	COBERTURAS, ISOLAMENTOS E IMPERMEABILIZAÇÕES	R\$ -	R\$ -	R\$ -	R\$ -	R\$ -	R\$ 105.085,88	R\$ 144.593,08	R\$ 144.593,08	R\$ 108.282,46	R\$ -	R\$ 502.554,50	8,393%
17,0	PINTURAS	R\$ -	R\$ -	R\$ -	R\$ -	R\$ -	R\$ 94.303,15	R\$ 94.303,15	R\$ -	R\$ -	R\$ -	R\$ 188.606,29	3,150%
18,0	APARELHOS HIDRÁULICOS, SANITÁRIOS, ELÉTRICOS, MECÂNICOS E ESPORTIVOS	R\$ -	R\$ -	R\$ -	R\$ -	R\$ -	R\$ -	R\$ 37.625,43	R\$ 59.310,56	R\$ 112.192,44	R\$ 109.384,50	R\$ 318.512,93	5,319%
21,0	ILUMINAÇÃO PÚBLICA	R\$ -	R\$ -	R\$ -	R\$ -	R\$ -	R\$ -	R\$ -	R\$ -	R\$ 8.575,88	R\$ 8.575,88	R\$ 17.151,75	0,286%
19,0	ADMINISTRAÇÃO LOCAL	R\$ 19.730,82	R\$ 19.730,82	R\$ 19.730,82	R\$ 19.730,82	R\$ 19.730,82	R\$ 19.730,82	R\$ 19.730,82	R\$ 19.730,82	R\$ 19.730,82	R\$ 19.730,82	R\$ 197.308,23	3,295%
20,0	ENCARGOS COMPLEMENTARES	R\$ 28.631,14	R\$ 28.631,14	R\$ 28.631,14	R\$ 28.631,14	R\$ 28.631,14	R\$ 28.631,14	R\$ 28.631,14	R\$ 28.631,14	R\$ 28.631,14	R\$ 28.631,14	R\$ 286.311,41	4,781%
	<b>TOTAL</b>	<b>220.000,00</b>	<b>321.035,71</b>	<b>349.893,94</b>	<b>350.565,64</b>	<b>389.000,10</b>	<b>762.737,60</b>	<b>1.056.471,93</b>	<b>1.140.157,80</b>	<b>994.709,52</b>	<b>403.529,63</b>	<b>R\$ 5.988.101,87</b>	<b>100,00%</b>
	%	3,67%	5,36%	5,84%	5,85%	6,50%	12,74%	17,64%	19,04%	16,61%	6,74%		
	<b>TOTAL ACUMULADO</b>	<b>220.000,00</b>	<b>541.035,71</b>	<b>890.929,65</b>	<b>1.241.495,28</b>	<b>1.630.495,38</b>	<b>2.393.232,98</b>	<b>3.449.704,92</b>	<b>4.589.862,72</b>	<b>5.584.572,24</b>	<b>5.988.101,87</b>		
	% ACUMULADA	3,67%	9,04%	14,88%	20,73%	27,23%	39,97%	57,61%	76,65%	93,26%	100,00%		

VALOR TOTAL DA OBRA, COM BDI, SEM ADM. LOCAL E ENCARGOS COMPLEMENTARES	171.638,04	272.673,75	301.531,97	302.203,67	340.638,14	714.375,64	1.008.109,97	1.091.795,83	937.771,68	346.591,80	5.988.101,87
PERCENTUAL PARA CÁLCULO DA ADMINISTRAÇÃO LOCAL DA OBRA E ENCARGOS COMPLEMENTARES	2,8663%	4,5536%	5,0355%	5,0467%	5,6886%	11,9299%	16,8352%	18,2328%	15,6606%	5,7880%	100,0000%

01 LOCALIZAÇÃO SEM ESCOLA



AMBIENTES	MOBILIÁRIO	QTD	DESCRIÇÃO
REPOZICIONAMENTO	01	12	BANCO EM POLIURETANO COM TUBO BRANCO (COM 200x100x100) (C/RECHA 1)
	02	12	BANCO EM POLIURETANO COM TUBO BRANCO (COM 200x100x100) (C/RECHA 2)
HIGIENE E ALIMENTAÇÃO	03	36	CAMA EMPILHÁVEL (C/RECHES 2 X 3)
	04	36	CADREIRA DE ALIMENTAÇÃO (C/RECHA 1)
SALAS DE ATIVIDADES ESCOLARES	05	02	POLTRONA AMAMENTAÇÃO (AMAMENTAÇÃO)
	06	04	COLCHONETE PARA TROCADOR (C/RECHES 1 E 2)
SALAS DE ATIVIDADES ESCOLARES	07	36	PLACAS DE TATAME EM EVA (COM 100x100x10) (C/RECHES 1, 2 E 3)
	08	06	ESTANTE BRANCA COM PRATELEIRAS (COM 120x100x10) (C/RECHES 1, 2 E 3)
SALAS DE ATIVIDADES ESCOLARES	09	01	EQUIPAMENTO PSICOMOTRIZADOR EM ESPUMA (SALA MULTIFUNÇÃO)
	10	01	EQUIPAMENTO PSICOMOTRIZADOR EM ESPUMA (SALA MULTIFUNÇÃO)
SALAS DE ATIVIDADES ESCOLARES	11	01	EQUIPAMENTO PSICOMOTRIZADOR EM ESPUMA (SALA MULTIFUNÇÃO)
	12	01	EQUIPAMENTO PSICOMOTRIZADOR EM ESPUMA (SALA MULTIFUNÇÃO)
SALAS DE ATIVIDADES ESCOLARES	13	01	EQUIPAMENTO PSICOMOTRIZADOR EM ESPUMA (SALA MULTIFUNÇÃO)
	14	01	EQUIPAMENTO PSICOMOTRIZADOR EM ESPUMA (SALA MULTIFUNÇÃO)
SALAS DE ATIVIDADES ESCOLARES	15	01	BALANÇO DE 14 LUGARES (COM 100x100x10) (C/RECHA 1)
	16	01	BALANÇO DE 14 LUGARES (COM 100x100x10) (C/RECHA 2)
SALAS DE ATIVIDADES ESCOLARES	17	01	ESPORTEADOR GRANDE EM POLIETILENO (COM 100x100x10) (C/RECHA 1)
	18	01	ESPORTEADOR GRANDE EM POLIETILENO (COM 100x100x10) (C/RECHA 2)
SALAS DE ATIVIDADES ESCOLARES	19	01	GANCHOS DUPLA EM POLIETILENO (COM 100x100x10) (C/RECHA 1)
	20	01	GANCHOS DUPLA EM POLIETILENO (COM 100x100x10) (C/RECHA 2)
SALAS DE ATIVIDADES ESCOLARES	21	01	DESA EM 14 LUGARES (COM 100x100x10) (C/RECHA 1)
	22	01	DESA EM 14 LUGARES (COM 100x100x10) (C/RECHA 2)
SALAS DE ATIVIDADES ESCOLARES	23	01	TUNEL LÚDICO EM POLIETILENO (COM 100x100x10) (C/RECHA 1)
	24	01	TUNEL LÚDICO EM POLIETILENO (COM 100x100x10) (C/RECHA 2)

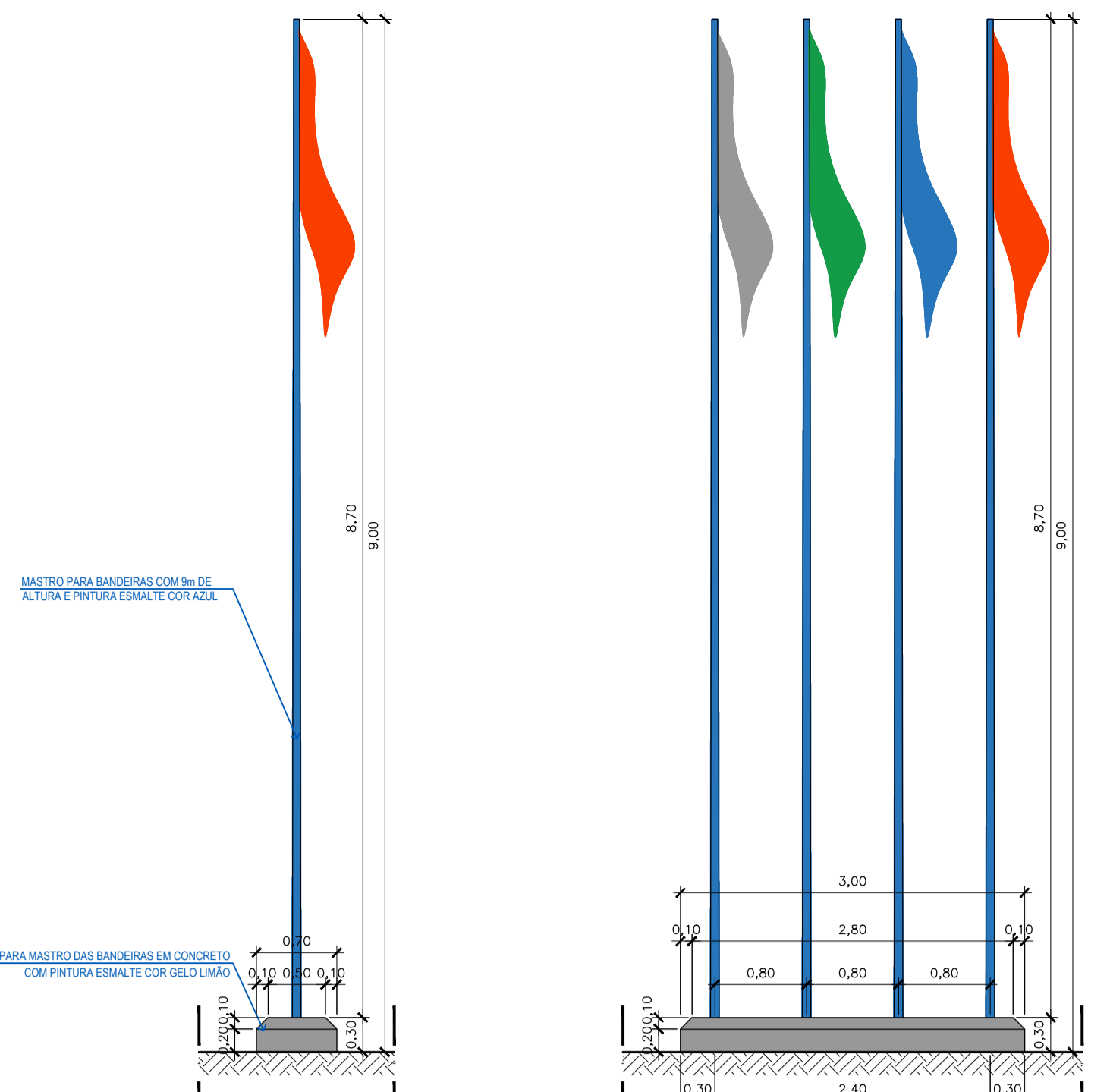

05 DETALHE MASTRO BANDEIRAS ESC: 1:50

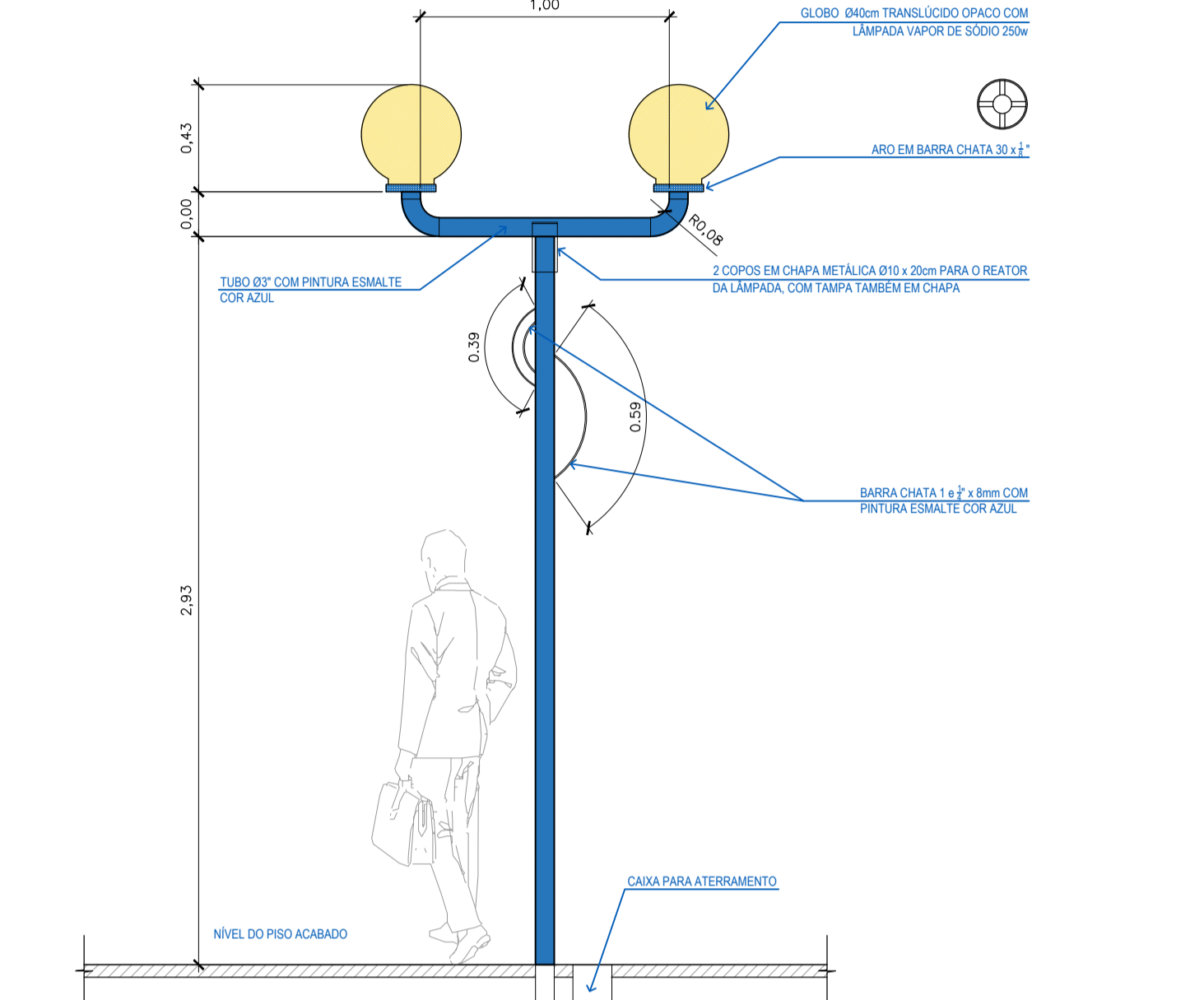

06 DETALHE POSTE (Iluminação) ESC: 1:25

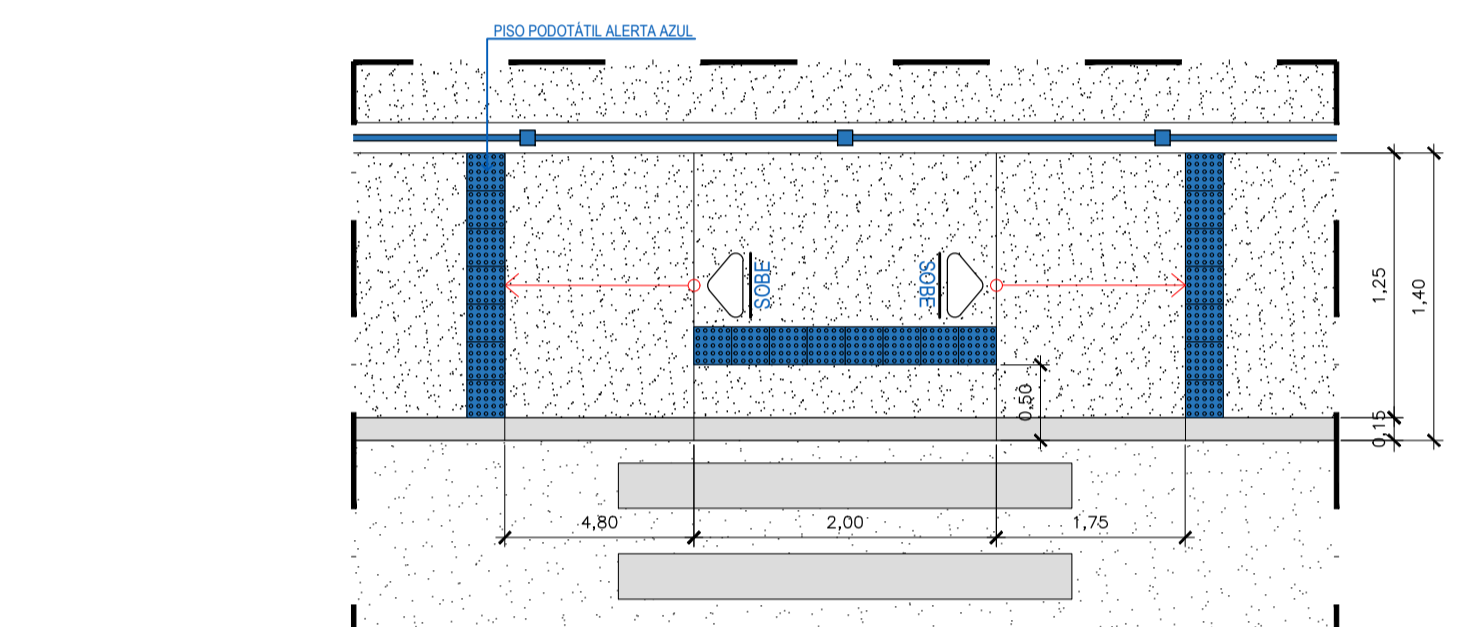

07 PLANTA BAIXA ESC: 1:50

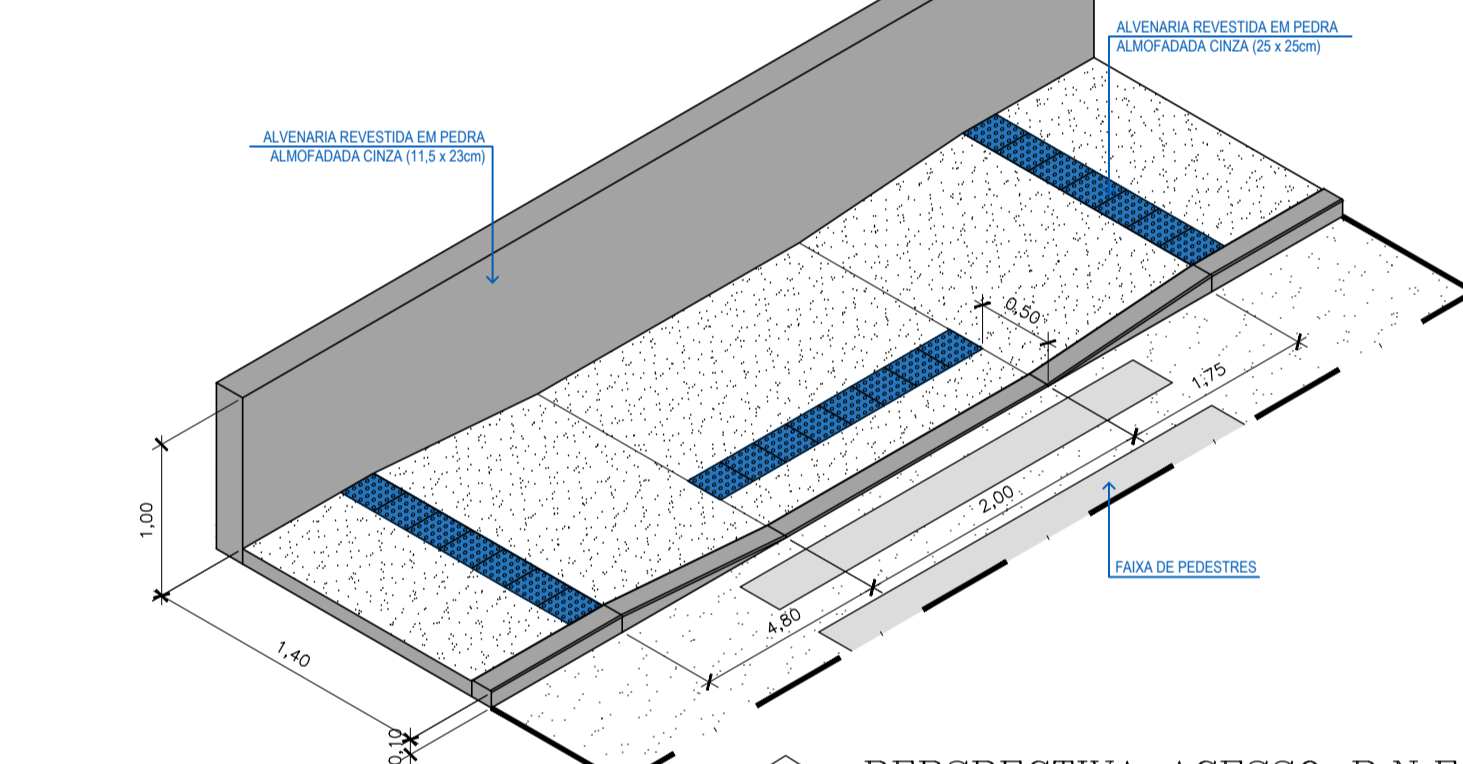

08 PERSPECTIVA ACESSO P.N.E. (Passeio) ESC: 1:50

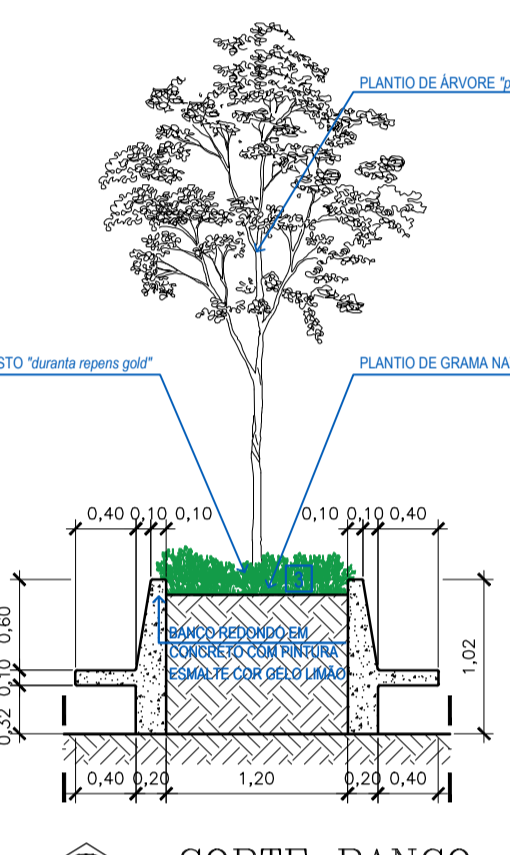

02 CORTE BANCO REDONDO ESC: 1:25

03 PLANTA BAIXA ESCOLA ESC: 1:75

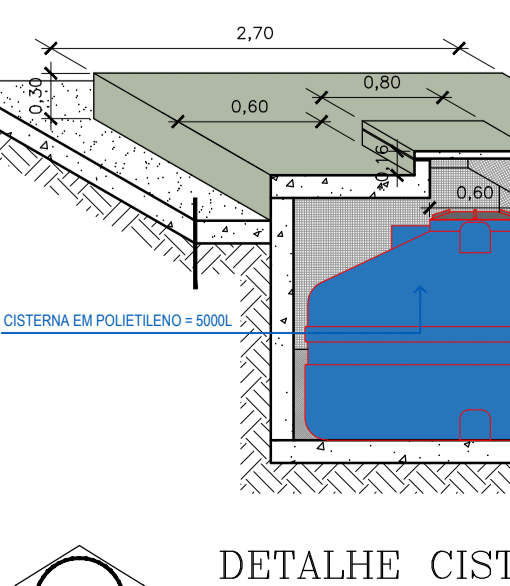

04 DETALHE CISTERNA ESC: 1:50

03 PLANTA BAIXA CRECHE ESC: 1:75

LEGENDA		MAPA DE ESQUADRIAS	
01	ESPECIFICAÇÕES	01	LEGENDA DE PORTAS EM MADEIRA COM PINTURA
02	ESPECIFICAÇÕES	02	LEGENDA DE PORTAS EM METALOS
03	ESPECIFICAÇÕES	03	LEGENDA DE ANEJAS
04	ESPECIFICAÇÕES	04	LEGENDA DE ANEJAS
05	ESPECIFICAÇÕES	05	LEGENDA DE ANEJAS
06	ESPECIFICAÇÕES	06	LEGENDA DE ANEJAS
07	ESPECIFICAÇÕES	07	LEGENDA DE ANEJAS
08	ESPECIFICAÇÕES	08	LEGENDA DE ANEJAS
09	ESPECIFICAÇÕES	09	LEGENDA DE ANEJAS
10	ESPECIFICAÇÕES	10	LEGENDA DE ANEJAS
11	ESPECIFICAÇÕES	11	LEGENDA DE ANEJAS
12	ESPECIFICAÇÕES	12	LEGENDA DE ANEJAS
13	ESPECIFICAÇÕES	13	LEGENDA DE ANEJAS
14	ESPECIFICAÇÕES	14	LEGENDA DE ANEJAS
15	ESPECIFICAÇÕES	15	LEGENDA DE ANEJAS
16	ESPECIFICAÇÕES	16	LEGENDA DE ANEJAS
17	ESPECIFICAÇÕES	17	LEGENDA DE ANEJAS
18	ESPECIFICAÇÕES	18	LEGENDA DE ANEJAS
19	ESPECIFICAÇÕES	19	LEGENDA DE ANEJAS
20	ESPECIFICAÇÕES	20	LEGENDA DE ANEJAS
21	ESPECIFICAÇÕES	21	LEGENDA DE ANEJAS
22	ESPECIFICAÇÕES	22	LEGENDA DE ANEJAS
23	ESPECIFICAÇÕES	23	LEGENDA DE ANEJAS
24	ESPECIFICAÇÕES	24	LEGENDA DE ANEJAS
25	ESPECIFICAÇÕES	25	LEGENDA DE ANEJAS
26	ESPECIFICAÇÕES	26	LEGENDA DE ANEJAS
27	ESPECIFICAÇÕES	27	LEGENDA DE ANEJAS
28	ESPECIFICAÇÕES	28	LEGENDA DE ANEJAS
29	ESPECIFICAÇÕES	29	LEGENDA DE ANEJAS
30	ESPECIFICAÇÕES	30	LEGENDA DE ANEJAS
31	ESPECIFICAÇÕES	31	LEGENDA DE ANEJAS
32	ESPECIFICAÇÕES	32	LEGENDA DE ANEJAS
33	ESPECIFICAÇÕES	33	LEGENDA DE ANEJAS
34	ESPECIFICAÇÕES	34	LEGENDA DE ANEJAS
35	ESPECIFICAÇÕES	35	LEGENDA DE ANEJAS
36	ESPECIFICAÇÕES	36	LEGENDA DE ANEJAS
37	ESPECIFICAÇÕES	37	LEGENDA DE ANEJAS
38	ESPECIFICAÇÕES	38	LEGENDA DE ANEJAS
39	ESPECIFICAÇÕES	39	LEGENDA DE ANEJAS
40	ESPECIFICAÇÕES	40	LEGENDA DE ANEJAS
41	ESPECIFICAÇÕES	41	LEGENDA DE ANEJAS
42	ESPECIFICAÇÕES	42	LEGENDA DE ANEJAS
43	ESPECIFICAÇÕES	43	LEGENDA DE ANEJAS
44	ESPECIFICAÇÕES	44	LEGENDA DE ANEJAS
45	ESPECIFICAÇÕES	45	LEGENDA DE ANEJAS
46	ESPECIFICAÇÕES	46	LEGENDA DE ANEJAS
47	ESPECIFICAÇÕES	47	LEGENDA DE ANEJAS
48	ESPECIFICAÇÕES	48	LEGENDA DE ANEJAS
49	ESPECIFICAÇÕES	49	LEGENDA DE ANEJAS
50	ESPECIFICAÇÕES	50	LEGENDA DE ANEJAS

**PROJETO DE ARQUITETURA PRANCHA 1/2**

PROJETO PARA DEMOLIÇÃO DA ANTIGA ESCOLA ESTADUAL MUNICIPALIZADA JEOHVAH SANTOS E CONSTRUÇÃO DE DUAS UNIDADES ESCOLARES ESCOLA E CRECHE, LOCALIZADO NA RUA: JOSÉ TAVARES FILHO, Nº: 237 - BAIRRO: SÃO JOÃO - MUNICÍPIO DE BARRA DO PIRAI - RJ.

PLANTA BAIXA COM INDICAÇÕES DE SERVIÇOS

**PREFEITURA MUNICIPAL DE BARRA DO PIRAI**  
SECRETARIA MUNICIPAL DE OBRAS PÚBLICAS  
Departamento de Obras

SECRETARIA MUNICIPAL DE EDUCAÇÃO

SECRETARIO MUNICIPAL DE OBRAS PÚBLICAS

RESPONSÁVEL PROJETO DE REFORMA

ÁREAS: TERRENO: 2.513,00m²; ESCOLA Nº: 018; CRECHE: 507,31m²; QUADRA: 314,60m²; TOTAL: 1.482,91m². TAMA DE COB: 50,97%; COEF. DE APROV: 0,58.

SECRETARIO: WILADER DANTAS PEREIRA; PROJETO DE REFORMA: EQUIPE DE OBRAS ENGENHARIAS; DESIGNADO: SECRETARIA DE OBRAS.

NOTAS: + as cotas precedidas de "a" são de referência e não devem ser utilizadas para a execução das obras; + o projeto segue o levantamento topográfico de campo realizado pelo Engenheiro de Obras Públicas; + o projeto segue o levantamento topográfico de campo realizado pelo Engenheiro de Obras Públicas.

LEGENDA	Indicações
Demolir	Grama
Construir	Indicações reforma

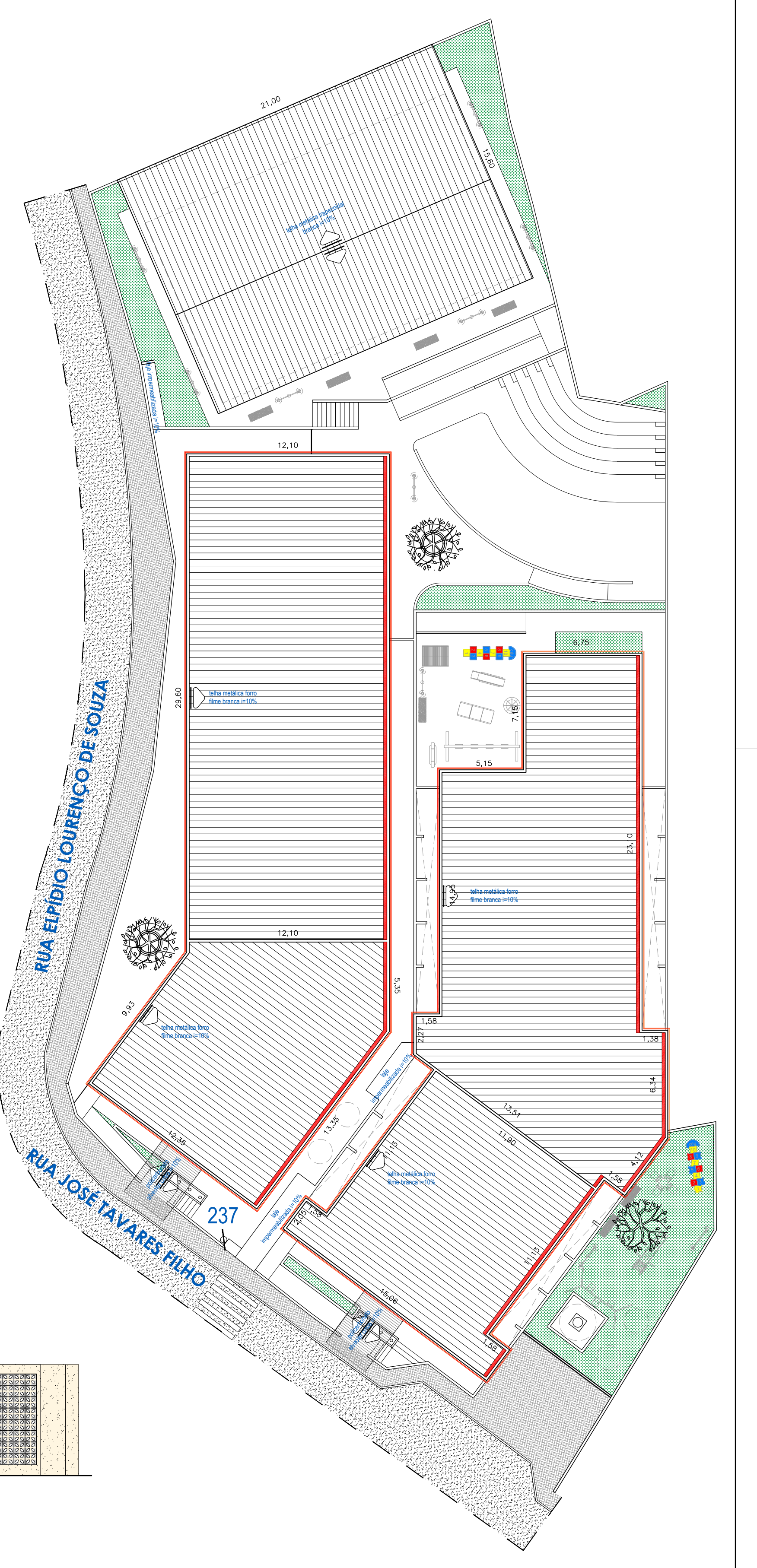
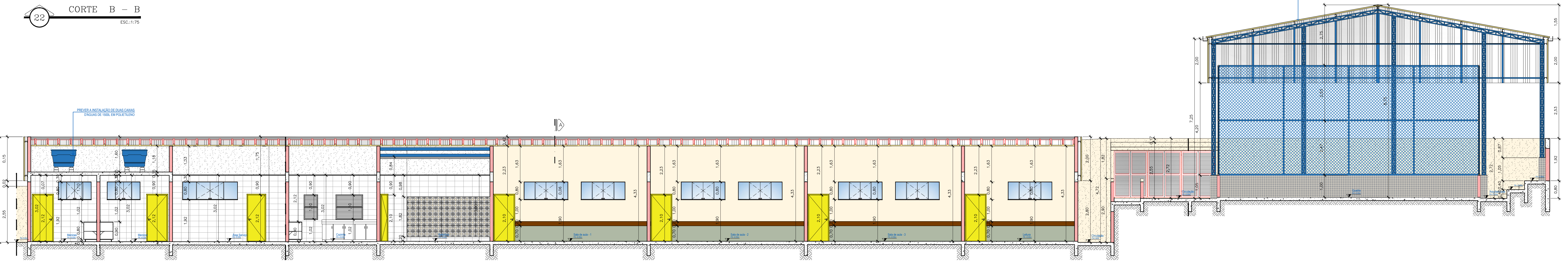
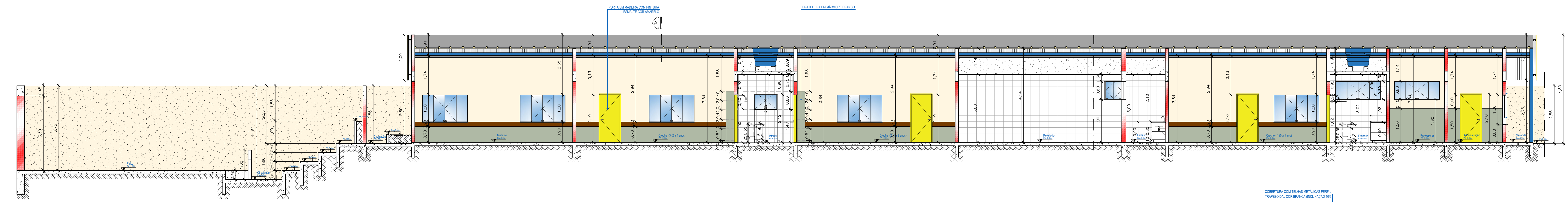
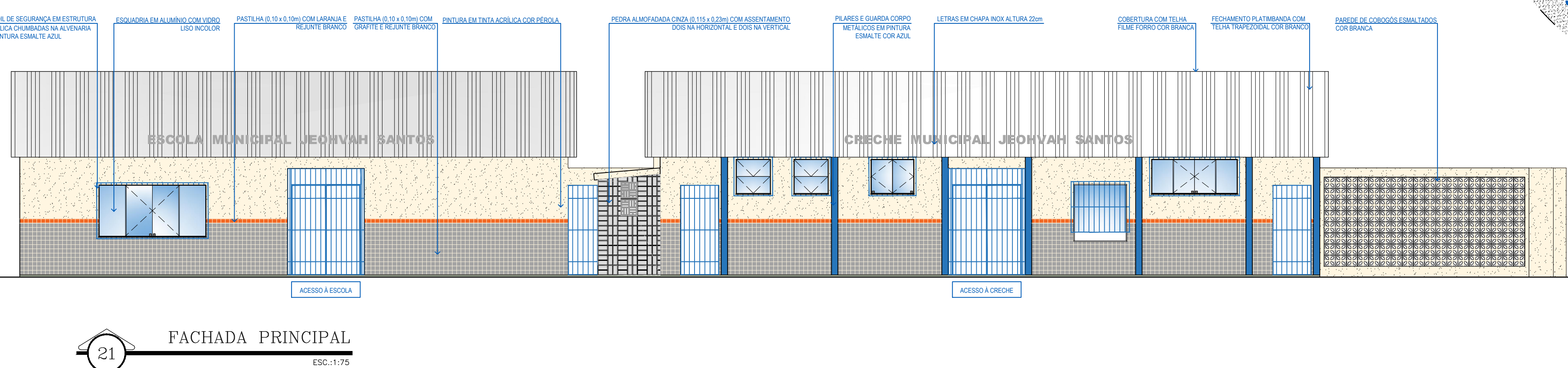
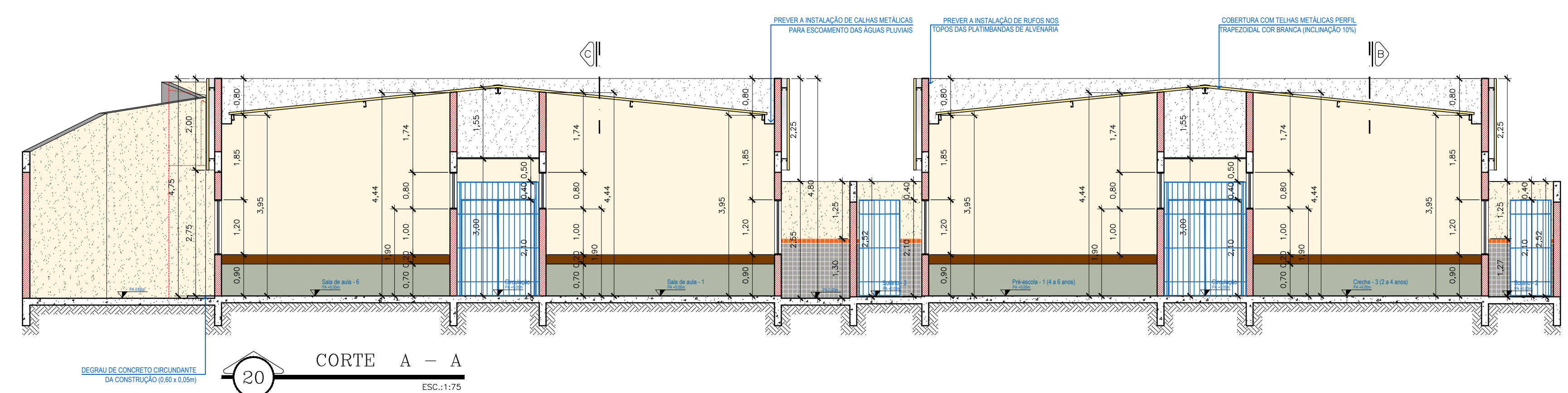
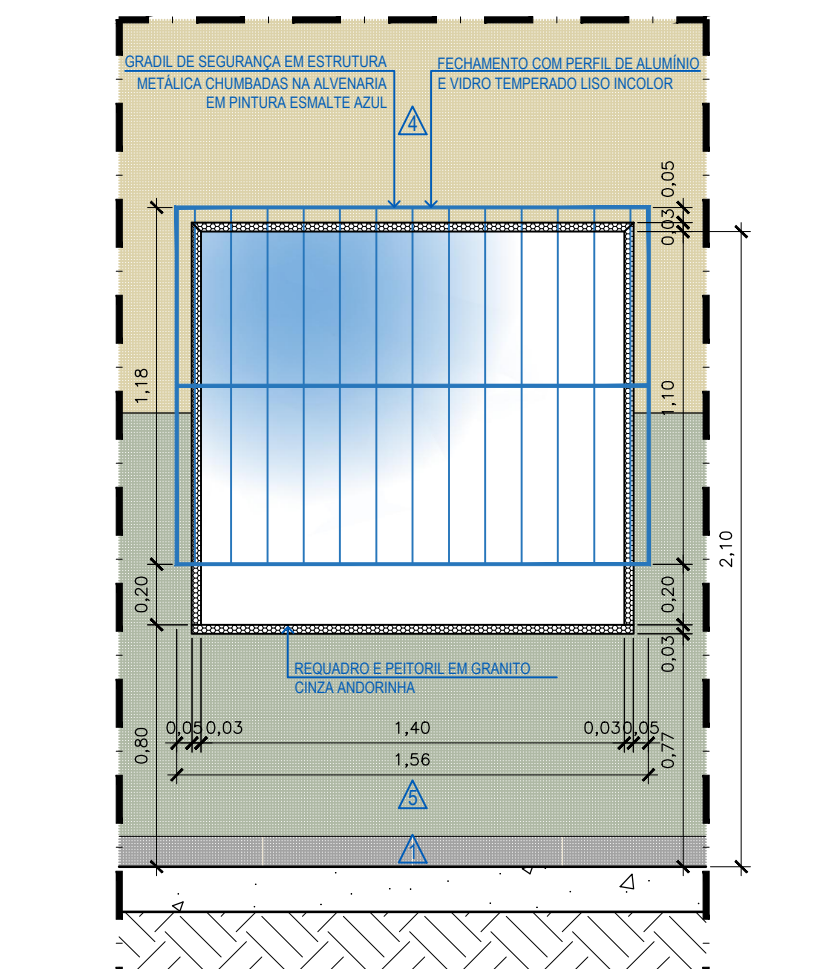
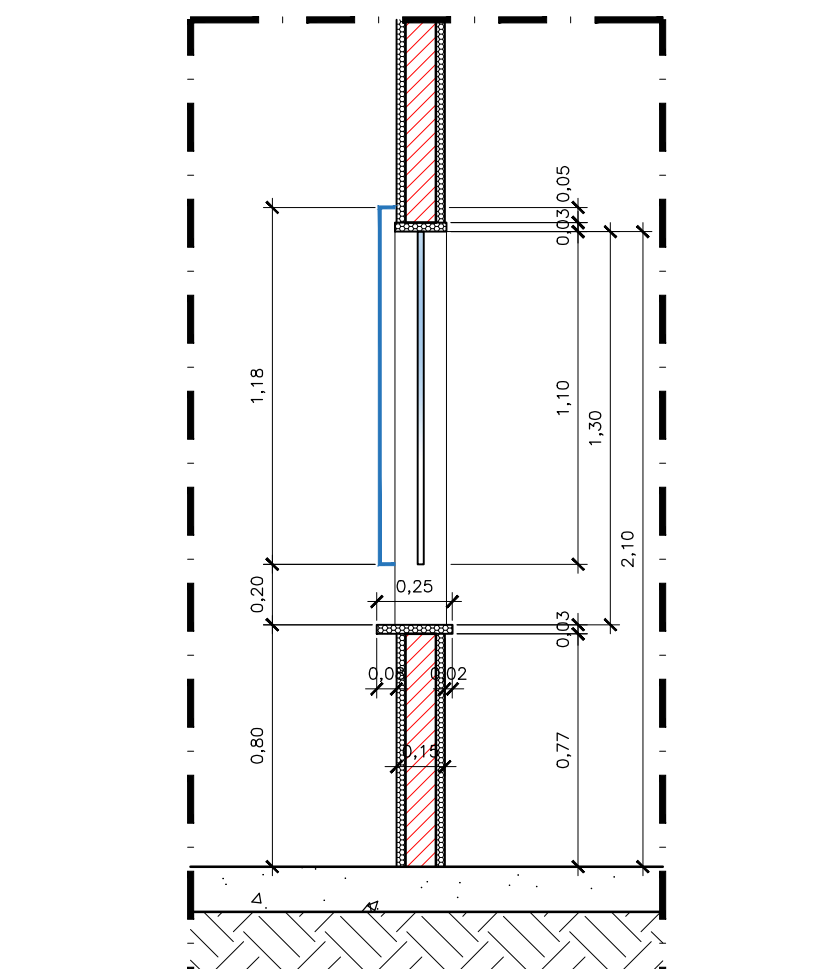
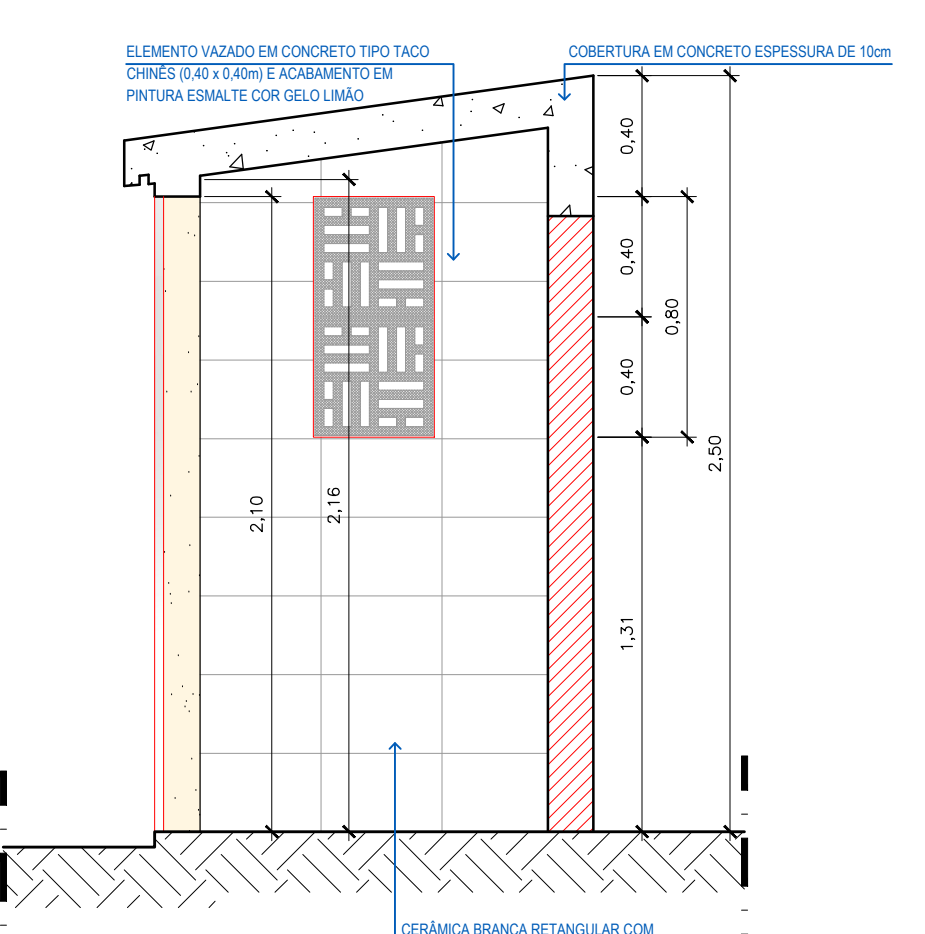
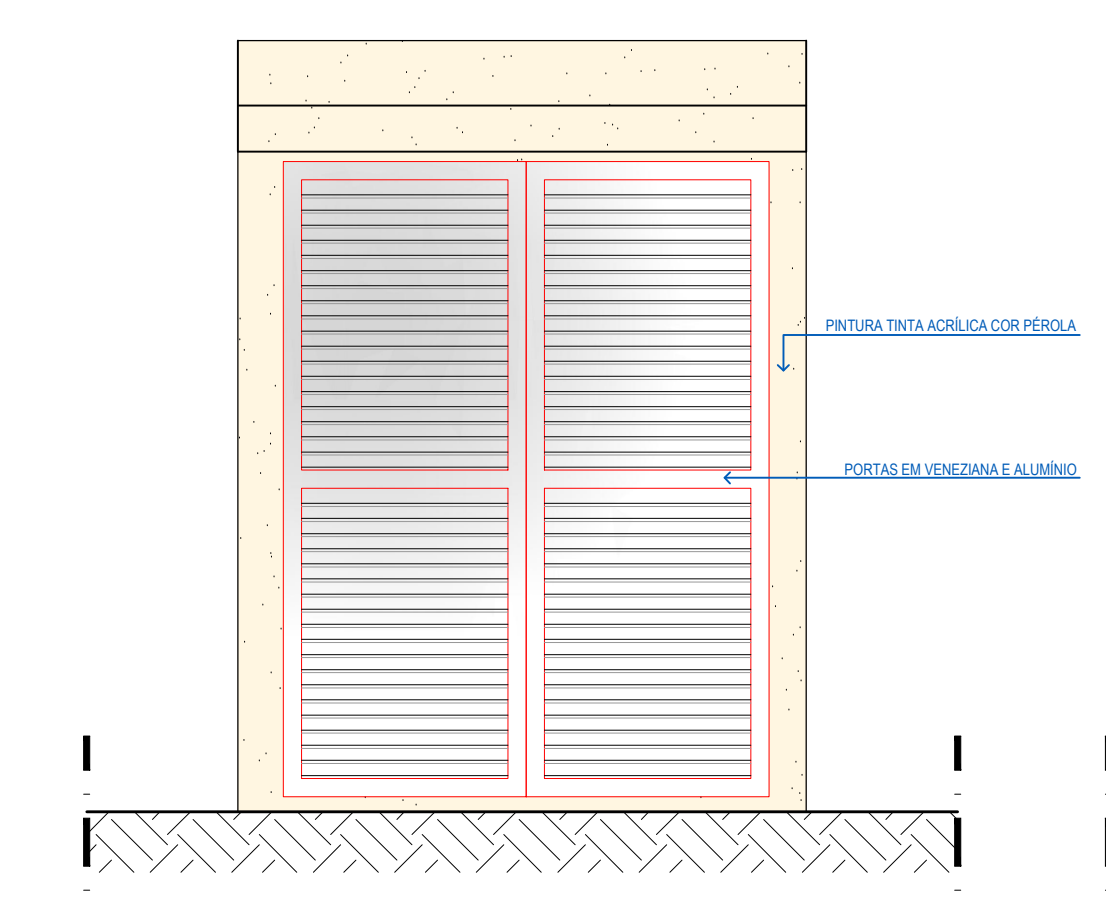
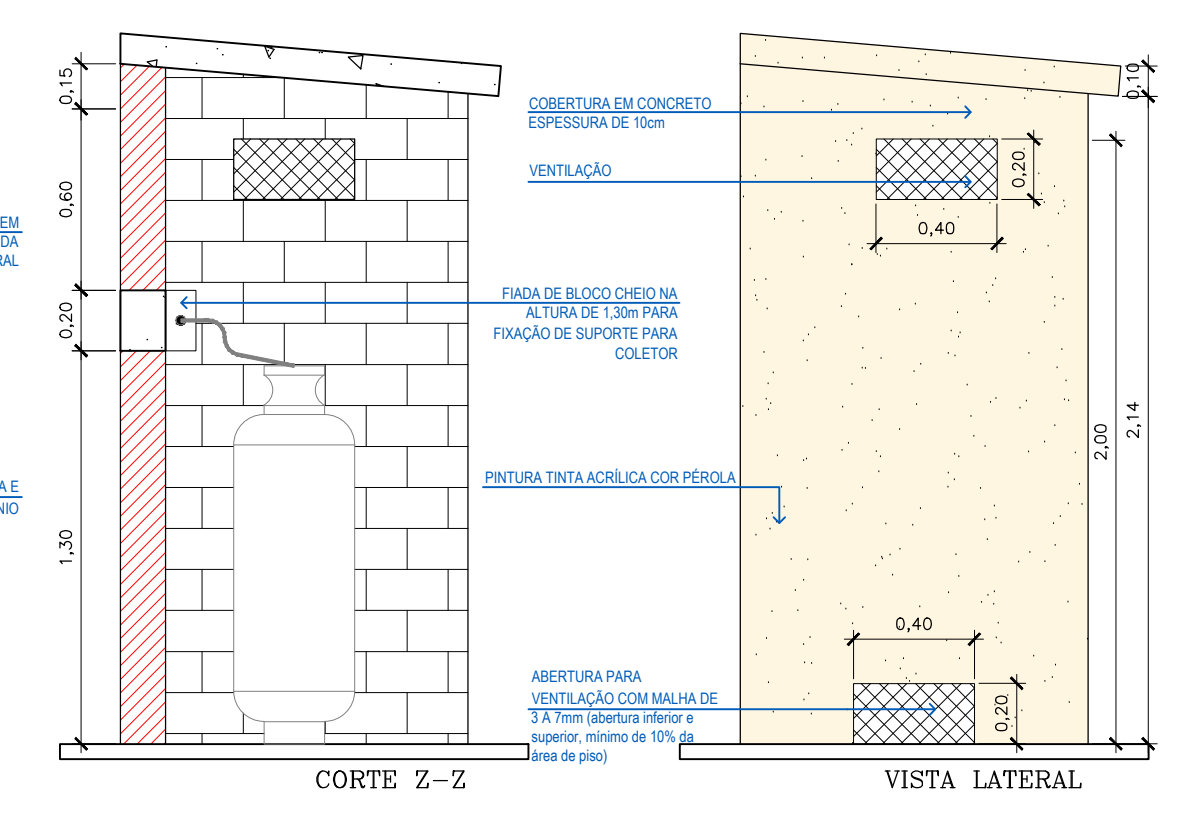
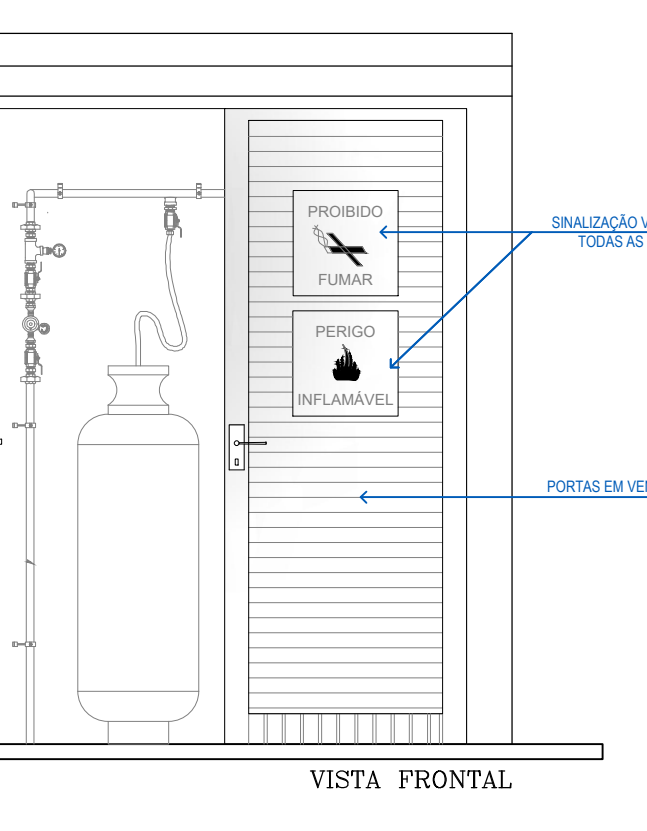
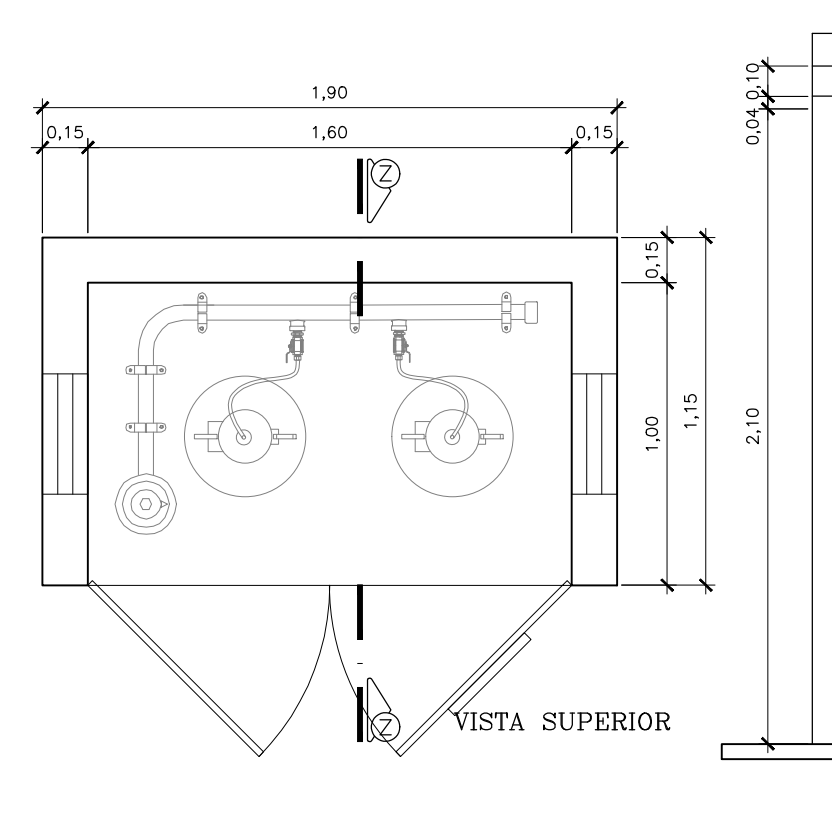
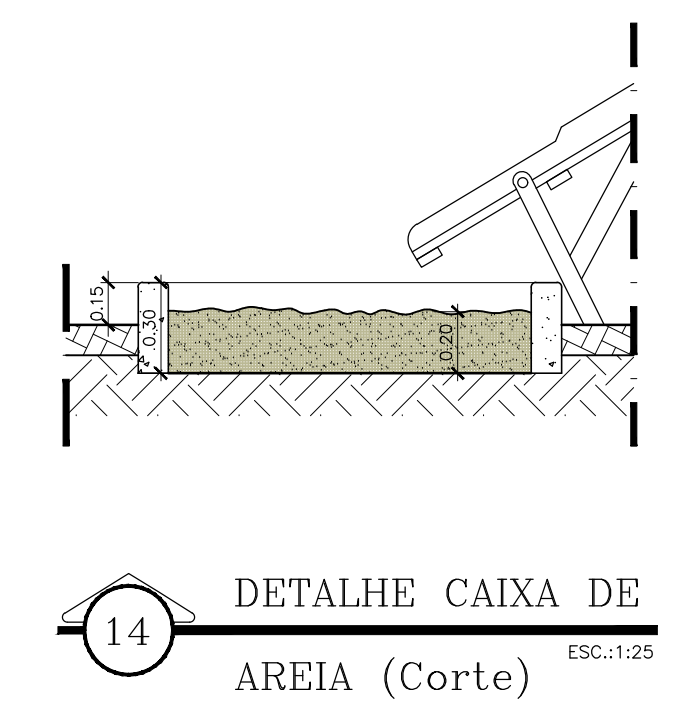
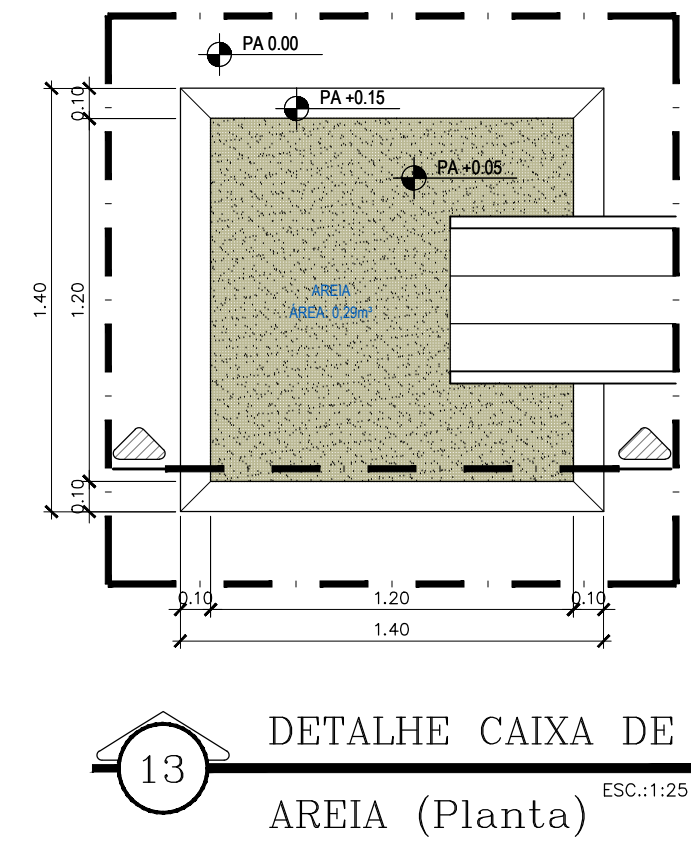
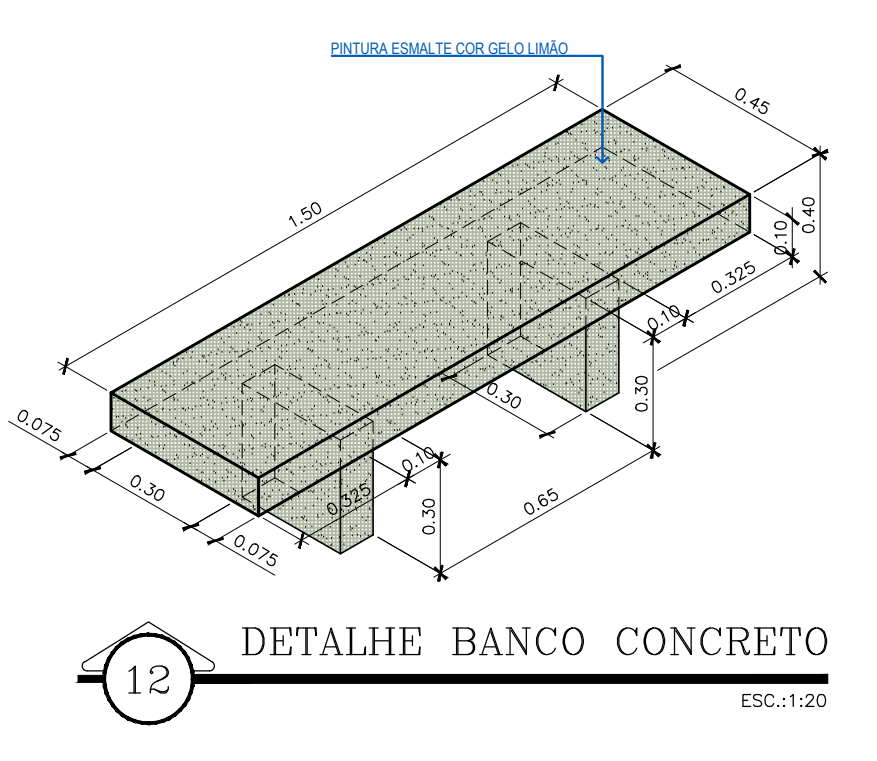
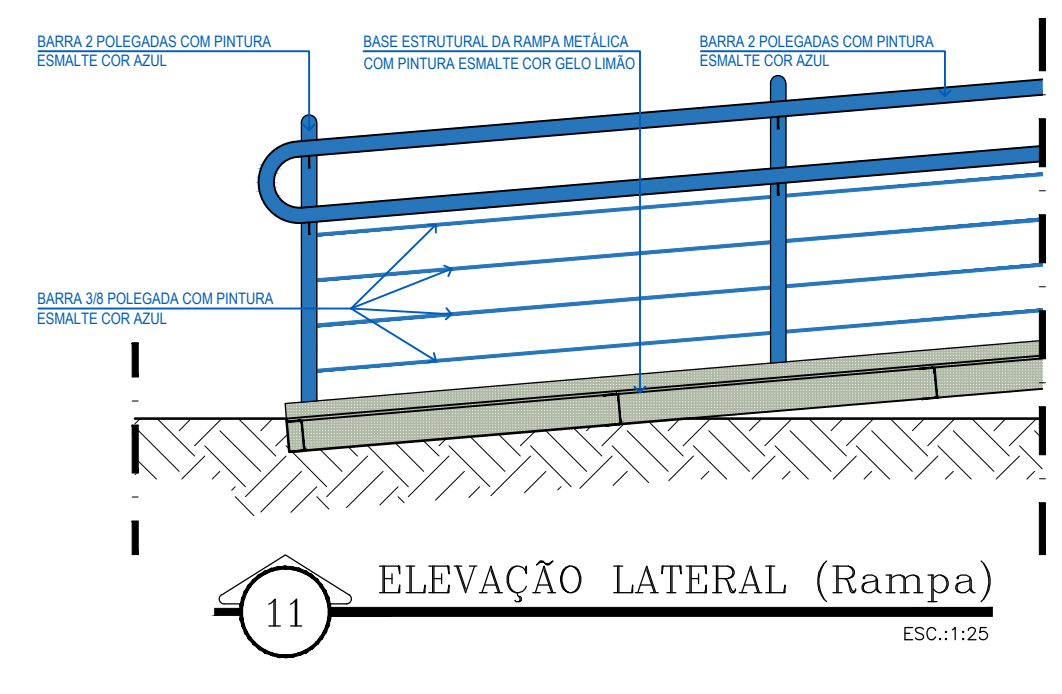
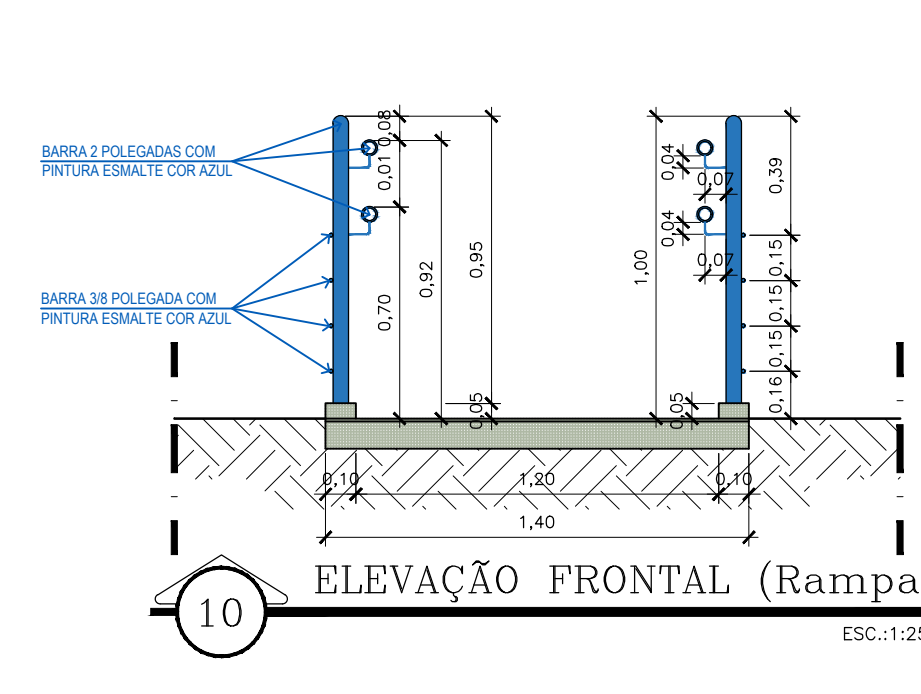
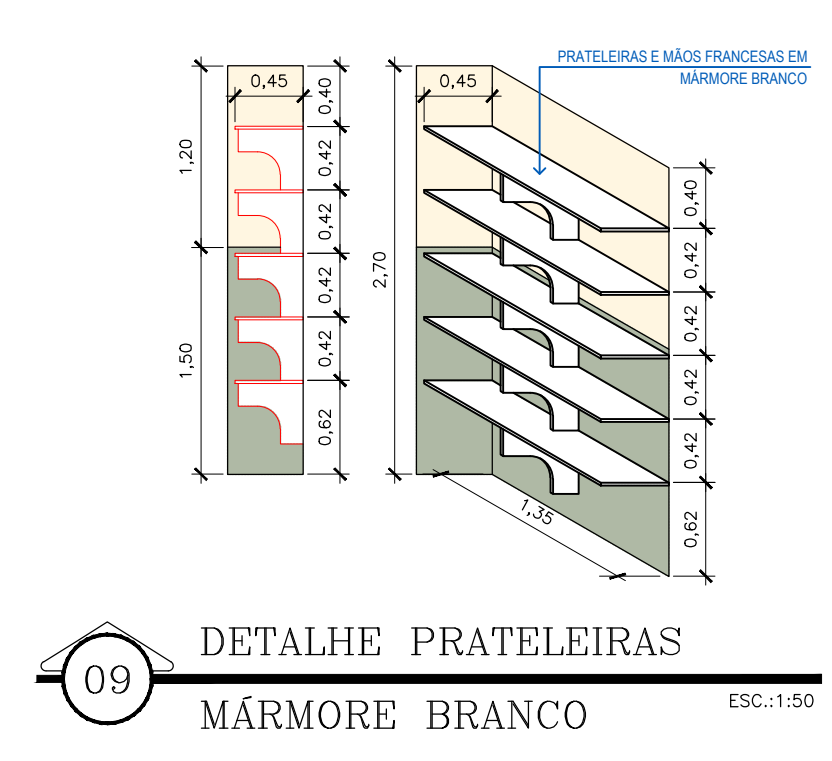

LEGENDA

	Demolir		Grama
	Construir		Indicações reforma

**PROJETO DE ARQUITETURA PRANCHA 2/2**

PROJETO PARA DEMOLIÇÃO DA ANTIGA ESCOLA ESTADUAL MUNICIPALIZADA JEOHVAH SANTOS E CONSTRUÇÃO DE DUAS UNIDADES ESCOLARES ESCOLA E CRÉCHE, LOCALIZADO NA RUA: JOSÉ TAVARES FILHO, Nº: 237 - BAIRRO: SÃO JOÃO - MUNICÍPIO DE BARRA DO PIRAI - RJ.

PLANTA BAIXA COM INDICAÇÕES DE SERVIÇOS

**PREFEITURA MUNICIPAL DE BARRA DO PIRAI**  
SECRETARIA MUNICIPAL DE OBRAS PÚBLICAS  
Departamento de Obras

ÁREA: 2.515,50m²	DATA: OUTUBRO/2020	SECRETÁRIO: WILBER DANTAS PEREIRA	Notas: a cota prevalece sobre a escala; conferir medidas in loco.
TERRENO: 600,95m²	ESCOLA Nº: 018	PROJETO DE REFORMA: EQUIPE DE OBRAS	o projeto seguiu o levantamento de quantidades de serviço entregue pela Equipe de Obras Emergenciais.
ÁREA ESCOLA: 867,37m²	PREF. Nº: 018	DESENHO: SECRETARIA DE OBRAS	
ÁREA CRÉCHE: 314,05m²			
ÁREA QUADRA: 314,05m²			
TOTAL: 1.482,33m²			
TAXA DE OCUP.: 58,89%			
COEF. DE APROV.: 0,26			
			RDD - Emissão inicial (DEZEMBRO/2020)

SECRETARIA MUNICIPAL DE EDUCAÇÃO

SECRETARIO MUNICIPAL DE OBRAS PÚBLICAS

RESPONSÁVEL PROJETO DE REFORMA

 <p>SERVIÇO PÚBLICO MUNICIPAL ANEXO VII</p>		Processo nº: 1633/2023 Data: 30/01/2023      fls: ____ Rubrica:			
<b>Proposta de Preços / Concorrência</b>		Licitação por: <b>Concorrência nº 002/2023</b> A realizar-se em: <b>02/05/2023 às 14 hs.</b> Requisição de Serviços: <b>(inicial)</b>			
A empresa ao lado propõe-se a executar os serviços à Prefeitura de Barra do Piraí pelos preços assinalados, obedecendo rigorosamente às condições constantes no Edital de Licitação por <b>Concorrência nº 002/2023</b>		<b>CARIMBO DA FIRMA</b>			
ITEM	CÓDIGO	ESPECIFICAÇÃO	UNID.	QUANT.	PREVISÃO DE CUSTO R\$
					SUBTOTAL R\$
01	---xxx---	<b>CONTRATAÇÃO DE EMPRESA PARA CONSTRUÇÃO DE 02(DUAS) UNIDADES, ESCOLA E CRECHE, ESCOLA MUNICIPALIZADA JEOHVAH SANTOS, SITUADA NA RUA JOSÉ TAVARES FILHO, Nº 237, BAIRRO SÃO JOÃO, NESTE MUNICÍPIO;</b> <i>Observação: conforme Memorial Descritivo, Cronograma físico financeiro, Projeto, Memória de Cálculo, Orçamento e Composição analítica de BDI, e Plantas.</i> <i>Nota: O <u>Cronograma Físico-Financeiro</u> e a <u>Planilha de Custos</u> deverão acompanhar esta Proposta.</i>	MESES	10	R\$ _____
<b>Valor Total por Extenso:</b> ( _____ )			<b>TOTAL GERAL</b>		R\$ _____
<b>OBSERVAÇÕES:</b> 1. Ser datilografada, sem emendas e rasuras; conter os preços em algarismo e por extenso, por unidade, já incluídas as despesas de fretes, impostos federais ou estaduais e descontos especiais a ser datada e assinada pelo gerente ou seu procurador. 2. O proponente se obrigará, mediante devolução da PROPOSTA DE PREÇOS a cumprir os termos nela contidos. 3. As duas primeiras vias da PROPOSTA DE PREÇOS deverão ser devolvidas a este ÓRGÃO, até a hora e data marcadas, em envelope fechado, com a indicação do seu número e data do encerramento. 4. A licitação mediante PROPOSTA DE PREÇOS poderá ser anulada no todo ou em parte, de conformidade com a legislação vigente.			<b>Prazo de execução: vide Cronograma Físico-Financeiro</b>  <b>Validade da Proposta De Preços (preços válidos), por: 60 DIAS</b>  <b>Local da execução: vide Memorial Descritivo</b>  Declaramos inteira submissão ao presente Termo e Legislação vigente  Em ____/____/____		
Obs.: Informar dados bancários:			<b>Firma Proponente</b>		
Banco:                      N°					
Agência:                    C/c:					



Prefeitura Municipal de Barra do Piraí  
Comissão Permanente de Licitação

SERVIÇO PÚBLICO MUNICIPAL

PROCESSO Nº 1633/2023

DATA 30/01/2023 FLS \_\_\_\_\_

RUBRICA \_\_\_\_\_

## ANEXO VIII

TERMO DE CONTRATO N.º \_\_\_\_/2023

**CONTRATO DE OBRA PÚBLICA QUE ENTRE SI  
CELEBRAM A PREFEITURA MUNICIPAL DE BARRA  
DO PIRAÍ, POR INTERMÉDIO DA SECRETARIA  
MUNICIPAL DE OBRAS PÚBLICAS E A EMPRESA**

O **MUNICÍPIO DE BARRA DO PIRAÍ**, através da Prefeitura Municipal de Barra do Piraí, com sede na Travessa Assumpção, nº 69, bairro Centro, CEP. 27.123-080, inscrito no **CNPJ nº 28.576.080/0001-47** doravante denominado **CONTRATANTE**, representado neste ato pelo **Exmo. Sr. Mário Reis Esteves, Prefeito**, carteira de identidade nº **06070917-7-IFP**, CPF nº **052.436.087-18** por intermédio da **Secretaria Municipal de Obras Públicas** e a empresa <nome da empresa> situada no <endereço>, <bairro>, <município>, <cidade>, CEP nº <número> e inscrita no CNPJ sob o nº <número>, daqui por diante denominada **CONTRATADA**, representada neste ato por <nome do representante>, carteira de identidade nº <número>, expedida pelo <orgão>, CPF sob o nº <número>, residente e domiciliado <endereço>, <bairro>, <município>, <cidade>, CEP nº <número>, resolvem celebrar o presente **Contrato**, em decorrência do resultado da licitação na modalidade **Concorrência nº \_\_\_\_/2023, processo administrativo nº 1633/2023**, homologada por despacho do Exmo. Sr. Prefeito Municipal, datado de \_\_\_\_ de \_\_\_\_ de \_\_\_\_ e publicado no **Diário Oficial Eletrônico do Município de Barra do Piraí-RJ nº <número> de <datada de>**, que se regerá pelas normas da Lei nº 8.666, de 21 de junho de 1.993 e alterações posteriores; e do instrumento convocatório, aplicando-se a este contrato suas disposições irrestrita e incondicionalmente, bem como pelas cláusulas e condições seguintes:

### **CLÁUSULA PRIMEIRA: DO OBJETO**

O objeto do presente Contrato é a **CONTRATAÇÃO DE EMPRESA PARA CONSTRUÇÃO DE 02(DUAS) UNIDADES, ESCOLA E CRECHE, ESCOLA MUNICIPALIZADA JEOHVAH SANTOS, SITUADA NA RUA JOSÉ TAVARES FILHO, Nº 237, BAIRRO SÃO JOÃO, neste município**, conforme especificação no Projeto Básico, Memorial Descritivo, Memória de Cálculo, Planilha de Custo EMOP, Cronograma Físico-Financeiro, Cálculo do BDI, Plantas e Proposta de Preços, **partes integrantes deste Contrato.**

**PARÁGRAFO ÚNICO: O objeto será executado segundo o regime de execução de empreitada por preço unitário.**

### **CLÁUSULA SEGUNDA: DO VALOR DO CONTRATO**

O valor total do presente Contrato é de **R\$ <\_\_\_\_\_>(valor por extenso)**, discriminado de acordo com Planilha integrante da **Proposta de Preços (Anexo VII)**, o **Cronograma Físico-Financeiro (Anexo V)** e a **Planilha de Custo (Anexo IV)**.



Prefeitura Municipal de Barra do Piraí  
Comissão Permanente de Licitação

SERVIÇO PÚBLICO MUNICIPAL

PROCESSO Nº 1633/2023

DATA 30/01/2023 FLS \_\_\_\_\_

RUBRICA \_\_\_\_\_

### **CLÁUSULA TERCEIRA: DOS PRAZOS**

O prazo contratual será de **10 (dez) meses contados** da assinatura do Contrato, podendo ser prorrogado de acordo com os parágrafos 1º e 2º, do art. 57 da Lei Federal nº 8.666/93.

**PARÁGRAFO PRIMEIRO-** As obras darão início após emissão da Ordem de Serviço expedida pela área requisitante.

### **CLÁUSULA QUARTA: DAS CONDIÇÕES DE PAGAMENTO**

Os pagamentos serão efetuados, obrigatoriamente, por meio de crédito em conta corrente da instituição financeira da **CONTRATADA**, cujo número e agência informados pelo adjudicatário, conforme indicados na **Proposta de Preços**.

**PARÁGRAFO PRIMEIRO** – A cada **30 (trinta) dias** fará a **CONTRATADA** a emissão das faturas dos serviços realizados, aceitos e verificados em conformidade com o **Cronograma Físico-Financeiro (Anexo V)**.

**PARÁGRAFO SEGUNDO** – O prazo para pagamento é de **30 (trinta) dias**, a contar da data final do período de adimplemento de cada parcela.

**PARÁGRAFO TERCEIRO** – Considera-se adimplemento o cumprimento da prestação com a entrega do objeto, devidamente atestada pelo(s) agente(s) competente(s).

**PARÁGRAFO QUARTO** – Caso se faça necessária a reapresentação de qualquer fatura por culpa da **CONTRATADA**, o **prazo de 30 (trinta) dias** ficará suspenso, prosseguindo a sua contagem a partir da data da respectiva reapresentação.

**PARÁGRAFO QUINTO** – Os pagamentos eventualmente realizados com atraso, desde que não decorram de ato ou fato atribuível à **CONTRATADA**, sofrerão a incidência de atualização financeira pelo **IGPM** e juros moratórios de 0,5% ao mês, calculado *pro rata die*, e aqueles pagos em prazo inferior ao estabelecido neste contrato serão feitos mediante desconto de 0,5% ao mês *pro rata die*.

**PARÁGRAFO SEXTO** – O pagamento por eventuais serviços não previstos, desde que devidamente justificados, deverão ser previamente aprovados pela **AUTORIDADE COMPETENTE**.

**PARÁGRAFO SÉTIMO** – O pagamento somente será liberado mediante apresentação, pela **CONTRATADA**, dos seguintes documentos, que deverão estar dentro dos respectivos prazos de validade, quando for o caso:

- a) respectivas faturas e/ou notas fiscais;
- b) **documentos de comprovação de regularidade fiscal;**
- c) cópia do documento de **Anotação de Responsabilidade Técnica – ART**, emitida pelo **CREA**, a ser apresentado no caso da realização da primeira medição ou quando houver alteração do profissional responsável.



Prefeitura Municipal de Barra do Piraí  
Comissão Permanente de Licitação

SERVIÇO PÚBLICO MUNICIPAL  
PROCESSO Nº 1633/2023  
DATA 30/01/2023 FLS \_\_\_\_\_  
RUBRICA \_\_\_\_\_

**PÁRAGRAFO OITAVO**– Somente serão pagos os quantitativos efetivamente atestados pela fiscalização, justificando-se nos autos toda e qualquer divergência em relação à estimativa.

### **CLÁUSULA QUINTA: DA GARANTIA**

A **CONTRATADA** deverá apresentar à **CONTRATANTE**, no ato da assinatura do contado comprovante de prestação de garantia da ordem de **05 % (cinco por cento)** do valor do contrato, a ser prestada em caução em dinheiro ou títulos da dívida pública/seguro garantia/fiança bancária, de acordo com o artigo 56 da Lei Federal nº 8.666/93, ser restituída após sua execução satisfatória. A garantia deverá contemplar a cobertura para os seguintes eventos:

- a) prejuízos advindos do não cumprimento do contrato;
- b) multas punitivas aplicadas pela fiscalização à contratada;
- c) prejuízos diretos causados à **CONTRATANTE** decorrentes de culpa ou dolo durante a execução do contrato;
- d) obrigações previdenciárias e trabalhistas não honradas pela **CONTRATADA**.

**PARÁGRAFO PRIMEIRO** – A garantia prestada não poderá se vincular a outras contratações, salvo após sua liberação.

**PARÁGRAFO SEGUNDO** – O levantamento da garantia contratual por parte da **CONTRATADA**, respeitadas as disposições legais, dependerá de requerimento da interessada, acompanhado do documento de recibo correspondente.

### **CLÁUSULA SEXTA: DO REAJUSTE**

**Decorrido o prazo de 12(doze) meses** da apresentação da proposta, poderá o contratado fazer jus ao reajuste do valor contratual, pelo **INPC ou IPCA ou IGP-M ou por pesquisa de mercado, na forma que atender melhor a economicidade em favor do município**, que deverá retratar a variação efetiva do custo de produção ou dos insumos utilizados na consecução do objeto contratual, na forma do que dispõe o art. 40, XI, da Lei nº 8.666/93.

### **CLÁUSULA SETIMA: DA DOTAÇÃO ORÇAMENTÁRIA**

Os recursos necessários à realização do objeto correrão à conta da seguinte dotação orçamentária:

Secretaria	Programa de Trabalho	Natureza da Despesa	Recurso
------------	----------------------	---------------------	---------



Prefeitura Municipal de Barra do Piraí  
Comissão Permanente de Licitação

SERVIÇO PÚBLICO MUNICIPAL  
PROCESSO Nº 1633/2023  
DATA 30/01/2023 FLS \_\_\_\_\_  
RUBRICA \_\_\_\_\_

<b>SMED</b>	<b>20.11.12.361.1006.1100</b>	<b>4.4.90.51.00</b>	<b>0000</b>
-------------	-------------------------------	---------------------	-------------

**PARÁGRAFO ÚNICO** – As despesas relativas aos exercícios subsequentes correrão por conta das dotações orçamentárias respectivas, devendo ser empenhadas no início de cada exercício.

### **CLÁUSULA OITAVA: DAS OBRIGAÇÕES DA CONTRATANTE**

Constituem obrigações da **CONTRATANTE**:

- I.** Realizar os pagamentos devidos à **CONTRATADA**, nas condições estabelecidas neste contrato;
- II.** Fornecer à **CONTRATADA** os documentos, informações e demais elementos que possuir, pertinentes à execução do presente contrato;
- III.** Acompanhar e fiscalizar a execução da obra de acordo com o projeto básico, memorial descritivo, orçamento e cronograma;
- IV.** Designar uma comissão técnica para recebimento da obra;
- V.** Receber o objeto do contrato nas formas definidas na **CLÁUSULA DÉCIMA-SEGUNDA** deste contrato de acordo com a Lei Federal nº 8.666/93.

### **CLÁUSULA NONA: DAS OBRIGAÇÕES DA CONTRATADA**

Constituem obrigações da **CONTRATADA**:

- I.** Conduzir a execução do Contrato de acordo com a legislação vigente;
- II.** Atender todas as especificações constantes do Edital, de seus anexos, do **Projeto Básico (Anexo I)**, do **Memorial Descritivo (Anexo II)** e da **Proposta de Preços (Anexo VII)**;
- III.** Executar o Contrato com pessoal adequado e capacitado em todos os níveis de trabalho;
- IV.** Manter, durante toda a duração deste contrato, em compatibilidade com as obrigações assumidas, as condições de habilitação e qualificação exigidas para participação na licitação;
- V.** Tomar as medidas preventivas necessárias para evitar danos a terceiros, em consequência da execução dos trabalhos;
- VI.** Se responsabilizar integralmente pelo ressarcimento de quaisquer danos e prejuízos, de qualquer natureza, que causar a **CONTRATANTE** ou a terceiros, decorrentes da execução do objeto deste contrato, respondendo por si e por seus sucessores;
- VII.** Prestar, sem quaisquer ônus para a **CONTRATANTE**, os serviços necessários à correção e revisão de falhas ou defeitos verificados na execução do objeto, sempre que a ela imputáveis;
- VIII.** Atender as determinações e exigências formuladas pela **CONTRATANTE**;
- IX.** Elaborar relatório (mensal) sobre a execução da obra, dirigido à área requisitante e ao fiscal do contrato, relatando todos os serviços realizados, eventuais problemas verificados e qualquer fato relevante sobre a execução do objeto contratual;
- X.** Arcar com todas as despesas decorrentes para execução da obra, tais como: fornecimento de produtos/materiais, salários, encargos trabalhistas, sociais e previdenciários, seguros, taxas, impostos e contribuições, indenizações, transporte, alimentação, uniformes e outras que porventura venham a ser criadas ou exigidas por lei.

### **CLÁUSULA DÉCIMA: DA EQUIPE TÉCNICA DA CONTRATADA**





Prefeitura Municipal de Barra do Piraí  
Comissão Permanente de Licitação

SERVIÇO PÚBLICO MUNICIPAL

PROCESSO Nº 1633/2023

DATA 30/01/2023 FLS \_\_\_\_\_

RUBRICA \_\_\_\_\_

O objeto deste contrato serão executadas sob a direção e responsabilidade técnica do(a) **Sr.(a)** \_\_\_\_\_, que **fica autorizado(a) a representar a CONTRATADA** em suas relações com o **CONTRATANTE**.

**PARÁGRAFO ÚNICO** – A **CONTRATADA** se obriga a manter o(a) responsável(a) acima indicado(a) como **Responsável Técnico** na direção dos trabalhos e no local dos serviços até o seu final. A substituição do **Responsável Técnico** poderá ser feita por outro de igual lastro de experiência e capacidade, cuja aceitação ficará a exclusivo critério da **CONTRATANTE**.

### **CLÁUSULA DÉCIMA PRIMEIRA: DA FISCALIZAÇÃO**

O contrato deverá ser executado fielmente, de acordo com as cláusulas e condições avençadas, nos Termos do instrumento convocatório, do **Memorial Descritivo, Memória de Cálculo e Cronograma Físico-Financeiro** e da legislação vigente, respondendo o inadimplente pelas consequências da inexecução total ou parcial.

**PARÁGRAFO PRIMEIRO** – A fiscalização da execução do objeto deste Contrato caberá à **Secretaria Municipal Obras Públicas**.

**PARÁGRAFO SEGUNDO** – A **CONTRATADA** declara, antecipadamente, aceitar todas as condições, métodos e processos de inspeção, verificação e controle adotados pela fiscalização, obrigando-se a lhe fornecer todos os dados, elementos, explicações, esclarecimentos e comunicações de que esta necessitar e que forem julgados necessários ao desempenho de suas atividades.

**PARÁGRAFO TERCEIRO** – A instituição e a atuação da fiscalização pelo **CONTRATANTE** não eximem a **CONTRATADA** de manter fiscalização própria, competindo-lhe fazer minucioso exame da execução dos serviços, de modo a permitir que, a tempo e por escrito, sejam apresentadas à Fiscalização todas as divergências ou dúvidas porventura encontradas que venham a impedir o bom desempenho do contrato, para o devido esclarecimento.

**PARÁGRAFO QUARTO** – O representante da **CONTRATANTE** anotará em registro próprio todas as ocorrências relacionadas com a execução dos serviços mencionados, determinando o que for necessário à regularização das faltas ou defeitos observados.

**PARÁGRAFO QUINTO** – As decisões e providências que ultrapassem a competência do representante da **CONTRATANTE** deverão ser solicitadas aos seus superiores em tempo hábil para a adoção das medidas convenientes.

### **CLÁUSULA DÉCIMA-SEGUNDA: DA RESPONSABILIDADE**

A **CONTRATADA** é responsável por danos causados a **CONTRATANTE** ou a terceiros, decorrentes de culpa ou dolo na execução do contrato, não excluída ou reduzida essa responsabilidade pela presença de fiscalização ou pelo acompanhamento da execução por órgão da Administração.

**PARÁGRAFO PRIMEIRO** – Correrão por exclusiva conta, responsabilidade e risco da **CONTRATADA**, as consequências que advierem de:



Prefeitura Municipal de Barra do Piraí  
Comissão Permanente de Licitação

SERVIÇO PÚBLICO MUNICIPAL

PROCESSO Nº 1633/2023

DATA 30/01/2023 FLS \_\_\_\_\_

RUBRICA \_\_\_\_\_

- a) Sua negligência, imperícia, imprudência e/ou omissão, inclusive de seus empregados e prepostos;
- b) Imperfeição ou insegurança nos serviços;
- c) Falta de solidez dos serviços executados, mesmo verificada após o término deste contrato;
- d) Furto, perda, roubo, deterioração, ou avaria dos maquinários, equipamentos e materiais utilizados na execução dos serviços;
- e) Ato ilícito ou danoso de seus empregados ou de terceiros, em tudo que se referir às obras e aos serviços;
- f) Infiltrações de qualquer espécie ou natureza;
- g) Prejuízos causados à propriedade de terceiros.

**PARÁGRAFO SEGUNDO – A CONTRATADA poderá subcontratar partes da obra, serviço ou fornecimento, até o limite admitido pelo art. 72, da Lei Federal nº 8.666/1993.**

### **CLÁUSULA DÉCIMA-TERCEIRA: DO REGIME DE EXECUÇÃO**

A execução obedecerá à determinação da fiscalização da **Secretaria Municipal de Obras Públicas**, devendo ser obedecido integralmente, podendo ser recusado caso não seja considerado satisfatório, conforme **Projeto Básico, Memorial Descritivo, Memória de Cálculo e Cronograma Físico-Financeiro**.

### **CLÁUSULA DÉCIMA-QUARTA: DA ALTERAÇÃO DO CONTRATO**

O presente contrato poderá ser alterado, com as devidas justificativas, desde que por força de circunstância superveniente, nas hipóteses previstas no **artigo 65, da Lei n.º 8.666/93**, mediante Termo Aditivo.

**PARÁGRAFO ÚNICO – A CONTRATADA** obriga-se a aceitar, nas mesmas condições contratuais, e mediante **Termo Aditivo**, os acréscimos ou supressões que se fizerem necessários, no montante de **até 25% (vinte e cinco por cento)**.

### **CLÁUSULA DÉCIMA-QUINTA: DA FORÇA MAIOR**

Os motivos de força maior que possam impedir a **CONTRATADA** de cumprir as etapas o prazo do contrato deverão ser alegados oportunamente, mediante requerimento protocolado.

**PARÁGRAFO PRIMEIRO –** Não serão consideradas quaisquer alegações baseadas em ocorrências não comunicadas e não aceitas pela Fiscalização, nas épocas oportunas.

**PARÁGRAFO SEGUNDO –** Os motivos de força maior poderão autorizar a suspensão da execução do contrato.

### **CLÁUSULA DÉCIMA-SEXTA: DA SUSPENSÃO DA EXECUÇÃO**

É facultado ao **CONTRATANTE** suspender a execução do contrato e a contagem dos prazos, devidamente justificado, na forma do disposto no **artigo 78, da Lei 8.666/93**.

### **CLÁUSULA DÉCIMA-SETIMA: DA EXTINÇÃO DO CONTRATO**



Prefeitura Municipal de Barra do Piraí  
Comissão Permanente de Licitação

SERVIÇO PÚBLICO MUNICIPAL

PROCESSO Nº 1633/2023

DATA 30/01/2023 FLS \_\_\_\_\_

RUBRICA \_\_\_\_\_

O presente contrato poderá ser rescindido por ato unilateral da **CONTRATANTE**, pela inexecução total ou parcial de suas cláusulas e condições, nos termos dos **artigos 77 a 80, da Lei n.º 8.666/93**.

**PARÁGRAFO PRIMEIRO** – Os casos de rescisão contratual serão formalmente motivados nos autos do processo administrativo, assegurado à **CONTRATADA** o direito ao contraditório e à prévia e ampla defesa.

**PARÁGRAFO SEGUNDO** – A declaração de rescisão deste contrato, independentemente da prévia notificação judicial ou extrajudicial, operará seus efeitos a partir da **publicação em Diário Oficial Eletrônico Municipal (DOE)**.

**PARÁGRAFO TERCEIRO** – Além das demais sanções administrativas cabíveis, ficará a **CONTRATADA** sujeita à multa de **10% (dez por cento)** incidente sobre o saldo reajustado dos serviços não executados, sem prejuízo da retenção de créditos, e das perdas e danos que forem apuradas.

**PARÁGRAFO QUARTO** – Rescindido o contrato, a Administração assumirá imediatamente o seu objeto no local e no estado em que a sua execução se encontrar.

**PARÁGRAFO QUINTO** – Decretada a rescisão por culpa da **CONTRATADA**, a mesma somente terá direito ao recebimento das faturas relativas aos serviços executados até a data da rescisão e apenas daquelas que estiverem em condições de aceitação.

**PARÁGRAFO SEXTO** – Decretada a extinção do contrato sem que caiba culpa à **CONTRATADA**, a mesma será ressarcida dos prejuízos comprovados que houver sofrido, tendo ainda direito a:

- a) pagamentos devidos pela execução do contrato até a data da rescisão;
- b) pagamento do custo de desmobilização, caso haja.

#### **CLÁUSULA DÉCIMA-OITAVA: DAS SANÇÕES ADMINISTRATIVAS E DEMAIS PENALIDADES**

A inexecução dos serviços, total ou parcial, a execução imperfeita, a mora na execução ou qualquer inadimplemento ou infração contratual, sujeitará o contratado, sem prejuízo da responsabilidade civil ou criminal que couber, às seguintes penalidades, que deverá (ão) ser graduada(s) de acordo com a gravidade da infração:

- a) advertência;
- b) multa administrativa;
- c) suspensão temporária da participação em licitação e impedimento de contratar com a Prefeitura Municipal;
- d) declaração de inidoneidade para licitar e contratar com a Prefeitura Municipal.

**PARÁGRAFO PRIMEIRO** - A sanção administrativa deve ser determinada de acordo com a natureza e a gravidade da falta cometida.



Prefeitura Municipal de Barra do Piraí  
Comissão Permanente de Licitação

SERVIÇO PÚBLICO MUNICIPAL

PROCESSO Nº 1633/2023

DATA 30/01/2023 FLS \_\_\_\_\_

RUBRICA \_\_\_\_\_

**PARÁGRAFO SEGUNDO** - Quando a penalidade envolver prazo ou valor, a natureza e a gravidade da falta cometida, também deverão ser considerados para a sua fixação.

**PARÁGRAFO TERCEIRO** - A imposição das penalidades é de competência exclusiva do órgão contratante, devendo ser aplicada pela **autoridade competente**, com poderes para decidir na Administração Pública, na forma abaixo descrita:

- a) a advertência e a multa, previstas nas alíneas a e b, do *caput*, serão impostas pela **Autoridade Competente**, com poderes para decidir na Administração Pública;
- b) a suspensão temporária da participação em licitação e impedimento de contratar com a Prefeitura Municipal, prevista na alínea c, do *caput*, será imposta pelo **Ordenador de Despesa**;
- c) a aplicação da sanção prevista na alínea d, do *caput*, é de competência exclusiva do **Exmo. Sr. Prefeito**.

**PARÁGRAFO QUARTO** - A multa administrativa, prevista na alínea b, do *caput*:

- a) não excederá, em seu total, **20% (vinte por cento)** do valor do contrato;
- b) poderá ser aplicada cumulativamente a qualquer outra;
- c) não tem caráter compensatório e seu pagamento não exime a responsabilidade por perdas e danos das infrações cometidas;

**PARÁGRAFO QUINTO** - A suspensão temporária da participação em licitação e impedimento de contratar com a Prefeitura, prevista na alínea c, do *caput*:

- a) não poderá ser aplicada em prazo superior a 02 (dois) anos;
- b) sem prejuízo de outras hipóteses, deverá ser aplicada quando o adjudicatário faltoso, sancionado com multa, não realizar o depósito do respectivo valor, no prazo devido.

**PARÁGRAFO SEXTO** - A **declaração de inidoneidade** para licitar e contratar com a Prefeitura, prevista na alínea d, do *caput*, perdurará pelo tempo em que os motivos determinantes da punição ou até que seja promovida a reabilitação perante a própria autoridade que aplicou a penalidade, que será concedida sempre que o contratado ressarcir a Prefeitura pelos prejuízos causados.

**PARÁGRAFO SÉTIMO** - A reabilitação referida pelo *parágrafo sexto* poderá ser requerida após 02 (dois) anos de sua aplicação.

**PARÁGRAFO OITAVO** - O atraso injustificado no cumprimento das obrigações contratuais sujeitará a **CONTRATADA** à multa de mora **de 1% (um por cento) por dia útil** que exceder o prazo estipulado, a incidir sobre o valor do contrato, da nota de empenho ou do saldo não atendido, respeitado o limite do art. 412 do Código Civil, sem prejuízo da possibilidade de rescisão unilateral do contrato pela **CONTRATANTE** ou da aplicação das sanções administrativas.

**PARÁGRAFO NONO** - Se o valor das multas previstas na alínea b, do *caput*, e no parágrafo oitavo, aplicadas cumulativamente ou de forma independente, além da perda desta, responderá o infrator pela sua diferença, que será descontada dos pagamentos eventualmente devidos pela Prefeitura ou cobrada judicialmente.



Prefeitura Municipal de Barra do Piraí  
Comissão Permanente de Licitação

SERVIÇO PÚBLICO MUNICIPAL

PROCESSO Nº 1633/2023

DATA 30/01/2023 FLS \_\_\_\_\_

RUBRICA \_\_\_\_\_

**PARÁGRAFO DÉCIMO** - A aplicação de sanção não exclui a possibilidade de rescisão administrativa do Contrato, garantido o contraditório e a defesa prévia.

**PARÁGRAFO DÉCIMO PRIMEIRO** - A aplicação de qualquer sanção será antecedida de intimação do interessado que indicará a infração cometida, os fatos e os fundamentos legais pertinentes para a aplicação da penalidade, assim como a penalidade que se pretende imputar e o respectivo prazo e/ou valor, se for o caso.

**PARÁGRAFO DÉCIMO SEGUNDO** - Ao interessado será garantido o contraditório e a defesa prévia.

**PARÁGRAFO DÉCIMO TERCEIRO** - A intimação do interessado deverá indicar o prazo e o local para a apresentação da defesa.

**PARÁGRAFO DÉCIMO QUARTO** - A defesa prévia do interessado será exercida no prazo de 05 (cinco) dias úteis, no caso de aplicação das penalidades previstas nas alíneas a, b e c, do *caput*, e no prazo de **10 (dez) dias**, no caso da alínea d.

**PARÁGRAFO DÉCIMO QUINTO** - Será emitida decisão conclusiva sobre a aplicação ou não da sanção, pela autoridade competente, devendo ser apresentada a devida motivação, com a demonstração dos fatos e dos respectivos fundamentos jurídicos.

**PARÁGRAFO DÉCIMO SEXTO** - A recusa injustificada do adjudicatário em assinar o contrato, aceitar ou retirar o instrumento equivalente, dentro do prazo estabelecido pela Administração, caracteriza o Descumprimento total da obrigação assumida, e determinará aplicação de multa de **5% (cinco por cento)** do valor total do contrato, cabendo, ainda, a aplicação das demais sanções administrativas.

**PARÁGRAFO DÉCIMO SÉTIMO** - Os licitantes, adjudicatários e contratantes que forem penalizados com as sanções de suspensão temporária da participação em licitação e impedimento de contratar e a declaração de inidoneidade para licitar com a Prefeitura, enquanto perdurarem os efeitos da respectiva penalidade.

**PARÁGRAFO DÉCIMO OITAVO** - As penalidades impostas aos licitantes serão registradas pela **PMBP**, no cadastro de Fornecedores da Prefeitura de Barra do Piraí.

### **CLÁUSULA DÉCIMA-NONA : DA PUBLICAÇÃO**

Após a assinatura do contrato deverá seu extrato ser publicado no **Diário Oficial Eletrônico Municipal (DOE)**, conforme artigo 61, parágrafo único, da Lei Federal nº 8.666/93.

### **CLÁUSULA VIGÉSIMA: DO FORO DE ELEIÇÃO**

Fica eleito o foro da Comarca do Município de Barra do Piraí, para dirimir qualquer litígio decorrente do presente contrato que não possa ser resolvido por meio amigável, com expressa renúncia a qualquer outro, por mais privilegiado que seja.



Prefeitura Municipal de Barra do Piraí  
Comissão Permanente de Licitação

SERVIÇO PÚBLICO MUNICIPAL

PROCESSO Nº 1633/2023

DATA 30/01/2023 FLS \_\_\_\_\_

RUBRICA \_\_\_\_\_

E, por estarem assim justos e acordes em todas as condições e cláusulas estabelecidas neste contrato, firmam as partes o presente instrumento em **03 (três) vias** de igual forma e teor, depois de lido e achado conforme, em presença das testemunhas abaixo firmadas.

Barra do Piraí, \_\_\_\_ de \_\_\_\_\_ de \_\_\_\_\_.

\_\_\_\_\_  
Contratante  
(Prefeitura)

\_\_\_\_\_  
Contratada  
(Representante legal da Empresa)

\_\_\_\_\_  
TESTEMUNHA/CPF

\_\_\_\_\_  
TESTEMUNHA / CPF



Prefeitura Municipal de Barra do Piraí  
Comissão Permanente de Licitação

SERVIÇO PÚBLICO MUNICIPAL  
PROCESSO Nº 1633/2023  
DATA: 30/01/2023 FLS. \_\_\_\_  
RUBRICA \_\_\_\_\_

**ANEXO IX**  
**MODELO DE CARTA DE CREDENCIAMENTO**

**Comissão Permanente de Licitação**

**Prefeitura Municipal de Barra do Piraí**

**Travessa Assumpção, nº 69 - Centro – Barra de Piraí/RJ**

**Prezados Senhores:**

Pelo presente fica credenciado o Sr. \_\_\_\_\_  
na qualidade de representante da empresa \_\_\_\_\_  
CNPJ nº \_\_\_\_\_ na licitação modalidade **CONCORRÊNCIA**  
nº 002/2023 a ser realizada nesta data, podendo, para tanto, praticar todos os  
atos necessários, prestar esclarecimentos, receber aviso de notificações,  
interpor recursos, assinar atas, contratos e outros documentos e manifestar-  
se quanto à desistência dos mesmos.

**Atenciosamente,**

***Assinaturado Representante Legal da  
Empresa e Carimbo***

**OBS: A CARTA DE CREDENCIAMENTO SOMENTE TERÁ VALOR QUANDO  
ASSINADA PELO REPRESENTANTE LEGAL DA EMPRESA LICITANTE, COM  
PODERES ESTATUTÁRIOS E/OU CONTRATUAIS PARA CONSTITUIR  
MANDATÁRIOS.**



Prefeitura Municipal de Barra do Piraí  
Comissão Permanente de Licitação

SERVIÇO PÚBLICO MUNICIPAL  
PROCESSO Nº 1633/2023  
DATA: 30/01/2023 FLS. \_\_\_\_\_  
RUBRICA \_\_\_\_\_

**ANEXO X**  
**MODELO DE DECLARAÇÃO**  
**RELATIVA À TRABALHO DE MENORES**

**Ref.: CONCORRÊNCIA Nº 002/2023**

A Empresa \_\_\_\_\_ inscrita no CNPJ nº \_\_\_\_\_ por intermédio de seu representante legal o (a) Sr (a) \_\_\_\_\_ portador (a) da carteira de identidade nº \_\_\_\_\_ e do CPF \_\_\_\_\_.

**DECLARA**, para fins do disposto no inciso V do art.27 da Lei Federal nº 8.666/93, de 21 de junho de 1993, acrescido pela Lei nº 9.854, de 27 de outubro de 1999, que não emprega menor de dezoito anos em trabalho noturno, perigoso ou insalubre e não emprega menor de dezesseis anos.

**Ressalva:**emprega menor a partir de quatorze anos, na condição de aprendiz(\_\_\_\_).

.....  
(data)

.....  
(representante legal)

**(Observação:**em caso afirmativo, assinalar a ressalva acima)

***A Declaração em epígrafe deverá ser apresentada em papel timbrado da licitante e estar assinada pelo representante legal da empresa.***





Prefeitura Municipal de Barra do Piraí  
Comissão Permanente de Licitação

SERVIÇO PÚBLICO MUNICIPAL  
PROCESSO Nº 1633/2023  
DATA: 30/01/2023 FLS. \_\_\_\_  
RUBRICA \_\_\_\_\_

## ANEXO XI

### MODELO DECLARAÇÃO PARA MICROEMPRESAS E EMPRESAS DE PEQUENO PORTE

#### DECLARAÇÃO ME/EPP

**Declaro**, sob as penas da Lei, que cumpro os requisitos estabelecidos no artigo 3º da Lei Complementar nº 123, de 14 de dezembro de 2006 e nº 147, de 07 de Agosto de 2014, que essa empresa está apta a usufruir o tratamento favorecido estabelecido nos artigos 42 ao 48 da referida Lei.

**C.N.P.J.:**

**Razão Social:**

\_\_\_\_\_

Local e data

\_\_\_\_\_

(Empresa e assinatura do responsável legal)

**Obs.:** A apresentação desta declaração é obrigatória para as Microempresas e Empresas de Pequeno Porte que desejarem usufruir do tratamento favorecido às mesmas.



Prefeitura Municipal de Barra do Pirai  
Comissão Permanente de Licitação

SERVIÇO PÚBLICO MUNICIPAL  
PROCESSO Nº 1633/2023  
DATA: 30/01/2023 FLS. \_\_\_\_  
RUBRICA \_\_\_\_\_

## ANEXO XII

### MODELO DE DECLARAÇÃO – Lei Federal nº. 8.213/1991 –

Ref.: CONCORRÊNCIA Nº 002/2023

..... (nome da Empresa) ....., inscrita no CNPJ  
nº....., por intermédio de seu representante legal o(a) Sr(a)  
..... portador(a) da Carteira de Identidade  
nº..... e do CPF nº.  
....., DECLARA, para fins do disposto no  
artigo 93, pela Lei Federal nº. 8.213/1991, que:

(\_\_\_) dispõe, em seus quadros, o percentual mínimo de empregados  
beneficiários da Previdência Social reabilitados (ou com pessoa portadora de  
deficiência habilitada), na proporção de \_\_\_\_%; ou

(\_\_\_) está isenta, pois possui menos de 100(cem) empregados.

.....

(data)

.....

(representante legal)

#### Observações:

(1) Emitir em papel que identifique a licitante, devendo ser apresentada como  
condição para a retirada da Nota de Empenho/assinatura do contrato.



Prefeitura Municipal de Barra do Piraí  
Comissão Permanente de Licitação

SERVIÇO PÚBLICO MUNICIPAL  
PROCESSO Nº 1633/2023  
DATA: 30/01/2023 FLS. \_\_\_\_  
RUBRICA \_\_\_\_\_

## ANEXO XIII

### Modelo de Declaração de Inexistência de Penalidade

Papel Timbrado da Empresa, dispensa em caso de carimbo com CNPJ

Local e data

A (o) Presidente da Comissão de Licitação  
Sr.(a) Ailce Malfetano Mattos  
Referente a(o) **CONCORRÊNCIA nº 002/2023**

....., inscrita no CNPJ sob o nº ....., sediada na  
....., neste ato representada pelo seu representante legal, o(a) Sr.(a)  
....., inscrito(a) no CPF sob o nº ....., portador(a) da cédula de  
identidade nº ....., expedida por ....., **DECLARA**, sob as penas da  
Lei, que não foram aplicadas penalidades de suspensão temporária da participação em  
licitação, impedimento de contratar ou declaração de inidoneidade para licitar e contratar por  
qualquer Ente ou Entidade da Administração Federal, Estadual, Distrital e Municipal cujos  
efeitos ainda vigorem.

Barra do Piraí, \_\_\_\_ de \_\_\_\_\_ de \_\_\_\_\_.

[assinatura do representante legal]



Prefeitura Municipal de Barra do Pirai  
Comissão Permanente de Licitação

## ANEXO XIV

SERVIÇO PÚBLICO MUNICIPAL

PROCESSO Nº 1633/2023

DATA: 30/01/2023 FLS. \_\_\_\_

RUBRICA \_\_\_\_\_

### MODELO DE DECLARAÇÃO DE ATENDIMENTO AOS

### REQUISITOS DE HABILITAÇÃO

A empresa \_\_\_\_\_, com sede na \_\_\_\_\_, C.N.P.J. nº \_\_\_\_\_, por intermédio de seu representante legal (a) Sr.(a) \_\_\_\_\_, portador (a) da Carteira de Identidade nº \_\_\_\_\_ e do CPF nº \_\_\_\_\_ participante da licitação modalidade **Concorrência nº 002/2023** referente ao **Processo Administrativo nº 1633/2023**, declara que atendeu a todas as exigências habilitatórias e que **detém** capacidades técnico-operacional (instalações, aparelhamento e pessoal) para prestação de serviços do (s) objeto (s) para o (s) qual (is) apresentamos proposta.

Por ser expressão da verdade, firmamos a presente.

(local) \_\_\_\_\_, \_\_\_\_ de \_\_\_\_\_ de 20\_\_.

\_\_\_\_\_  
(assinatura do representante legal da empresa proponente)



Prefeitura Municipal de Barra do Piraí  
Comissão Permanente de Licitação

SERVIÇO PÚBLICO MUNICIPAL  
PROCESSO Nº 1633/2023  
DATA: 30/01/2023 FLS. \_\_\_\_  
RUBRICA \_\_\_\_\_

## ANEXO XV

### MODELO DE DECLARAÇÃO DE VISTORIA

À

Prefeitura de Barra do Piraí

A/C Comissão Permanente de Licitação

Referência: **CONCORRÊNCIA nº 002/2023**

Prezados Senhores,

A empresa \_\_\_\_\_, inscrita no CNPJ sob o nº \_\_\_\_\_, neste ato representada por seu responsável técnico Sr. \_\_\_\_\_, Identidade nº \_\_\_\_\_, CPF nº \_\_\_\_\_, em atendimento ao disposto no Edital da **Concorrência nº 002/2023**, vem perante Vossas Senhorias **DECLARAR** que vistoriou o local e que tem pleno conhecimento de todas as especificações técnicas necessárias à execução dos serviços.

Barra do Piraí, \_\_\_\_\_, de \_\_\_\_\_ de \_\_\_\_\_.

Atenciosamente,

\_\_\_\_\_  
Nome  
Representante Legal da Licitante/ Carimbo

- Declaração a ser emitida em papel timbrado, de forma que identifique a proponente.



Prefeitura Municipal de Barra do Piraí  
Comissão Permanente de Licitação

SERVIÇO PÚBLICO MUNICIPAL

PROCESSO Nº 1633/2023

Data 30/01/2023 Fls. \_\_\_\_\_

Rubrica \_\_\_\_\_

## RECIBO

### COMISSÃO PERMANENTE DE LICITAÇÃO

### CONCORRÊNCIA Nº 002/2023

Nome da Empresa: \_\_\_\_\_

Endereço: \_\_\_\_\_

Bairro: \_\_\_\_\_ Município \_\_\_\_\_

Tel: \_\_\_\_\_

Email: \_\_\_\_\_

CNPJ: \_\_\_\_\_

Retirei o Edital e seus anexos referentes à Licitação na modalidade CONCORRÊNCIA nº 002/2023 a realizar-se na Travessa Assumpção, nº 69, Centro, Barra do Piraí, sala de reunião, conforme abaixo:

Processo nº 1633/2023

Data da Realização: 02/05/2023

Horário: 14:00 HS

Barra do Piraí, \_\_\_\_/\_\_\_\_/\_\_\_\_.

\_\_\_\_\_  
*Assinatura e carimbo  
com CNPJ da empresa*